

LUND

PL KOLBOWY EKSPRES CIŚNIENIOWY
EN PRESSURE COFFEE MAKER
DE SIEBTRÄGERMASCHINE
RU КОФЕВАРКА РОЖКОВАЯ
UA КАВОВАРКА РИЖКОВА
LT SLĖGINIS KAVOS APARATAS
LV SPIEDIENA KAFIJAS AUTOMĀTS
CZ PÁKOVÝ TLAKOVÝ KÁVOVAR
SK PÁKOVÝ TLAKOVÝ KÁVOVAR
HU KAROS ESZPRESSZÓ KÁVÉFŐZŐ
RO APARAT DE CAFEA SUB PRESIUNE
ES CAFETERA ESPRESSO
FR MACHINE À EXPRESSO PORTE-FILTRE
IT MACCHINA DA CAFFÈ MANUALE
NL KOFFIEZETAPPARAAT MET ZUIGERDRUK
GR ΚΑΦΕΤΙΕΡΑ ΕΣΠΡΕΣΟ
BG ЕСПРЕСО КАФЕМАШИНА
PT MÁQUINA DE CAFÉ MANUAL
HR RUČNI APARAT ZA KAVU
AR ماكينة قهوة بضغط

68503



CE

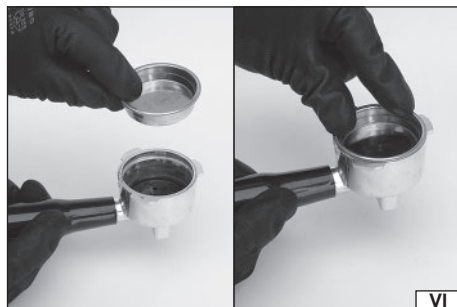
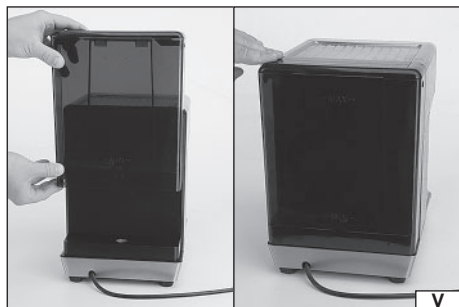
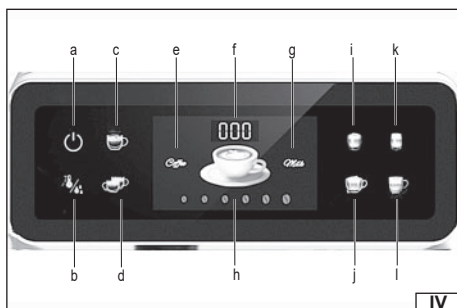
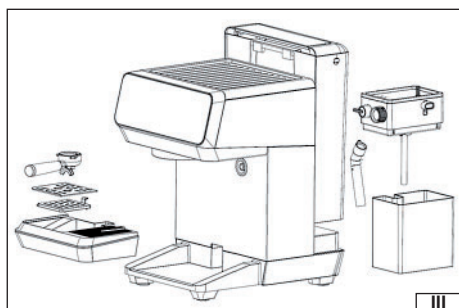

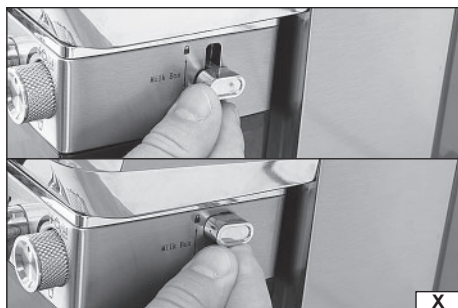
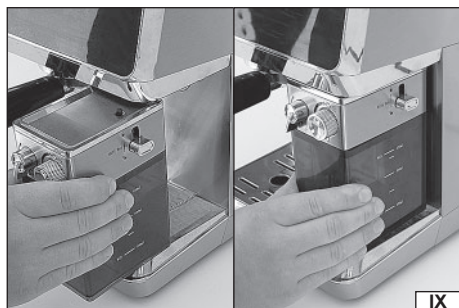

PL

1. obudowa
2. zbiornik na wodę
3. zbiornik na mleko
4. kolba
5. sitko
6. sitko na zaszetki ESE
7. miarka do kawy z ubijakiem
8. ubijak
9. panel sterujący
10. włącznik
11. uchwyt na kolbę
12. tacka ociekowa
13. taca podgrzewająca

EN

1. housing
2. water tank
3. milk tank
4. stock
5. strainer
6. strainer for ESE sachets
7. coffee measuring cup with tamper
8. tamper
9. control panel
10. switch
11. stock holder
12. drip tray
13. warming tray

DE

1. Gehäuse
2. Wassertank
3. Milchtank
4. Lager
5. Sieb
6. Sieb für ESE-Beutel
7. Kaffeemessbecher mit Tamper
8. Manipulation
9. Bedienfeld
10. Schalter
11. Aktionär
12. Tropfschale
13. Wärmeplatte

RU

1. жилье
2. резервуар для воды
3. молочный танк
4. акции
5. сито
6. сито для пакетиков ESE
7. мерный стаканчик для кофе с темпером
8. тампер
9. панель управления
10. переключатель
11. держатель акций
12. поддон для сбора капель
13. поднос для подогрева

UA

1. житло
2. резервуар для води
3. резервуар для молока
4. запас
5. ситечко
6. ситечко для пакетиків ESE
7. мірна чашка для кави з тремблером
8. втручатися
9. панель керування
10. перемикач
11. акціонер
12. піддон для крапель
13. піднос для підігріву

LT

1. būstas
2. vandens bakas
3. pieno bakas
4. atsargos
5. sietelis
6. ESE pakelių sietelis
7. kavos matavimo puodelis su kamščiu
8. klastojimas
9. valdymo pultas
10. jungiklis
11. akcininkas
12. lašėjimo padėklas
13. šildymo padėklas

LV

1. mājoklis
2. ūdens tvertne
3. piena tvertne
4. krājums
5. sietīšs
6. sietīšs ESE paciņām
7. kafijas mērtrauks ar blīvējumu
8. viltošana
9. vadības panelis
10. slēdzis
11. akciju turētājs
12. pilnienu paplāte
13. sildīšanas paplāte

CZ

1. bydlení
2. nádrž na vodu
3. nádrž na mléko
4. akcie
5. sítko
6. sítko na sáčky ESE
7. odměrka na kávu s temperem
8. manipulovat
9. ovládací panel
10. přepínač
11. akcionář
12. odkapávací miska
13. ohřívací táč

SK

1. bývanie
2. nádrž na vodu
3. nádrž na mlieko
4. zásoby
5. sitko
6. sitko na vrecká ESE
7. odmerka na kávu s temperom
8. manipulovať
9. ovládací panel
10. prepínač
11. akcionár
12. odkvapkávacia miska
13. ohrievací podnos

HU

1. lakhatás
2. víztartály
3. tejtartály
4. részvény
5. szűrő
6. szűrő ESE tasakokhoz
7. kávémérő pohár temperrel
8. szabotázs
9. kezelőpanel
10. kapcsoló
11. részvényes
12. cseppeltálc
13. melegítőtálc

RO

1. locuințe
2. rezervor de apă
3. rezervor de lapte
4. stoc
5. securitătoare
6. sită pentru pliculețe ESE
7. cană de măsurat cafea cu tamper
8. manipulare
9. panou de control
10. comutator
11. acționiar
12. tavă de colectare a picăturilor
13. tavă de încălzire

ES

1. vivienda
2. tanque de agua
3. tanque de leche
4. acciones
5. colador
6. colador para sobres de ESE
7. taza medidora de café con prensador
8. manipulación
9. panel de control
10. interruptor
11. accionista
12. bandeja de goteo
13. bandeja calentadora

FR

1. logement
2. réservoir d'eau
3. réservoir à lait
4. stock
5. crépine
6. passoire pour sachets ESE
7. tasse à mesurer le café avec tamper
8. sabotage
9. panneau de contrôle
10. interrupteur
11. actionnaire
12. bac d'égouttage
13. plateau chauffant

IT

1. alloggio
2. serbatoio dell'acqua
3. serbatoio del latte
4. magazzino
5. colino
6. colino per bustine ESE
7. misurino per caffè con pressino
8. manomissione
9. pannello di controllo
10. interruttore
11. azionista
12. vaschetta raccogli gocce
13. vassoio riscaldante

NL

1. huisvesting
2. watertank
3. melktank
4. voorraad
5. zeef
6. zeef voor ESE-zakjes
7. koffiemaatbeker met tamper
8. knoeien
9. bedieningspaneel
10. schakelaar
11. aandeelhouder
12. lekbak
13. warmhoudplaat

GR

1. στέγαση
2. δεξαμενή νερού
3. δεξαμενή γάλακτος
4. μετοχή
5. σουρωτήρι
6. σουρωτήρι για φακελάκια ESE
7. δοσομετρικό κύπελλο καφέ με παραβίαση
8. παραβίαση
9. πίνακας ελέγχου
10. διακόπτης
11. μέτοχος
12. δίσκος συλλογής υγρών
13. δίσκος θέρμανσης

BG

1. жилище
2. резервоар за вода
3. резервоар за мляко
4. запас
5. цедка
6. цедка за ESE сашета
7. мерителна чаша за кафе с тампер
8. подправка
9. контролен панел
10. преключвател
11. акционер
12. тава за отцеждане
13. тава за затопляне

PT

1. alojamento
2. tanque de água
3. tanque de leite
4. balão
5. coador
6. filtro para cápsulas ESE
7. colher de café com adulteração
8. rammer
9. painel de controlo
10. botão liga/desliga
11. porta-frascos
12. bandeja de gotejamento
13. tabuleiro de aquecimento

HR

1. stanovanje
2. spremnik za vodu
3. spremnik za mlijeko
4. dionica
5. cjedilo
6. cjedilo za ESE vrećice
7. šalica za mjerenje kave s tamperom
8. neovlašteno mijenjati
9. upravljačka ploča
10. prekidač
11. dioničar
12. posuda za kapanje
13. pladanj za zagrijavanje

AR

١. السكن
٢. خزان المياه
٣. خزان الحليب
٤. المخزون
٥. مصفأة
٦. مصفأة لأكياس ESE
٧. كوب قياس القهوة مع العيث
٨. العيث
٩. لوحة التحكم
١٠. التبديل
١١. حامل الأكياس
١٢. صينية التقط
١٣. صينية تنفئة



Przeczytać instrukcję
 Read the operating instruction
 Bedienungsanleitung durchgelesen
 Прочитать инструкцию
 Perskaityti instrukciją
 Jālasa instrukciju
 Přečteť návod k použití
 Prečítať návod k obsluhu
 Olvasni utasítást
 Citești instrucțiunile
 Lea la instruccióñ
 Lisez la notice d'utilisation
 Leggere il manuale d'uso
 Lees de instructies
 Διαβάστε τις οδηγίες χρήσης
 Прочетете ръководството
 Ler as presentes instruções
 Pročitajte priručnik
 اقرأ التليل



Bezpieczny kontakt z żywnością
 Safe contact with food
 Sicherer Kontakt mit dem Essen
 Безопасный контакт с пищевыми продуктами
 Безпечний контакт з їжею
 Saugus salytis su maistu
 Drošs kontakts ar pārtiku
 Bezpečný kontakt s potravinami
 Bezpečný kontakt s jedlom
 Biztonságos kapcsolat az élelmiszerekkel
 Contactul sigur cu alimentele
 Contacto seguro con los alimentos
 Contact sécurisé avec les aliments
 Contatto sicuro con il cibo
 Veilig contact met voedsel
 Ασφαλής επαφή με τα τρόφιμα
 Безопасен контакт с храна
 Contacto seguro com alimentos
 Siguran kontakt s hranom
 الاتصال الآمن بالطعام



Pierwsza klasa bezpieczeństwa elektrycznego
 First class electrical safety
 Erstklassige elektrische Sicherheit
 Первый класс электробезопасности
 Першокласна електробезопаска
 Pirmos klasės elektros saugumas
 Pirmās klases elektrodrošība
 Prvotřídní elektrická bezpečnost
 Prvotriedna elektrická bezpečnosť
 Első osztályú elektromos biztonság
 Siguranță electrică de primă clasă
 Seguridad eléctrica de primera clase
 Sécurité électrique de première classe
 Sicurezza elettrica di prima classe
 Eersteklas elektrische veiligheid
 Πρώτης τάξεως ηλεκτρική ασφάλεια
 Първокласна електрическа безопасност
 Segurança elétrica de primeira classe
 Prvoklasna električna sigurnost
 السلامة الكهربائية من الدرجة الأولى



Ten symbol informuje o zakazie umieszczania zużytego sprzętu elektrycznego i elektronicznego (w tym baterii i akumulatorów) łącznie z innymi odpadami. Zużyty sprzęt powinien być zbierany selektywnie i przekazany do punktu zbierania w celu zapewnienia jego recyklingu i odzysku, aby ograniczyć ilość odpadów oraz zmniejszyć stopień wykorzystania zasobów naturalnych. Niekontrolowane uwalnianie składników niebezpiecznych zawartych w sprzęcie elektrycznym i elektronicznym może stanowić zagrożenie dla zdrowia ludzkiego oraz powodować negatywne zmiany w środowisku naturalnym. Gospodarstwo domowe pełni ważną rolę w przyczynieniu się do ponownego użycia i odzysku, w tym recyklingu zużytego sprzętu. Więcej informacji o właściwych metodach recyklingu można uzyskać u władz lokalnych lub sprzedawcy.

This symbol indicates that waste electrical and electronic equipment (including batteries and storage cells) cannot be disposed of with other types of waste. Waste equipment should be collected and handed over separately to a collection point for recycling and recovery, in order to reduce the amount of waste and the use of natural resources. Uncontrolled release of hazardous components contained in electrical and electronic equipment may pose a risk to human health and have adverse effects for the environment. The household plays an important role in contributing to reuse and recovery, including recycling of waste equipment. For more information about the appropriate recycling methods, contact your local authority or retailer.

Dieses Symbol weist darauf hin, dass Elektro- und Elektronik-Altgeräte (einschließlich Batterien und Akkumulatoren) nicht zusammen mit anderen Abfällen entsorgt werden dürfen. Altgeräte sollten getrennt gesammelt und bei einer Sammelstelle abgegeben werden, um deren Recycling und Verwertung zu gewährleisten und so die Abfallmenge und die Nutzung natürlicher Ressourcen zu reduzieren. Die unkontrollierte Freisetzung gefährlicher Stoffe, die in Elektro- und Elektronikgeräten enthalten sind, kann eine Gefahr für die menschliche Gesundheit darstellen und negative Auswirkungen auf die Umwelt haben. Der Haushalt spielt eine wichtige Rolle bei der Wiederverwendung und Verwertung, einschließlich des Recyclings von Altgeräten. Weitere Informationen zu den geeigneten Recyclingverfahren erhalten Sie bei den örtlichen Behörden oder Ihrem Händler.

Этот символ информирует о запрете помещать изношенное электрическое и электронное оборудование (в том числе батареи и аккумуляторы) вместе с другими отходами. Изношенное оборудование должно собираться селективно и передаваться в точку сбора, чтобы обеспечить его переработку и утилизацию, для того, чтобы ограничить количество отходов, и уменьшить использование природных ресурсов. Неконтролируемый выброс опасных веществ, содержащихся в электрическом и электронном оборудовании, может представлять угрозу для здоровья человека, и приводить к негативным изменениям в окружающей среде. Домашнее хозяйство играет важную роль при повторном использовании и утилизации, в том числе, утилизации изношенного оборудования. Подробную информацию о правильных методах утилизации можно получить у местных властей или у продавца.

Цей символ повідомляє про заборону розміщення відходів електричного та електронного обладнання (в тому числі акумуляторів), у тому числі з іншими відходами. Відпрацьоване обладнання повинно бути вибірково зібрано і передано в пункт збору для забезпечення його переробки і відновлення, щоб зменшити кількість відходів і зменшити спільну використання природних ресурсів. Неконтрольоване вивільнення небезпечних компонентів, що містяться в електричному та електронному обладнанні, може представляти небезпеку для здоров'я людини і викликати негативні зміни в навколишньому середовищі. Господарство відіграє важливу роль у розвитку повторного використання та відновлення, включаючи утилізацію використаного обладнання. Більш детальну інформацію про правильні методи утилізації можна отримати у місцевої влади або продавця.

Šis simbolis rodo, kad draudžiama išmesti panaudotą elektrinę ir elektroninę įrangą (įskaitant baterijas ir akumuliatorius) kartu su kitomis atliekomis. Naudota įranga turėtų būti renkama atskirai ir siunčiama į surinkimo punktą, kad būtų užtikrintas jos perdėrimas ir utilizavimas, siekiant sumažinti atliekas ir sumažinti gamtos išteklių naudojimą. Nekontriuojamas pavojingų komponentų, esančių elektros ir elektroninėje įrangoje, išsiskyrimas gali kelti pavojų žmonių sveikatai ir sukelti neigiamus natūralios aplinkos pokyčius. Namų ūkis vaidina svarbią vaidmenį prisidedant prie pakartotinio naudojimo ir utilizavimo, įskaitant perdėrimą. Norėdami gauti daugiau informacijos apie tinkamus perdėrimo būdus, susisiekite su savo vietos valdžios institucijomis ar pardavėju.

Šis simbolis informē par aizliegumu izmest elektrisko un elektronisko iekārtu atkritumus (tostarp baterijas un akumulatorus) kopā ar citiem atkritumiem. Nolietotas iekārtas ir jāsavāc atsevišķi un jānodod savākšanas punktā ar mērķi nodrošināt atkritumu atveidojo pārstrādi un reģenerāciju, lai ierobežotu to apjomu un samazinātu dabas resursu izmantošanas līmeni. Elektriskajās un elektroniskajās iekārtās ietvertu bīstamo sastāvdaļu nekontrolēta izdalīšanās var radīt cilvēku veselības apdraudējumu un izraisīt negatīvas izmaiņas apkārtnē vidē. Mājsaimniecība pilda svarīgu lomu atveidojās izmantošanas un reģenerācijas, tostarp nolietoto iekārtu pārstrādes veicināšanā. Vairāk informācijas par atbilstošām atveidojās pārstrādes metodēm var saņemt pie vietējo varas iestāžu pārstāvjiem vai pārdevēja.

Tento symbol informuje, že je zakázáno likvidovat použité elektrické a elektronické zařízení (včetně baterií a akumulátorů) společně s jiným odpadem. Použité zařízení by mělo být shromažďováno selektivně a odesláno na sběrné místo, aby byla zajištěna jeho recyklace a využití, aby se snížilo množství odpadu a snížil stupeň využívání přírodních zdrojů. Nekontrolované uvolňování nebezpečných složek obsažených v elektrických a elektronických zařízeních může představovat hrozbu pro lidské zdraví a způsobit negativní změny v přírodním prostředí. Domácnost hraje důležitou roli při přispívání k opětovnému použití a využití, včetně recyklace použitého zařízení. Další informace o vhodných způsobech recyklace Vám poskytne místní úřad nebo prodejce.

Tento symbol informuje o zakaze vyhadzovania opotrebovaných elektrických a elektronických zariadení (vrátane batérií a akumulátorov) do komunálneho (netriedeného) odpadu. Opotrebované zariadenia musia byť separovane a odovzdané do príslušných zberných miest, aby mohli byť náležite recyklované, čím sa znižuje množstvo odpadov a zmeňuje využívanie prírodných zdrojov. Nekontrolované uvoľňovanie nebezpečných látok, ktoré sú v elektrických a elektronických zariadeniach, môže ohrozovať ľudské zdravie a mať negatívny dopad na životné prostredie. Každá domácnosť má dôležitú úlohu v procese opätovného použitia a opätovného získavania surovín, vrátane recyklácie, z opotrebovaných zariadení. Blížšie informácie o správnych metódach recyklácie vám poskytne miestna samospráva alebo predajca.

Ez a szimbólum arra hívja fel a figyelmet, hogy tilos az elhasznált elektromos és elektronikus készüléket (többek között elemeket és akkumulátorokat) egyéb hulladékkal együtt kidobni. Az elhasznált készüléket szelektíven gyűjtsé és a hulladék meniségének, valamint a természetes erőforrások felhasználásának csökkentése érdekében adja le a megfelelő gyűjtőpontra újrafeldolgozás és újrahasznosítás céljából. Az elektromos és elektronikus készülékekben található veszélyes összetevők ellenőrizetlen kibocsátása veszélyt jelenthet az emberi egészségre és negatív változásokat okozhat a természetes környezetben. A háztartások fontos szerepet töltenek be az elhasznált készülék újrafeldolgozásában és újrahasznosításában. Az újrahasznosítás megfelelő módjával kapcsolatos további információkat a helyi hatóságoktól vagy a termék értékesítőjétől szerezhet.

Acest simbol indică faptul că deșeurile de echipamente electrice și electronice (inclusiv baterii și acumulatori) nu pot fi eliminate împreună cu alte tipuri de deșeuri. Deșeurile de echipamente trebuie colectate și predate separat la un punct de colectare în vederea reciclării și recuperării, pentru a reduce cantitatea de deșeuri și consumul de resurse naturale. Eliberarea necontrolată a componentelor periculoase conținute în echipamentele electrice și electronice poate prezenta un risc pentru sănătatea oamenilor și are efect adverse asupra mediului. Gospodăria joacă un rol important prin contribuția lor la utilizare și recuperare, inclusiv reciclarea deșeurilor de echipamente. Pentru mai multe informații în legătură cu metodele de reciclare adecvate, contactați autoritățile locale sau distribuitorul dumneavoastră.



Este símbolo indica que los residuos de aparatos eléctricos y electrónicos (incluidas las pilas y acumuladores) no pueden eliminarse junto con otros residuos. Los aparatos usados deben recogerse por separado y entregarse a un punto de recogida para garantizar su reciclado y recuperación a fin de reducir la cantidad de residuos y el uso de los recursos naturales. La liberación incontrolada de componentes peligrosos contenidos en los aparatos eléctricos y electrónicos puede suponer un riesgo para la salud humana y causar efectos adversos en el medio ambiente. El hogar desempeña un papel importante en la contribución a la reutilización y recuperación, incluido el reciclado de los residuos de aparatos. Para obtener más información sobre los métodos de reciclaje adecuados, póngase en contacto con su autoridad local o distribuidor.

Ce symbole indique que les déchets d'équipements électriques et électroniques (y compris les piles et accumulateurs) ne peuvent être éliminés avec d'autres déchets. Les équipements usagés devraient être collectés séparément et remis à un point de collecte afin d'assurer leur recyclage et leur valorisation et de réduire ainsi la quantité de déchets et l'utilisation des ressources naturelles. La dissémination incontrôlée de composants dangereux contenus dans des équipements électriques et électroniques peut présenter un risque pour la santé humaine et avoir des effets néfastes sur l'environnement. Le ménage joue un rôle important en contribuant à la réutilisation et à la valorisation, y compris le recyclage des équipements usagés. Pour plus d'informations sur les méthodes de recyclage appropriées, contactez votre autorité locale ou votre revendeur.

Questo simbolo indica che l'apparecchiatura elettrica e elettronica usurata (compresa le batterie e gli accumulatori) non può essere smaltita insieme con altri rifiuti. Le apparecchiature usurate devono essere raccolte separatamente e consegnate al punto di raccolta specializzato per garantire il riciclaggio e il recupero, al fine di ridurre la quantità di rifiuti e diminuire l'uso delle risorse naturali. Il rilascio incontrollato dei componenti pericolosi contenuti nelle apparecchiature elettriche e elettroniche può costituire il rischio per la salute umana e causare gli effetti negativi sull'ambiente naturale. Il nucleo familiare svolge il ruolo importante nel contribuire al riutilizzo e al recupero, compreso il riciclaggio dell'apparecchiatura usurata. Per ottenere le ulteriori informazioni sui metodi di riciclaggio appropriate, contattare l'autorità locale o il rivenditore.

Dit symbool geeft aan dat afgedankte elektrische en elektronische apparatuur (inclusief batterijen en accu's) niet samen met ander afval mag worden weggegooid. Afgedankte apparatuur moet gescheiden worden ingezameld en bij een inzamelpunt worden ingeleverd om te zorgen voor recycling en terugwinning, zodat de hoeveelheid afval en het gebruik van natuurlijke hulpbronnen kan worden beperkt. Het ongecontroleerd vrijkomen van gevaarlijke componenten in elektrische en elektronische apparatuur kan een risico vormen voor de menselijke gezondheid en schadelijke gevolgen hebben voor het milieu. Het huishouden speelt een belangrijke rol bij het bijdragen aan hergebruik en terugwinning, inclusief recycling van afgedankte apparatuur. Voor meer informatie over de juiste recyclingmethoden kunt u contact opnemen met uw gemeente of detailhandelaar.

Αυτό το σύμβολο δείχνει ότι απαγορεύεται η απόρριψη χρησιμοποιούμενου ηλεκτρικού και ηλεκτρονικού εξοπλισμού (συμπεριλαμβανομένων των μπαταριών και συσσωρευτών) με άλλα απόβλητα. Ο χρησιμοποιούμενος εξοπλισμός θα πρέπει να συλλέγεται επιλεκτικά και να αποστέλλεται σε σημείο συλλογής για να εξασφαλιστεί η ανακύκλωσή του και η ανάκτησή του για τη μείωση των αποβλήτων και τη μείωση του βαθμού χρήσης των φυσικών πόρων. Η ανεξέλεγκτη απελευθέρωση επικίνδυνων συστατικών που περιέχονται στον ηλεκτρικό και ηλεκτρονικό εξοπλισμό μπορεί να αποτελέσει απειλή για την ανθρώπινη υγεία και να προκαλέσει αρνητικές αλλαγές στο φυσικό περιβάλλον. Το νοικοκυριό διαδραματίζει σημαντικό ρόλο στην συμβολή στην επαναχρησιμοποίηση και ανάκτηση, συμπεριλαμβανομένης της ανακύκλωσης, χρησιμοποιούμενου εξοπλισμού. Για περισσότερες πληροφορίες σχετικά με τις κατάλληλες μεθόδους ανακύκλωσης, επικοινωνήστε με τις τοπικές αρχές ή τον πωλητή.

Този символ информира, че изхвърлянето на изхабеното електрическо и електронно оборудване (включително батерии и акумулатори) заедно с битовите отпадъци е забранено. Изхабеното оборудване трябва да се събира отделно и да се предаде в пункта за събиране на такива отпадъци, за да се осигури неговото рециклиране и оползотворяване, да се намали количеството на отпадъците и да се намали разхода на природни ресурси. Неконтролираното изпускане на опасни съставки, съдържащи се в електронското и електронното оборудване, може да представлява заплаха за човешкото здраве и да причини отрицателни промени в околната среда. Домакинството играе важна роля в приноса за повторната употреба и оползотворяването, включително рециклирането на изхабеното оборудване. За повече информация относно правилните методи за рециклиране, моля, свържете се с местните власти или с продавача.

Este símbolo indica que os resíduos de equipamentos elétricos e eletrônicos (incluindo pilhas e baterias) não podem ser colocados juntamente com outros resíduos. Os resíduos de equipamentos devem ser recolhidos separadamente e entregues a um ponto de recolha para garantir a sua reciclagem e recuperação, a fim de reduzir a quantidade de resíduos e a utilização de recursos naturais. A libertação não controlada de componentes perigosos contidos em equipamentos elétricos e eletrônicos pode representar um risco para a saúde humana e causar efeitos ambientais adversos. O lar desempenha um papel importante ao contribuir para a reutilização e recuperação, incluindo a reciclagem de resíduos de equipamentos. Para mais informações sobre os métodos de reciclagem apropriados, contacte a sua autoridade local ou revendedor.

Ovaj simbol označava da se otpadna električna i elektronička oprema (uključujući baterije i akumulatori) ne smije odlagati s ostalim otpadom. Rabljenju opremu treba skupljati selektivno i predati na sabirno mjesto kako bi se osiguralo njezino recikliranje i oporaba, kako bi se smanjila količina otpada i smanjio stupanj korištenja prirodnih resursa. Nekontrolirano ispuštanje opasnih komponenti sadržanih u električnoj i elektroničkoj opremi može predstavljati prijetnju ljudskom zdravlju i uzrokovati negativne promjene u prirodnom okolišu. Kućanstvo ima važnu ulogu u doprinosu ponovnoj uporabi i oporabi, uključujući recikliranje otpadne opreme. Za više informacija o ispravnim metodama recikliranja obratite se lokalnim vlastima ili prodavaču.

يشير هذا الرمز إلى أنه يجب عدم التخلص من نفايات المعدات الكهربائية والإلكترونية (بما في ذلك البطاريات والمراكم) مع النفايات الأخرى. يجب جمع المعدات المستخدمة بشكل انتقائي وتسليمها إلى نقطة التجميع لضمان إعادة تدويرها واستعادتها، لتقليل كمية النفايات ونقل مستوى استخدام الموارد الطبيعية. يمكن أن يشكل الإطلاق غير المنضبط للمكونات الخطرة الموجودة في المعدات الكهربائية والإلكترونية تهديداً لصحة الإنسان ويسبب تغيرات سلبية في البيئة الطبيعية. تلعب الأسر دوراً مهماً في المساهمة في إعادة الاستخدام والاسترداد، بما في ذلك إعادة تدوير معدات النفايات. لمزيد من المعلومات حول طرق إعادة التدوير الصحيحة، يرجى الاتصال بالسلطة المحلية أو بائع التجزئة.

CHARAKTERYSTYKA PRODUKTU

Kolbowy ekspres ciśnieniowy służy do parzenia kawy. Zmielone ziarna kawy są umieszczone w specjalnym sitku w kolbie. Woda ze zbiornika ekspresu jest przepuszczana pod wysokim ciśnieniem przez zmielone ziarna kawy i spływa jako napój do naczynia umieszczonego pod wylotami kolby. Urządzenie posiada także osobną dyszę, która służy do spieniania mleka. Urządzenie jest przeznaczone tylko do użytku domowego. Prawidłowa, niezawodna i bezpieczna praca urządzenia zależna jest od właściwej eksploatacji, dlatego:

Przed przystąpieniem do użytkowania urządzenia należy przeczytać całą instrukcję i zachować ją.

Za szkody powstałe w wyniku nie przestrzegania przepisów bezpieczeństwa i zaleceń niniejszej instrukcji dostawca nie ponosi odpowiedzialności.

WYPOSAŻENIE

Produkt jest dostarczany w stanie kompletnym, ale wymagane są pewne czynności przygotowawcze opisane w dalszej części instrukcji. W skład wyposażenia wchodzi kolba, dwa sitka o różnej pojemności, sitko na saszetki ESE, miarka do kawy połączona z ubijakiem oraz ubijak tamper.

INSTRUKCJE BEZPIECZEŃSTWA

OSTRZEŻENIE! Urządzenie podczas pracy może nagrzewać się do wysokiej temperatury, należy zachować ostrożność podczas jego obsługi.

Zalecenia dotyczące transportu i instalacji

Urządzenie może być postawione tylko na twardym, płaskim, równym i niepalnym podłożu odpornym na działanie wysokich temperatur. Podłoże powinno wytrzymywać ciężar samego urządzenia oraz wody w nim umieszczonej. Należy zapewnić przerwę co najmniej 10 cm dookoła bocznych ścianek urządzenia, nad produktem nie umieszczać materiałów nieodpornych na działanie wysokiej temperatury. Pozwoli to na właściwą wentylację urządzenia. Nie ustawiać w pobliżu krawędzi np. stołu. Nie stawiać niczego na urządzeniu. Zaburza to cyrkulację powietrza i może być przyczyną uszkodzenia urządzenia, a także pożaru. Urządzenia nie ustawiać w pobliżu łatwopalnych materiałów, np. firan lub zasłon. Nad urządzeniem nie należy umieszczać żadnych urządzeń elektrycznych. Podczas pracy uwalniana jest para wodna, która może spowodować zwarcie instalacji elektrycznej oraz być przyczyną porażenia elektrycznego. Zabronione jest wiercenie w urządzeniu jakichkolwiek otworów, a także jakakolwiek inna modyfikacja urządzenia nieopisana w instrukcji. Nie przemieszczać urządzenia ciągnąc za kabel zasilający. Temperatura w miejscu instalacji i użytkowania urządzenia musi się zawierać w przedziale $+10^{\circ}\text{C} \div +38^{\circ}\text{C}$, a wilgotność względna musi być poniżej 90% bez kondensacji pary wodnej.

Zalecenia dotyczące podłączania produktu do zasilania

Przed podłączeniem urządzenia do zasilania należy się upewnić, że napięcie, częstotliwość i wydajność sieci zasilającej odpowiadają wartościom widocznym na tabliczce znamionowej produktu. Wtyczka musi pasować do gniazdka. Zabronione jest jakiegokolwiek przerabianie wtyczki lub gniazdka celem dopasowania do siebie. Urządzenie musi być podłączone bezpośrednio do pojedynczego gniazdka sieci zasilającej. Zabronione jest korzystanie z przedłużaczy, rozgałęźników i gniazd podwójnych. Obwód sieci zasilającej musi być wyposażony w przewód ochronny oraz zabezpieczenie 16 A. Unikać kontaktu kabla zasilającego z ostrymi

mi krawędziami oraz gorącymi przedmiotami i powierzchniami. Podczas pracy urządzenia kabel zasilający musi być zawsze w pełni rozwinięty, a jego położenie należy ustalić tak, aby nie stanowił przeszkody w trakcie obsługi urządzenia. Ułożenie kabla zasilającego nie może powodować ryzyka potknięcia. Gniazdko zasilające powinno znajdować się w takim miejscu, aby zawsze była możliwość szybkiego odłączenia wtyczki kabla zasilającego urządzenia. Podczas odłączania wtyczki kabla zasilającego zawsze należy ciągnąć za obudowę wtyczki, nigdy za kabel. Jeżeli kabel zasilający lub wtyczka ulegną uszkodzeniu, należy je natychmiast odłączyć od sieci zasilającej i skontaktować się z autoryzowanym serwisem producenta celem wymiany. Nie używać urządzenia z uszkodzonym kablem zasilającym lub wtyczką. Kabel zasilający lub wtyczka nie mogą zostać naprawione w przypadku uszkodzenia tych elementów, należy je wymienić na nowe pozbawione wad.

Zalecenia dotyczące użytkowania

OSTRZEŻENIE! Urządzenie emituje parę wodną lub strumień wody o wysokiej temperaturze. Należy unikać kontaktu ciała ze strumieniem pary lub wody, w przeciwnym wypadku grozi to poważnymi poparzeniami.

Uwaga! Urządzenia służy tylko do przygotowywania kawy. Zabronione jest wykorzystywanie urządzenia do przygotowywania lub podgrzewania innych napojów. Urządzenie należy używać tylko z dostarczonym wyposażeniem lub wyposażeniem określonym przez producenta. Podczas użytkowania urządzenia kabel zasilający należy całkowicie rozwinąć. Zwinięty kabel może się przegrzać i spowodować ryzyko pożaru i porażenia elektrycznego. Upewnij się, że podłoga w pobliżu miejsca użytkowania urządzenia nie jest śliska. Pozwoli to uniknąć poślizgnięcia, które może spowodować groźne urazy. Urządzenie należy napełniać tylko zimną wodą. Zbiornik produktu napełniać wodą tylko przez wlewanie jej w sposób określony w instrukcji. Jeżeli zbiornik nie jest odłączalny od urządzenia należy odłączyć wtyczkę kabla zasilającego urządzenia od gniazdka na czas napełniania wodą. Nigdy nie zanurzać zbiornika lub urządzenia celem napełnienia wodą. Jeżeli w trakcie napełniania zbiornika wodą zostanie ona rozchlapaną należy ją dokładnie osuszyć przed podłączeniem urządzenia do zasilania. Nie uruchamiać urządzenia bez wody. Poziom wody zawsze musi się zawierać pomiędzy znacznikami minimalnego i maksymalnego zakresu. Niższy poziom wody może spowodować uszkodzenie urządzenia lub spowodować, że urządzenie nie uruchomi się.

OSTRZEŻENIE! Nie otwierać pokrywy podczas przygotowywania kawy. Zabronione jest samodzielne naprawianie, demontaż lub modyfikacja urządzenia. Wszelkie naprawy produktu muszą być przeprowadzone przez autoryzowany punkt naprawy. Urządzenia może być użytkowane przez dzieci w wieku 8 lat i starsze, jeżeli jest sprawowany nad nimi nadzór lub otrzymały instrukcje dotyczące użytkowania urządzenia w bezpieczny sposób oraz jeżeli zrozumiały zagrożenia z tym związane. Czyszczenie i konserwacja nie powinny być dokonywane przez dzieci, chyba że są w wieku 8 lat lub starsze oraz są nadzorowane. Urządzenie oraz jego kabel zasilający należy trzymać poza zasięgiem dzieci młodszych niż 8 lat. Do czyszczenia produktu nie stosować agresywnych substancji chemicznych, rozpuszczalników, środków żrących, alkoholu benzyny lub środków ściernych.

OBSŁUGA

Przygotowanie do pracy

Produkt rozpakować, usuwając wszystkie elementy opakowania. Rozwinąć kabel. Urządzenie umieścić zgodnie z zaleceniami instrukcji. Przed pierwszym użyciem należy umyć elementy urządzenia zgodnie z ze wskazówkami z rozdziału na temat konserwacji produktu.

Dozowanie wody i uruchomienie ekspresu

Zdemontować zbiornik wody przez wysunięcie go do góry. Otworzyć pokrywę i napełnić zimną, czystą wodą. Poziom wody musi zawierać się pomiędzy znacznikami minimalnego (MIN) i maksymalnego (MAX) poziomu wody. Zamknąć pokrywę zbiornika i umieścić w obudowie z tyłu ekspresu (V).

Podłączyć wtyczkę kabla zasilającego do gniazdka sieciowego, kontrolka włącznika będzie świecić, co oznacza tryb czuwania. Dotknąć włącznik (a) na dotykowym panelu sterującym (IV). Kontrolki przycisków z rodzajami kaw będą migać, co oznacza rozgrzewanie ekspresu. W zależności od temperatury ekspresu i temperatury w pomieszczeniu, rozgrzewanie może trwać do około 2 minut. Należy poczekać do zakończenia rozgrzewania. Gdy kontrolki przestaną migać i będą świecić światłem ciągłym, oznacza to zakończenie rozgrzewania. Ekspres jest w trybie gotowości i można rozpocząć parzenie kawy.

Uwaga! W przypadku braku wody w zbiorniku, ekspres poinformuje o potrzebie natychmiastowego uzupełnienia wody. Zostanie to zasygnalizowane miganiem wszystkich kontrolki na panelu sterującym. Należy wtedy uzupełnić wodę w zbiorniku. Następnie przepłukać ekspres, czyli przygotować dowolną kawę, a kolejno uzyskane popłuczyny wylać, np. do zlewu.

Dozowanie zmielonych ziaren kawy

Wybrać rodzaj sitka. Sitko o mniejszej pojemności jest właściwe do przygotowania kawy na jedną filiżankę, a sitko o większej pojemności na dwie filiżanki. Sitko umieścić w kolbie (VI). Za pomocą dołączonej miarki, wsypać zmielone ziarna kawy do sitka i ubić je za pomocą spłaszczonej części miarki lub ubijakiem tamper. Poziom kawy nie może być wyższy niż krawędź sitka i zaznaczony symbol poziomu. Dokładnie oczyścić krawędź sitka i kolby z resztek kawy.

Uwaga! Ziarna kawy przeznaczonej do ekspresu powinny być zmielone w odpowiedni sposób. Nie mogą być zbyt mocno zmielone ani zbyt grubo zmielone. Jeżeli napój z wylotu kolby będzie się wydobywał zbyt wolno oznacza to zbyt mocno zmielone ziarna. Jeżeli napój nie osiągnie wystarczającej mocy oznacza to zbyt grubo zmielone ziarna. Właściwy sposób mielenia ziaren kawy należy dobrać doświadczalnie.

Kolbę z sitkiem i kawą umieścić w uchwycie na kolbę w obudowie ekspresu. W tym celu kolbę obrócić rękojeścią w lewo i umieścić w gnieździe obudowy (VII) w położeniu oznaczonym symbolem Unlock. Przytrzymując kolbę na tej samej wysokości, obrócić do oporu w prawo w położenie oznaczone symbolem Lock. Rękojeść prawidłowo zamocowanej kolby jest prostopadła do przedniej ściany ekspresu (VIII).

Dozowanie mleka

Ekspres jest wyposażony w zbiornik na mleko oraz funkcję automatycznego podgrzania i spieniania mleka. W celu nalania mleka, należy najpierw przesunąć suwak blokady w dół, w położenie oznaczone symbolem otwartej kłódki (X). Wysunąć do przodu zbiornik na mleko i zdjąć górną pokrywę. Następnie należy nalać mleko do zbiornika, nie przekraczając maksymalnego poziomu (MAX). Nałożyć pokrywę zbiornika, umieszczając wężyk pobierający w mleku, a kolejno wsuwając, umieścić zbiornik w ekspresie (IX). Przesunąć położenie suwaka blokady w położenie oznaczone symbolem zamkniętej kłódki (X). Za pomocą pokrętła, wybrać poziom spieniania mleka. Obrót pokrętła w prawo zmniejsza, a obrót w lewo zwiększa poziom spieniania mleka (XI). Za pomocą dźwigni z przodu zbiornika, obrócić dyszę dozującą spienione mleko, tak aby jej wylot był skierowany do naczynia (XII).

Uwaga! W przypadku braku lub nieprawidłowo zamontowanego zbiornika na mleko, np. suwak blokady w położeniu z symbolem otwartej kłódki, rodzaje kawy z mlekiem nie będą dostępne do przygotowania. Wówczas na panelu sterującym kontrolki kaw z mlekiem nie będą podświetlone. Należy wtedy uzupełnić zbiornik mlekiem i prawidłowo zamontować w ekspresie, a następnie przesunąć suwak blokady w górne położenie z symbolem zamkniętej kłódki.

OSTRZEŻENIE! Podczas spieniania mleka z dyszy może wydobywać się gorące mleko i para pod ciśnieniem. Może to doprowadzić do rozchłapania napoju. Zachować ostrożność, aby nie doprowadzić do poparzenia.

OSTRZEŻENIE! Dysza służy tylko do spieniania mleka. Nie spieniać innych wyrobów spożywczych, np. śmietany, mleka zagęszczonego, jogurtu itp.

Parzenie kawy mielonej

Na tacce ociekowej postawić naczynie (szklanka, kubek, filiżanka), do którego będzie sphywała kawa. Kolba posiada dwa wyloty i naczynie powinno być tak umieszczone, aby oba strumienie napoju trafiły do naczynia. W przypadku przygotowywania kawy bez mleka, można również ustawić dwa naczynia, po jednym pod każdym wylotem strumienia napoju.

Dotknąć przycisku oznaczonego symbolem termometru (b), aby ustawić temperaturę parzenia kawy. Kolejne dotknięcie przycisku zmienia wartość temperatury pomiędzy: 90°C, 93°C, 96°C. Wybór temperatury zostanie potwierdzony przez trzykrotne mignięcie kontrolki i sygnał dźwiękowy.

Dotknąć przycisk wybranego rodzaju kawy w celu uruchomienia przygotowywania napoju. Kontrolka wybranej kawy będzie migać, co oznacza przygotowywanie napoju. Ekspres pozwala na przygotowanie różnego rodzaju kawy bez mleka lub z mlekiem: Espresso (c), Espresso podwójne (d), Cappuccino (i), Cappuccino podwójne (j), Cafe Latte (k), Cafe Latte podwójne (l).

Aby dodać dodatkową dowolną porcję spienionego mleka do napoju, należy dotknąć dwukrotnie przycisk Cappuccino (i). Rozpocznie się spienianie mleka, a po osiągnięciu pożądanej ilości, ponownie dotknąć przycisk, aby zakończyć dodawanie mleka. Na panelu sterującym jest również możliwość wyboru funkcji oczyszczania przez dotknięcie i przytrzymanie przez 2 sekundy przycisku oznaczonego symbolem kropel.

Ekspres samoczynnie zakończy przepływ wody po zaparzeniu kawy. Zostanie to zasygnalizowane powrotem do trybu gotowości - przyciski rodzajów kawy podświetlone zostaną światłem ciągłym. Należy obserwować naczynie, aby nie uległo przepelnieniu. W celu nalania mniejszej objętości, można zakończyć wcześniej dozowanie kawy do naczynia w dowolnym momencie, poprzez ponowne dotknięcie przycisku wybranego wcześniej rodzaju kawy na panelu sterującym. Naczynie z przygotowanym napojem zabrać z tacki ociekowej.

OSTRZEŻENIE! Naczynie z gotowym napojem jest gorące, należy chwycić za jego uchwyt lub w przypadku braku uchwytu zabezpieczyć dłoń za pomocą rękawicy odpornej na działanie wysokiej temperatury.

Jeżeli mają być przygotowane kolejne napoje, należy przygotować ekspres do ponownego użycia. Należy odłączyć kolbę od obudowy, wysypać resztki kawy, przepłukać sitko i kolbę za pomocą strumienia bieżącej letniej wody i wytrzeć do sucha. Następnie napełnić sitko kolejną porcją zmielonych ziaren kawy, kolbę zamocować w uchwycie ekspresu i przygotować kolejny napój według opisanej powyżej procedury.

Po zakończeniu parzenia kawy, należy wyłączyć ekspres dotykając włącznik, a następnie zdemontować kolbę z sitkiem i oczyścić oba elementy z resztek kawy. Poczekać do ostygnięcia dyszy do mleka, a następnie wyczyścić ją z pozostałości mleka i kawy. Przystąpić do konserwacji opisanej w instrukcji.

Zbiornik z mlekiem, na czas nieużywania ekspresu, można wyjąć z urządzenia i przechowywać w lodówce.

Rodzaj kawy	Objętość	Wskazówki przygotowania
Espresso	40 ml	
Espresso x2	80 ml	
Latte	300 - 400 ml	Ustawić pokrętkiem poziom spieniania mleka.
Latte x2	380 - 530 ml	Ustawić pokrętkiem poziom spieniania mleka.
Cappuccino	140 - 240 ml	Ustawić pokrętkiem poziom spieniania mleka.
Cappuccino x2	250 - 370 ml	Ustawić pokrętkiem poziom spieniania mleka.

Czyszczenie ekspresu

W celu przeprowadzenia czyszczenia ekspresu, należy najpierw opróżnić i wyczyścić zbiornik na mleko z systemem spieniania. Napełnić zbiornik na wodę, a także napełnić zbiornik na mleko czystą wodą. Ustawić duże puste naczynie na tacke ociekowej pod dyszami dozującymi kawę i mleko. Ustawić pokrętko na zbiorniku na mleko w pozycji oznaczonej symbolem kropel. Następnie dotknąć i przytrzymać przez 2 sekundy przycisk oznaczony symbolem kropel na panelu sterującym, aby rozpocząć czyszczenie. Zostanie przepłukany system parzenia kawy oraz system spieniania mleka. Po upływie ok. 1 minuty, czyszczenie zostanie zakończone. Należy opróżnić naczynie z tacki ociekowej oraz opróżnić i wyczyścić zbiornik na mleko z systemem spieniania. Zamontować wszystkie elementy ekspresu ponownie.

Parzenie kawy w saszetkach ESE

Wraz z produktem jest dostarczone sitko do parzenia kawy w saszetkach typu ESE. W celu przygotowania tego rodzaju kawy, należy umieścić takie sitko w kolbie, a następnie saszetkę z kawą w sitku (XIII). Kolbę zamontować w uchwycie ekspresu i wybrać rodzaj kawy dotykając przycisk na panelu sterującym.

Taca podgrzewająca

Górna powierzchnia ekspresu posiada metalową tacę podgrzewającą, która nagrzewa się podczas rozgrzewania ekspresu i pozostaje ciepła jeszcze przez jakiś czas. Taca służy do podgrzewania naczyń na kawę. Suche, czyste naczynie należy umieścić do góry dnem na tacy. Po pewnym czasie zostanie podgrzane. Zaleca się, aby po umyciu i wysuszeniu naczynia umieścić je na tacy ekspresu, co pozwoli podnieść jego temperaturę przed przygotowaniem kolejnego napoju.

Uwaga! Nawet po odłączeniu ekspresu od zasilania przez wyjęcie wtyczki z gniazdka sieciowego, taca podgrzewająca jeszcze przez jakiś czas pozostaje ciepła. Jest to efekt bezwładności cieplnej. Nie należy przyspieszać chłodzenia tacy w jakikolwiek sposób.

Dostosowanie objętości kawy

Ekspres pozwala na wprowadzenie własnych ustawień, aby dostosować objętość przygotowywanych napojów do potrzeb użytkownika.

W celu regulacji kaw typu Espresso, należy dotknąć i przytrzymać przez 2 sekundy przycisk Espresso lub Espresso podwójne. Ekspres wyda 3 sygnały dźwiękowe, jako potwierdzenie trybu ustawień. Rozpocznie się przygotowywanie kawy. Po osiągnięciu pożądanej objętości kawy, należy natychmiast dotknąć ponownie przycisk wybranej wcześniej kawy. Parzenie kawy zostanie zakończone, a ekspres wyda 3 sygnały dźwiękowe jako potwierdzenie zapamiętania ustawionej objętości kawy i powróci do trybu gotowości. Dostępny do wyboru czas przygotowywania kawy wynosi od 8 do 60 sekund.

W celu regulacji kaw typu Cappuccino lub Cafe Latte, należy dotknąć i przytrzymać przez 2 sekundy przycisk Cappuccino, Cap-

pućino podwójne, Cafe Latte lub Caffè Latte podwójne. Ekspres wyda 3 sygnały dźwiękowe, jako potwierdzenie trybu ustawień. Rozpocznie się przygotowywanie spienionego mleka. Po osiągnięciu pożądanej objętości mleka, należy natychmiast dotknąć ponownie przycisk wybranej wcześniej kawy. Ekspres wyda 3 sygnały dźwiękowe, jako potwierdzenie zapamiętania ustawionej objętości mleka. Zakończy się dodawanie mleka, a następnie rozpocznie się parzenie kawy. Po osiągnięciu pożądanej objętości kawy, należy natychmiast dotknąć ponownie przycisk wybranej wcześniej kawy. Ekspres wyda 3 sygnały dźwiękowe, jako potwierdzenie zapamiętania ustawionej objętości kawy i powróci do trybu gotowości. Dostępny do wyboru czas przygotowywania spienionego mleka wynosi od 6 do 120 sekund, a kawy od 8 do 60 sekund.

Automatyczne wyłączenie

Po upływie 15 minut bezczynności, urządzenie wyłączy się automatycznie, a wszystkie kontrolki na panelu sterującym zgasną. Ponowne wznowienie pracy urządzenia, będzie możliwe po dotknięciu włącznika.

KONSERWACJA, TRANSPORT I MAGAZYNOWANIE

Konserwacja ekspresu

Ze względu na to, że produkt służy do przygotowywania napoju przeznaczonego do celów spożywczych, należy dbać o jego czystość i regularnie poddawać go konserwacji. Czynności konserwacyjne nie wchodziły w skład czynności gwarancyjnych. Zaniechanie właściwej konserwacji może być powodem odrzucenia reklamacji produktu oraz może prowadzić do utraty gwarancji produktu. Przed pierwszym użyciem: sitko, kolbę, zbiornik na wodę oraz zbiornik na mleko, należy wyczyścić w opisany poniżej sposób.

OSTRZEŻENIE! Wszystkie czynności konserwacyjne należy przeprowadzać przy wyłączonym zasilaniu produktu. W tym celu należy wyjąć wtyczkę kabla zasilającego z gniazdka sieciowego.

OSTRZEŻENIE! Przed rozpoczęciem czynności konserwacyjnych należy odczekać do całkowitego ostudzenia wszystkich elementów urządzenia. Nie przyspieszać procesu chłodzenia w jakikolwiek sposób, np. przez napełnienie zimną wodą.

Niezwłocznie po każdym użyciu należy zdemontować kolbę z sitkiem i wysypać wykorzystane ziarna kawy. Ponieważ sitko i kolba mogą być gorące, należy ostukując lekko kolbę o brzeg naczynia i wysypać wykorzystane ziarna kawy. Kolejno przepłukać sitko z kolbą pod strumieniem letniej, bieżącej wody i dopiero schłodzone sitko zdemontować z kolby. Oba elementy osobno jeszcze raz wypłukać z resztek kawy i wysuszyć za pomocą ściereczki lub ręcznika papierowego.

Regularnie należy myć zbiornik i dozownik mleka, aby usunąć resztki mleka z wnętrza systemu spieniania. Zdemontować z ekspresu i umyć pod strumieniem bieżącej, letniej wody z dodatkiem płynu do mycia naczyń, a następnie osuszyć za pomocą ściereczki lub ręcznika papierowego.

OSTRZEŻENIE! Nie zastosowanie się do tej procedury grozi zaschnięciem mleka i ograniczeniem przepływu lub całkowitym zatkaniem systemu spieniania mleka. Resztki mleka stanowią zagrożenie bakteriologiczne. Zatkany nawet częściowo system spieniania mleka, może być przyczyną uszkodzenia ekspresu.

Tacka ociekowa służy do gromadzenia wody lub resztek napoju wyciekającego w wylotów kolby. W przypadku zapełnienia tacki ociekowej, należy ostrożnie zdemontować jej pokrywę, a następnie opróżnić pozostałości. Następnie powycierać do sucha za pomocą ściereczki lub papierowego ręcznika i zamontować pokrywę w tacke ociekowej. Nie używać ekspresu bez zamontowanej poprawnie tacki ociekowej. Zaleca się opróżniać i czyścić tackę ociekową regularnie.

Zbiornik na wodę czyścić po zdemontowaniu z urządzenia. Przepłukać go w czystej wodzie, a następnie opróżnić. Pozostawić do wyschnięcia z otwartą pokrywą lub napełnić czystą wodą i zamontować w urządzeniu.

Pozostałe elementy urządzenia nie nadają się do zanurzenia w wodzie lub wystawiania ich na działanie strumienia wody.

Żaden z elementów urządzenia nie nadaje się do mycia w zmywarce mechanicznej lub za pomocą strumienia wody pod wysokim ciśnieniem. Zbiornik na wodę i zbiornik na mleko należy opróżniać i czyścić przynajmniej raz dziennie.

Obudowę i elementy nie nadające się do mycia za pomocą strumienia wody, czyścić miękką lekko wilgotną szmatką, a następnie wytrzeć do sucha.

Usuwanie osadów mineralnych

W zależności od jakości wody wewnątrz instalacji wodnej, mogą się osadzać minerały wytrącane z wody w procesie jej podgrzewania (kamień kotłowy), jest to zjawisko normalne, które jednak może doprowadzić do uszkodzenia urządzenia lub zmniejszenia jego wydajności. W przypadku nagromadzenia się osadów należy je usunąć przy użyciu kwasu octowego lub cytrynowego.

Włączyć do naczynia 0,5 l octu lub wysypać 40 g kwasu cytrynowego, dopełnić wodą naczynie, a następnie włączyć do zbiornika wody ekspresu. Zbiornik zamontować w ekspresie. Zamontować kolbę z jednym z sitek i podstawiając naczynie pod wyloty kolby, dotknąć przycisk Espresso podwójne, a po zakończeniu parzenia kawy, dotknąć przycisk Cafe Latte podwójne. Poczekać do ustania przepływu wody i zdemontować kolbę z sitkiem. Przepłukać kolbę z sitkiem, letnią, bieżącą wodą, aby uległy schłodzeniu. Zamontować drugie sitko w kolbie, kolbę w ekspresie i powtórzyć procedurę.

Po zakończeniu usuwania osadów zdemontować zbiornik wody, usunąć z niego pozostały roztwór, wypłukać go i napełnić czystą wodą. Powtórzyć całą procedurę płukania (oba sitka i dysza) czystą wodą. Pozwoli to usunąć pozostałości płynu do czyszczenia z wnętrza ekspresu.

Procedurę usuwania osadów mineralnych należy przeprowadzać przynajmniej raz w miesiącu.

Uwaga! Osadzanie się osadów mineralnych będzie wolniejsze, jeżeli do parzenia kawy zostanie użyta przefiltrowana woda.

Uwaga! Do usuwania osadów mineralnych można użyć specjalnych, gotowych płynów przeznaczonych do takich zastosowań. Przed użyciem płynu należy zapoznać się, a potem zastosować do informacji dołączonych do płynu.

Magazynowanie i transport

Urządzenie podczas magazynowania przechowywać w zamkniętych pomieszczeniach, chronić przed dostępem kurzu, brudu i wilgoci. Zaleca się magazynowanie urządzenia w fabrycznym opakowaniu. Magazynować urządzenie w położeniu roboczym. Nie układać w warstwach.

Urządzenie transportować w opakowaniu fabrycznym. Chronić przed nadmiernymi wstrząsami w trakcie transportu. Nie stawiać niczego na urządzeniu w trakcie magazynowania i transportu. Urządzenie magazynować i transportować z opróżnionym i wysuszonym zbiornikiem wody.

DANE TECHNICZNE

Parametr	Jednostka miary	Wartość
Numer katalogowy		68503
Napięcie znamionowe	[V~]	220 - 240
Częstotliwość znamionowa	[Hz]	50 - 60
Moc znamionowa ekspresu	[W]	1350
Klasa izolacji		I
Ciśnienie robocze	[bar]	20
Pojemność zbiornika na wodę	[l]	1,8
Pojemność zbiornika na mleko	[l]	0,43
Masa	[kg]	5,3

PRODUCT CHARACTERISTICS

A pressure espresso machine is used to brew coffee. Ground coffee beans are placed in a special strainer in the portafilter. Water from the espresso tank is forced through the ground coffee beans at high pressure and flows as a beverage into a container placed under the portafilter outlets. The device also has a separate nozzle for frothing milk. This device is intended for home use only. Proper, reliable, and safe operation of the device depends on proper use, therefore:

Before using the device, please read the entire manual and keep it.

The supplier is not liable for any damage resulting from failure to comply with the safety regulations and recommendations of this manual.

EQUIPMENT

The product is delivered complete, but some preparation is required, as described later in the manual. The accessories include a portafilter, two strainers of varying capacities, a strainer for ESE pods, a coffee measuring cup with a tamper, and a tamper.

SAFETY INSTRUCTIONS

WARNING! The device can become very hot during operation, please be careful when handling it.

Recommendations for transportation and installation

The device should only be placed on a hard, flat, even, and non-flammable surface resistant to high temperatures. The surface should be able to support the weight of the device itself and any water contained within. Ensure a gap of at least 10 cm around the side walls of the device, and do not place any heat-sensitive materials above the device. This will allow for proper ventilation. Do not place it near the edge of a table, for example. Do not place anything on top of the device. This will impede air circulation and may cause damage to the device or a fire. Do not place the device near flammable materials, such as curtains or drapes. Do not place any electrical devices above the device. Steam is released during operation, which can cause a short circuit and electric shock. Do not drill any holes in the device or make any other modifications to the device other than those described in the manual. Do not move the device by pulling on the power cord. The temperature at the place of installation and use of the device must be in the range of $+10^{\circ}\text{C} \div +38^{\circ}\text{C}$, and the relative humidity must be below 90% without condensation.

Recommendations for connecting the product to the power supply

Before connecting the device to the power supply, ensure that the voltage, frequency, and capacity of the mains supply match the values indicated on the product's rating plate. The plug must fit the socket. Do not modify the plug or socket to fit your needs. The device must be connected directly to a single mains socket. Extension cords, multi-sockets, or double sockets are prohibited. The mains circuit must be equipped with a protective conductor and 16A fuse. Avoid contact between the power cord and sharp edges, hot objects, or surfaces. When operating the device, the power cord must always be fully unwound and positioned so that it does not obstruct operation. The power cord should be positioned so that the device's power plug can be quickly disconnected at all times. When disconnecting the power cord, always pull on the plug housing, never on the cable. If the power cord or plug becomes

damaged, immediately disconnect it from the power supply and contact an authorized manufacturer's service center for replacement. Do not use the device with a damaged power cord or plug. If the power cord or plug is damaged, it cannot be repaired and must be replaced with a new, fault-free one.

Recommendations for use

WARNING! This device emits steam or a high-temperature water jet. Avoid body contact with the steam or water jet, as this may result in serious burns.

Warning! This appliance is intended for preparing coffee only. Do not use the appliance to prepare or heat other beverages. The appliance should only be used with the supplied accessories or those specified by the manufacturer. The power cord must be fully unwound when in use. A coiled cord can overheat and create a risk of fire and electric shock. Ensure that the floor near the appliance is not slippery to avoid slipping, which could result in serious injury. Fill the appliance only with cold water. Fill the product tank only by pouring water as directed in the instructions. If the tank is not detachable from the appliance, unplug the power cord from the socket when filling. Never immerse the tank or the appliance in water. If water splashes while filling the tank, dry it thoroughly before connecting the appliance to the power supply. Do not operate the appliance without water. The water level must always be between the minimum and maximum marks. A lower water level may damage the appliance or cause the appliance to fail to start.

WARNING! Do not open the lid while coffee is being prepared. Do not attempt to repair, disassemble, or modify the appliance yourself. All repairs to this product must be carried out by an authorized service center. The appliance may be used by children aged 8 years and older if they are supervised or have received instructions on how to use the appliance safely and have understood the risks involved. Cleaning and user maintenance should not be performed by children unless they are aged 8 years or older and supervised. Keep the appliance and its power cord out of the reach of children under 8 years of age. Do not use harsh chemicals, solvents, caustic agents, alcohol, gasoline, or abrasives to clean the product.

SERVICE

Preparing for work

Unpack the product, removing all packaging materials. Unwind the cable. Position the device according to the instructions in the manual. Before first use, wash the device components according to the instructions in the product maintenance section.

Dosing water and starting the coffee machine

Remove the water tank by sliding it upwards. Open the lid and fill with cold, clean water. The water level must be between the minimum (MIN) and maximum (MAX) water level marks. Close the tank lid and place it back in the housing at the back of the coffee machine (V).

Plug the power cord into a power outlet; the power light will illuminate, indicating standby mode. Touch the power button (a) on the touch control panel (IV). The coffee button lights will flash, indicating the machine is warming up. Depending on the machine and room temperature, warming up may take up to 2 minutes. Wait until warming up is complete. When the lights stop flashing and remain lit, warming up is complete. The machine is now in standby mode and you can begin brewing coffee.

Note! If the water tank is empty, the coffee machine will prompt you to refill immediately. This will be indicated by all the lights on the control panel flashing. The water tank should then be refilled. Then, rinse the coffee machine, making a cup of coffee of your choice, and then pour the rinse water down the sink, for example.

Dosing ground coffee beans

Select the type of strainer. A smaller strainer is suitable for making one cup of coffee, while a larger strainer is suitable for making two cups. Place the strainer in the portafilter (VI). Using the included measuring cup, pour ground coffee beans into the strainer and tamp them down using the flattened side of the measuring cup or a tamper. The coffee level should not be higher than the edge of the strainer and the marked level symbol. Thoroughly clean the edge of the strainer and portafilter of any coffee residue. Note: Coffee beans intended for espresso machines should be ground properly. They should not be too finely or too coarsely ground. If the beverage dispenses too slowly from the portafilter spout, it means the beans are too finely ground. If the beverage is not strong enough, it means the beans are too coarsely ground. The proper grinding method should be determined through experimentation.

Place the portafilter with the strainer and coffee grounds into the portafilter holder in the espresso machine's housing. To do this, turn the portafilter handle counterclockwise and insert it into the housing socket (VII) in the position marked with the Unlock symbol. Holding the portafilter at the same height, turn it all the way to the right to the position marked with the Lock symbol. A properly installed portafilter handle is perpendicular to the front of the espresso machine (VIII).

Milk dosing

The espresso machine is equipped with a milk tank and an automatic milk heating and frothing function. To pour milk, first slide the locking slider down to the position marked with an open padlock (X). Pull the milk tank forward and remove the top cover. Then, pour milk into the tank, not exceeding the maximum level (MAX). Replace the tank cover, placing the intake tube in the milk, and then insert the tank into the espresso machine (IX). Move the locking slider to the position marked with a closed padlock (X). Use the knob to select the milk frothing level. Turning the knob clockwise decreases the milk frothing level, while turning it counterclockwise increases it (XI). Using the lever on the front of the tank, turn the frothed milk dispensing nozzle so that its outlet is directed into the container (XII).

Please note! If the milk tank is missing or incorrectly installed, for example, with the locking slider in the open padlock position, the milk coffee varieties will not be available for preparation. The milk coffee indicator lights on the control panel will not illuminate. In this case, refill the tank with milk and properly install it in the coffee machine. Then, move the locking slider to the upper position with the closed padlock symbol.

WARNING! When frothing milk, hot milk and pressurized steam may escape from the nozzle. This may cause the milk to splash. Be careful not to burn yourself.

WARNING! The nozzle is only intended for frothing milk. Do not froth other foods, such as cream, condensed milk, yogurt, etc.

Brewing ground coffee

Place a container (glass, mug, or cup) on the drip tray to receive the coffee. The portafilter has two outlets, and the container should be positioned so that both streams of the beverage flow into the container. If preparing coffee without milk, you can also place two containers, one under each outlet.

Touch the button marked with the thermometer symbol (b) to set the coffee brewing temperature. Each time you touch the button, the temperature setting changes between: 90°C, 93°C, 96°C. The temperature selection will be confirmed by the indicator light flashing three times and a beep.

Touch the button for the desired coffee type to start brewing. The light for the selected coffee will flash, indicating the beverage is being brewed. The machine allows you to prepare various types of coffee with or without milk: Espresso (c), Double Espresso (d), Cappuccino (i), Double Cappuccino (j), Cafe Latte (k), Double Cafe Latte (l).

To add any additional amount of frothed milk to your drink, touch the Cappuccino button (i) twice. The milk will begin frothing. Once the desired amount is reached, touch the button again to stop adding milk.

On the control panel, you can also select the cleaning function by touching and holding the button marked with the droplet symbol for 2 seconds.

The coffee machine will automatically stop the water flow after brewing. This will be signaled by returning to standby mode – the coffee type buttons will illuminate continuously. Keep an eye on the container to avoid overfilling. To pour a smaller amount, you can stop the coffee flow early at any time by pressing the previously selected coffee type button on the control panel again. Remove the container with the prepared beverage from the drip tray.

WARNING! The container containing the prepared beverage is hot. Hold it by the handle or, if there is no handle, protect your hand with a heat-resistant glove.

If you wish to prepare further beverages, prepare the espresso machine for use again. Detach the portafilter from the housing, pour out any remaining coffee, rinse the strainer and portafilter under running lukewarm water, and wipe dry. Then, fill the strainer with another portion of ground coffee beans, attach the portafilter to the espresso machine holder, and prepare another beverage as described above.

Once you've finished brewing, turn the coffee machine off by pressing the power button. Then, remove the portafilter and strainer and clean both components of any coffee residue. Wait for the milk nozzle to cool, then clean it of any milk and coffee residue. Proceed with the maintenance described in the manual.

The milk container can be removed from the machine and stored in the refrigerator when the machine is not in use.

Type of coffee	Volume	Preparation tips
Espresso	40 ml	
Espresso x2	80 ml	
Latte	300 - 400 ml	Set the milk frothing level using the knob.
Latte x2	380 - 530 ml	Set the milk frothing level using the knob.
Cappuccino	140 - 240 ml	Set the milk frothing level using the knob.
Cappuccino x2	250 - 370 ml	Set the milk frothing level using the knob.

Cleaning the coffee machine

To clean the coffee machine, first empty and clean the milk tank with the frothing system. Fill the water tank and fill the milk tank with clean water. Place a large, empty container on the drip tray under the coffee and milk dispensing nozzles. Turn the knob on the milk tank to the droplet symbol. Then, touch and hold the button marked with the droplet symbol on the control panel for 2 seconds to start cleaning. This will rinse the coffee brewing system and the milk frothing system. After approximately 1 minute, cleaning will be complete. Empty the container from the drip tray and empty and clean the milk tank with the frothing system. Reassemble all the components of the coffee machine.

Brewing coffee in ESE pods

The product comes with a strainer for brewing ESE coffee pods. To prepare this type of coffee, place the strainer in the portafilter, then place the coffee pod in the strainer (XIII). Mount the portafilter in the coffee machine's handle and select the coffee type by touching the button on the control panel.

Warming tray

The top of the coffee machine features a metal warming tray that heats up as the machine heats up and remains warm for a while. This tray is used to warm coffee containers. Place a dry, clean container upside down on the tray. It will warm up after a while. It's recommended that after washing and drying the container, it be placed on the coffee machine's warming tray to raise its temperature before preparing the next beverage.

Please note: Even after disconnecting the coffee machine from the power supply by unplugging it from the power outlet, the warming tray remains warm for some time. This is due to thermal inertia. Do not attempt to accelerate the cooling of the tray in any way.

Adjusting the coffee volume

The coffee machine allows you to enter your own settings to adjust the volume of prepared drinks to your needs.

To adjust the espresso or double espresso coffee, touch and hold the espresso or double espresso button for 2 seconds. The machine will beep three times to confirm the setting. Coffee preparation will begin. Once the desired coffee volume is reached, immediately touch the button for the previously selected coffee again. Coffee brewing will end, and the machine will beep three times to confirm the set coffee volume has been saved and return to standby mode. The brewing time can be adjusted from 8 to 60 seconds.

To adjust the Cappuccino or Cafe Latte, touch and hold the Cappuccino, Double Cappuccino, Cafe Latte, or Double Cafe Latte button for 2 seconds. The machine will beep 3 times to confirm the setting mode. Frothed milk preparation will begin. Once the desired milk volume is reached, immediately touch the button for the previously selected coffee again. The machine will beep 3 times to confirm the milk volume has been saved. Milk addition will finish, and then coffee brewing will begin. Once the desired coffee volume is reached, immediately touch the button for the previously selected coffee again. The machine will beep 3 times to confirm the coffee volume has been saved and return to standby mode. Frothed milk preparation times can be set from 6 to 120 seconds, and coffee preparation times can be set from 8 to 60 seconds.

Automatic shutdown

After 15 minutes of inactivity, the device will automatically turn off and all the lights on the control panel will turn off. You can restart the device by touching the power button.

MAINTENANCE, TRANSPORT AND STORAGE

Coffee machine maintenance

Since this product is intended for preparing beverages intended for consumption, it must be kept clean and serviced regularly. Maintenance is not covered by the warranty. Failure to maintain it properly may result in the rejection of any warranty claims and may void the product warranty.

Before first use: the strainer, portafilter, water tank and milk tank should be cleaned as described below.

WARNING! All maintenance must be performed with the product powered off. To do this, disconnect the power cord from the wall outlet.

WARNING! Before beginning any maintenance, allow all components to cool completely. Do not accelerate the cooling process in any way, such as by filling the appliance with cold water.

Immediately after each use, remove the portafilter and strainer and discard the used coffee beans. Since the strainer and strainer

may be hot, gently tap the portafilter against the edge of the container and discard the used coffee beans. Then, rinse the strainer and strainer under lukewarm, running water, and only then remove the strainer from the portafilter once it has cooled. Rinse both components separately again to remove any remaining coffee grounds and dry them with a cloth or paper towel.

Regularly wash the tank and milk spout to remove any milk residue from inside the frothing system. Remove them from the machine and wash them under running lukewarm water with dishwashing liquid, then dry them with a cloth or paper towel.

WARNING! Failure to follow this procedure may result in the milk drying out, restricting flow, or completely clogging the milk frothing system. Milk residue poses a bacteriological risk. Even a partially clogged milk frothing system can damage the espresso machine.

The drip tray is designed to collect any water or remaining beverage that leaks from the portafilter spout. If the drip tray becomes full, carefully remove the lid and empty the residue. Then, wipe it dry with a cloth or paper towel and replace the lid on the drip tray. Do not use the espresso machine without the drip tray properly installed. It is recommended to empty and clean the drip tray regularly.

Clean the water tank after removing it from the device. Rinse it with clean water and then empty it. Leave it to dry with the lid open, or fill it with clean water and reinstall it in the device.

The remaining components of the device are not suitable for immersion in water or exposure to water jets.

None of the appliance's components are dishwasher-safe or suitable for high-pressure jetting. The water tank and milk reservoir should be emptied and cleaned at least once a day.

Clean the housing and parts that cannot be washed with a water jet with a soft, slightly damp cloth and then wipe dry.

Removing mineral deposits

Depending on the water quality, minerals precipitated from the water during the heating process (scale) may form inside the water system. This is normal, but it can damage the appliance or reduce its performance. If deposits accumulate, remove them using acetic or citric acid. Pour 0,5 liters of vinegar or 40 grams of citric acid into the container, top up the container with water, and then pour it into the espresso machine's water reservoir. Install the reservoir in the espresso machine. Install the portafilter with one of the strainers. Place the container under the portafilter spouts and touch the Double Espresso button. After brewing, touch the Double Cafe Latte button. Wait until the water flow stops and remove the portafilter and strainer. Rinse the portafilter and strainer with lukewarm running water to cool them. Install the second strainer in the portafilter, the portafilter in the espresso machine, and repeat the procedure.

Once you've finished descaling, remove the water tank, drain any remaining solution, rinse it, and fill it with clean water. Repeat the entire rinsing procedure (both strainers and the nozzle) with clean water. This will remove any remaining cleaning solution from the interior of the coffee machine.

The mineral deposit removal procedure should be performed at least once a month.

Note: Mineral deposits will build up more slowly if filtered water is used to brew coffee.

Note: Special, ready-made fluids designed for this purpose can be used to remove mineral deposits. Before using the fluid, read and follow the instructions included with the fluid.

Storage and transportation

When storing the device, store it in a closed room, protected from dust, dirt, and moisture. It is recommended to store the device in its original packaging. Store the device in its operating position. Do not stack it in layers.

Transport the device in its original packaging. Protect it from excessive shock during transport. Do not place anything on top of the device during storage or transport. Store and transport the device with the water tank empty and dry.

TECHNICAL DATA

Parameter	Unit of measurement	Value
Catalog number		68503
Nominal voltage	[V~]	220 - 240
Nominal frequency	[Hz]	50 - 60
Rated power of the coffee machine	[W]	1350
Insulation class		I
Working pressure	[bar]	20
Water tank capacity	[l]	1,8
Milk tank capacity	[l]	0,43
Mass	[kg]	5,3

PRODUKTMERKMALE

Eine Druck-Espressomaschine dient zum Zubereiten von Kaffee. Gemahlene Kaffeebohnen werden in ein spezielles Sieb im Siebträger gegeben. Wasser aus dem Espressotank wird unter hohem Druck durch die gemahlene Kaffeebohnen gepresst und fließt als Getränk in einen Behälter unter den Siebträgerauslässen. Das Gerät verfügt außerdem über eine separate Düse zum Aufschäumen von Milch. Dieses Gerät ist ausschließlich für den Hausgebrauch bestimmt. Der ordnungsgemäße, zuverlässige und sichere Betrieb des Geräts hängt von der sachgemäßen Verwendung ab. Daher:

Bitte lesen Sie vor der Verwendung des Geräts die gesamte Anleitung durch und bewahren Sie sie auf.

Der Lieferant haftet nicht für Schäden, die durch Nichtbeachtung der Sicherheitsvorschriften und Empfehlungen dieser Anleitung entstehen.

AUSRÜSTUNG

Das Produkt wird komplett geliefert, es sind jedoch einige Vorbereitungen erforderlich, die später in der Anleitung beschrieben werden. Zum Zubehör gehören ein Siebträger, zwei Siebe mit unterschiedlichem Fassungsvermögen, ein Sieb für ESE-Pads, ein Kaffeemessbecher mit Tamper und ein Tamper.

SICHERHEITSHINWEISE

WARNUNG! Das Gerät kann während des Betriebs sehr heiß werden. Gehen Sie daher vorsichtig damit um.

Empfehlungen für Transport und Installation

Stellen Sie das Gerät nur auf eine harte, ebene, nicht brennbare und temperaturbeständige Oberfläche. Die Oberfläche muss das Gewicht des Geräts und des darin befindlichen Wassers tragen können. Halten Sie zu den Seitenwänden des Geräts einen Abstand von mindestens 10 cm ein und platzieren Sie keine wärmeempfindlichen Materialien über dem Gerät. Dies gewährleistet eine ausreichende Belüftung. Stellen Sie das Gerät beispielsweise nicht in der Nähe einer Tischkante auf. Stellen Sie nichts auf das Gerät. Dies behindert die Luftzirkulation und kann zu Schäden am Gerät oder einem Brand führen. Stellen Sie das Gerät nicht in der Nähe von brennbaren Materialien wie Vorhängen oder Gardinen auf. Stellen Sie keine elektrischen Geräte über das Gerät. Während des Betriebs entsteht Dampf, der einen Kurzschluss und Stromschlag verursachen kann. Bohren Sie keine Löcher in das Gerät und nehmen Sie keine anderen als die in dieser Anleitung beschriebenen Veränderungen am Gerät vor. Bewegen Sie das Gerät nicht, indem Sie am Netzkabel ziehen. Die Temperatur am Installations- und Verwendungsort des Geräts muss im Bereich von +10°C bis +38°C liegen und die relative Luftfeuchtigkeit muss ohne Kondensation unter 90% liegen.

Empfehlungen zum Anschluss des Produkts an die Stromversorgung

Bevor Sie das Gerät an das Stromnetz anschließen, stellen Sie sicher, dass Spannung, Frequenz und Leistung des Stromnetzes mit den Angaben auf dem Typenschild des Produkts übereinstimmen. Der Stecker muss in die Steckdose passen. Verändern Sie Stecker und Steckdose nicht Ihren Bedürfnissen. Das Gerät muss direkt an eine einzelne Netzsteckdose angeschlossen werden. Verlängerungskabel, Mehrfachsteckdosen oder Doppelsteckdosen sind verboten. Der Stromkreis muss mit einem Schutzleiter und einer 16-A-Sicherung ausgestattet sein. Vermeiden Sie den Kontakt des Netzkabels mit scharfen Kanten, heißen Gegenständen oder Oberflächen. Während des Betriebs des Geräts muss das Netzkabel

immer vollständig abgewickelt und so verlegt sein, dass es den Betrieb nicht behindert. Das Netzkabel sollte so verlegt sein, dass der Netzstecker des Geräts jederzeit schnell abgezogen werden kann. Ziehen Sie beim Abziehen des Netzkabels immer am Steckergehäuse, niemals am Kabel selbst. Wenn das Netzkabel oder der Stecker beschädigt ist, trennen Sie es sofort vom Stromnetz und wenden Sie sich für den Austausch an einen autorisierten Kundendienst des Herstellers. Verwenden Sie das Gerät nicht mit einem beschädigten Netzkabel oder Stecker. Wenn das Netzkabel oder der Stecker beschädigt ist, kann es nicht repariert werden und muss durch ein neues, einwandfreies ersetzt werden.

Anwendungsempfehlungen

WARNUNG! Dieses Gerät gibt Dampf oder einen heißen Wasserstrahl ab. Vermeiden Sie Körperkontakt mit dem Dampf- oder Wasserstrahl, da dies zu schweren Verbrennungen führen kann.

Achtung! Dieses Gerät ist ausschließlich für die Zubereitung von Kaffee bestimmt. Verwenden Sie das Gerät nicht zum Zubereiten oder Erhitzen anderer Getränke. Verwenden Sie das Gerät nur mit dem mitgelieferten oder vom Hersteller angegebenen Zubehör. Das Netzkabel muss während des Betriebs vollständig abgewickelt sein. Ein aufgewickeltes Kabel kann überhitzen und Brand- und Stromschlaggefahr verursachen. Stellen Sie sicher, dass der Boden in der Nähe des Geräts nicht rutschig ist, um ein Ausrutschen zu vermeiden, das zu schweren Verletzungen führen kann. Füllen Sie das Gerät nur mit kaltem Wasser. Füllen Sie den Produkttank nur gemäß den Anweisungen in der Anleitung. Wenn der Tank nicht vom Gerät abnehmbar ist, ziehen Sie beim Befüllen den Netzstecker aus der Steckdose. Tauchen Sie den Tank oder das Gerät niemals in Wasser. Sollten beim Befüllen Wasserspritzer auftreten, trocknen Sie den Tank gründlich ab, bevor Sie das Gerät an die Stromversorgung anschließen. Betreiben Sie das Gerät nicht ohne Wasser. Der Wasserstand muss immer zwischen der Minimum- und Maximum-Markierung liegen. Ein niedrigerer Wasserstand kann das Gerät beschädigen oder dazu führen, dass es nicht startet.

WARNUNG! Öffnen Sie den Deckel nicht, während der Kaffeezubereitung läuft. Versuchen Sie nicht, das Gerät selbst zu reparieren, zu zerlegen oder zu modifizieren. Alle Reparaturen an diesem Produkt müssen von einem autorisierten Servicecenter durchgeführt werden. Das Gerät kann von Kindern ab 8 Jahren benutzt werden, wenn sie beaufsichtigt werden oder Anweisungen zur sicheren Benutzung des Geräts erhalten haben und die damit verbundenen Gefahren verstanden haben. Reinigung und Benutzerwartung sollten nicht von Kindern durchgeführt werden, es sei denn, sie sind 8 Jahre oder älter und werden beaufsichtigt. Bewahren Sie das Gerät und sein Netzkabel außerhalb der Reichweite von Kindern unter 8 Jahren auf. Verwenden Sie zur Reinigung des Produkts keine aggressiven Chemikalien, Lösungsmittel, ätzende Mittel, Alkohol, Benzin oder Scheuermittel.

SERVICE

Vorbereitung auf die Arbeit

Packen Sie das Produkt aus und entfernen Sie sämtliches Verpackungsmaterial. Wickeln Sie das Kabel ab. Positionieren Sie das Gerät gemäß den Anweisungen im Handbuch. Reinigen Sie die Gerätekomponenten vor dem ersten Gebrauch gemäß den

Anweisungen im Abschnitt „Produktpflege“.

Wasser dosieren und Kaffeemaschine starten

Entnehmen Sie den Wassertank, indem Sie ihn nach oben schieben. Öffnen Sie den Deckel und füllen Sie ihn mit kaltem, sauberem Wasser. Der Wasserstand muss zwischen der Mindest- (MIN) und Höchstmarkierung (MAX) liegen. Schließen Sie den Tankdeckel und setzen Sie ihn wieder in das Gehäuse an der Rückseite der Kaffeemaschine ein (V).

Stecken Sie das Netzkabel in eine Steckdose. Die Betriebsanzeige leuchtet auf und signalisiert den Standby-Modus. Berühren Sie die Einschalttaste (a) auf dem Touch-Bedienfeld (IV). Die Kaffee-Tasten blinken und zeigen damit an, dass die Maschine aufwärmt. Je nach Maschinen- und Raumtemperatur kann das Aufwärmen bis zu 2 Minuten dauern. Warten Sie, bis die Aufwärmphase abgeschlossen ist. Wenn die Anzeigen aufhören zu blinken und dauerhaft leuchten, ist die Aufwärmphase abgeschlossen. Die Maschine befindet sich nun im Standby-Modus und Sie können mit der Kaffeezubereitung beginnen.

Hinweis! Ist der Wassertank leer, fordert die Kaffeemaschine Sie umgehend zum Nachfüllen auf. Dies erkennen Sie daran, dass alle Leuchten auf dem Bedienfeld blinken. Füllen Sie anschließend den Wassertank nach. Spülen Sie anschließend die Kaffeemaschine, indem Sie eine Tasse Kaffee Ihrer Wahl zubereiten und gießen Sie das Spülwasser anschließend z. B. in den Ausguss.

Dosierung gemahlener Kaffeebohnen

Wählen Sie den Siebtyp. Ein kleineres Sieb eignet sich für die Zubereitung einer Tasse Kaffee, ein größeres für zwei Tassen. Setzen Sie das Sieb in den Siebträger (VI). Füllen Sie mithilfe des mitgelieferten Messbechers gemahlene Kaffeebohnen in das Sieb und drücken Sie diese mit der abgeflachten Seite des Messbechers oder einem Tamper fest. Der Kaffee stand sollte nicht höher als der Siebrand und die markierte Füllstandsanzeige sein. Reinigen Sie den Siebrand und den Siebträger gründlich von Kaffeeresten.

Hinweis: Kaffeebohnen für Espressomaschinen sollten richtig gemahlen sein. Sie sollten weder zu fein noch zu grob gemahlen sein. Wenn das Getränk zu langsam aus dem Siebträgerauslauf fließt, sind die Bohnen zu fein gemahlen. Ist das Getränk nicht stark genug, sind die Bohnen zu grob gemahlen. Die richtige Mahlmethode sollte durch Ausprobieren ermittelt werden.

Setzen Sie den Siebträger mit Sieb und Kaffeesatz in den Siebträgerhalter im Gehäuse der Espressomaschine ein. Drehen Sie dazu den Siebträgergriff gegen den Uhrzeigersinn und stecken Sie ihn in die Gehäuseaufnahme (VII) an der mit dem Entriegelungssymbol gekennzeichneten Position. Halten Sie den Siebträger auf gleicher Höhe und drehen Sie ihn ganz nach rechts in die mit dem Verriegelungssymbol gekennzeichnete Position. Ein ordnungsgemäß montierter Siebträgergriff steht senkrecht zur Vorderseite der Espressomaschine (VIII).

Milchdosierung

Die Espressomaschine ist mit einem Milchtank und einer automatischen Milcherwärmungs- und -aufschäumfunktion ausgestattet. Um Milch einzuschenken, schieben Sie zunächst den Sperrschieber nach unten in die mit einem offenen Vorhängeschloss gekennzeichnete Position (X). Ziehen Sie den Milchtank nach vorne und entfernen Sie die obere Abdeckung. Gießen Sie dann Milch in den Tank, jedoch nicht über den maximalen Füllstand (MAX). Setzen Sie die Tankabdeckung wieder auf, tauchen Sie den Ansaugschlauch in die Milch und setzen Sie den Tank in die Espressomaschine ein (IX). Schieben Sie den Sperrschieber in die mit einem geschlossenen Vorhängeschloss gekennzeichnete Position (X). Wählen Sie mit dem Drehknopf die Milchaufschäumstufe. Durch Drehen des Knopfes im Uhrzeigersinn wird die Milchaufschäumstufe verringert, durch Drehen gegen den Uhrzeigersinn erhöht (XI). Drehen Sie mit dem Hebel an der Vorderseite des Tanks die Düse zur Ausgabe der aufgeschäumten Milch so, dass ihr Auslass in den Behälter zeigt (XII).

Achtung! Fehlt der Milchtank oder ist er falsch eingesetzt, z. B. mit dem Verriegelungsschieber in der offenen Schloss-Position, stehen die Milchkaffee-Varianten nicht zur Zubereitung zur Verfügung. Die Milchkaffee-Kontrollleuchten auf dem Bedienfeld leuchten nicht. Füllen Sie in diesem Fall den Tank erneut mit Milch und setzen Sie ihn ordnungsgemäß in die Kaffeemaschine ein. Schieben Sie anschließend den Verriegelungsschieber in die obere Position mit dem geschlossenen Schloss-Symbol.

WARNUNG! Beim Aufschäumen von Milch können heiße Milch und Dampf unter Druck aus der Düse austreten. Dadurch kann die Milch spritzen. Vorsicht! Verbrennungen sind zu vermeiden.

WARNUNG! Die Düse ist nur zum Aufschäumen von Milch vorgesehen. Schäumen Sie keine anderen Lebensmittel wie Sahne, Kondensmilch, Joghurt usw. auf.

Gemahlene Kaffee zubereiten

Stellen Sie ein Gefäß (Glas, Becher oder Tasse) auf die Abtropfschale, um den Kaffee aufzufangen. Der Siebträger hat zwei Ausläufe, und das Gefäß sollte so positioniert werden, dass beide Flüssigkeitsstrahlen in das Gefäß fließen. Wenn Sie Kaffee ohne Milch zubereiten, können Sie auch zwei Gefäße unter jeden Auslauf stellen.

Berühren Sie die mit dem Thermometersymbol (b) gekennzeichnete Taste, um die Kaffeebrühtemperatur einzustellen. Bei jedem Berühren der Taste ändert sich die Temperatureinstellung zwischen: 90°C, 93°C, 96°C. Die Temperatureinstellung wird durch dreimaliges Blinken der Kontrollleuchte und einen Piepton bestätigt.

Berühren Sie die Taste für die gewünschte Kaffeesorte, um die Zubereitung zu starten. Die Leuchte für die gewählte Kaffeesorte blinkt und zeigt damit an, dass das Getränk gebrüht wird. Die Maschine ermöglicht die Zubereitung verschiedener Kaffeesorten mit oder ohne Milch: Espresso (c), Doppelter Espresso (d), Cappuccino (i), Doppelter Cappuccino (j), Café Latte (k), Doppelter Café Latte (l).

Um Ihrem Getränk zusätzliche Milchschaummenge hinzuzufügen, berühren Sie die Cappuccino-Taste (i) zweimal. Die Milch

beginnt zu schäumen. Sobald die gewünschte Menge erreicht ist, berühren Sie die Taste erneut, um die Milchzugabe zu beenden. Auf dem Bedienfeld können Sie die Reinigungsfunktion auch auswählen, indem Sie die mit dem Tropfensymbol gekennzeichnete Taste 2 Sekunden lang berühren und gedrückt halten.

Die Kaffeemaschine stoppt den Wasserfluss nach dem Brühen automatisch. Dies wird durch die Rückkehr in den Standby-Modus signalisiert - die Kaffeesortentasten leuchten dauerhaft. Behalten Sie den Behälter im Auge, um ein Überfüllen zu vermeiden. Um eine kleinere Menge auszugießen, können Sie den Kaffeeffluss jederzeit vorzeitig stoppen, indem Sie die zuvor gewählte Kaffeesortentaste auf dem Bedienfeld erneut drücken. Nehmen Sie den Behälter mit dem zubereiteten Getränk aus der Abtropfschale. **WARNUNG!** Der Behälter mit dem zubereiteten Getränk ist heiß. Halten Sie ihn am Griff fest. Falls kein Griff vorhanden ist, schützen Sie Ihre Hand mit einem hitzebeständigen Handschuh.

Wenn Sie weitere Getränke zubereiten möchten, bereiten Sie die Espressomaschine erneut für den Betrieb vor. Nehmen Sie den Siebträger vom Gehäuse ab, gießen Sie den restlichen Kaffee aus, spülen Sie Sieb und Siebträger unter fließendem, lauwarmem Wasser ab und trocknen Sie ihn trocken. Füllen Sie anschließend erneut gemahlene Kaffeebohnen in das Sieb, befestigen Sie den Siebträger an der Halterung der Espressomaschine und bereiten Sie wie oben beschrieben ein weiteres Getränk zu. Sobald Sie fertig sind, schalten Sie die Kaffeemaschine mit dem Einschaltknopf aus. Entfernen Sie anschließend Siebträger und Sieb und reinigen Sie beide Komponenten von Kaffeeresten. Warten Sie, bis die Milchdüse abgekühlt ist, und reinigen Sie sie anschließend von Milch- und Kaffeeresten. Führen Sie die in der Anleitung beschriebenen Wartungsarbeiten durch. Der Milchbehälter kann aus der Maschine entfernt und im Kühlschrank aufbewahrt werden, wenn die Maschine nicht verwendet wird.

Kaffeesorte	Volumen	Zubereitungstipps
Espresso	40 ml	
Espresso x2	80 ml	
Latte	300 - 400 ml	Den Milchaufschäumgrad stellen Sie mit dem Drehknopf ein.
Latte x2	380 - 530 ml	Den Milchaufschäumgrad stellen Sie mit dem Drehknopf ein.
Cappuccino	140 - 240 ml	Den Milchaufschäumgrad stellen Sie mit dem Drehknopf ein.
Cappuccino x2	250 - 370 ml	Den Milchaufschäumgrad stellen Sie mit dem Drehknopf ein.

Reinigung der Kaffeemaschine

Um die Kaffeemaschine zu reinigen, leeren und reinigen Sie zunächst den Milchtank mit Aufschäumsystem. Füllen Sie den Wassertank und den Milchtank mit klarem Wasser. Stellen Sie ein großes, leeres Gefäß auf die Tropfschale unter die Kaffee- und Milchauslaufdüsen. Drehen Sie den Drehknopf am Milchtank auf das Tropfensymbol. Berühren und halten Sie anschließend die mit dem Tropfensymbol gekennzeichnete Taste auf dem Bedienfeld 2 Sekunden lang, um die Reinigung zu starten. Dadurch werden das Kaffeebrühsystem und das Milchaufschäumsystem gespült. Nach ca. 1 Minute ist die Reinigung abgeschlossen. Leeren Sie das Gefäß aus der Tropfschale und leeren und reinigen Sie den Milchtank mit Aufschäumsystem. Bauen Sie alle Komponenten der Kaffeemaschine wieder zusammen.

Kaffee in ESE-Pads zubereiten

Das Produkt wird mit einem Sieb für die Zubereitung von ESE-Kaffeepads geliefert. Um diese Kaffeesorte zuzubereiten, legen Sie das Sieb in den Siebträger und legen Sie anschließend das Kaffeepad in das Sieb (XIII). Montieren Sie den Siebträger im Griff der Kaffeemaschine und wählen Sie die Kaffeesorte durch Berühren der Taste auf dem Bedienfeld.

Warmhalteplatte

Oben an der Kaffeemaschine befindet sich eine Wärmeplatte aus Metall, die sich mit der Aufheizphase der Maschine erwärmt und eine Zeit lang warm bleibt. Diese Platte dient zum Erwärmen von Kaffeebehältern. Stellen Sie einen trockenen, sauberen Behälter verkehrt herum darauf. Er erwärmt sich nach einiger Zeit. Es wird empfohlen, den Behälter nach dem Waschen und Trocknen auf die Wärmeplatte der Kaffeemaschine zu stellen, damit er vor der Zubereitung des nächsten Getränks warm wird.

Bitte beachten Sie: Auch nachdem Sie die Kaffeemaschine vom Stromnetz getrennt haben, indem Sie den Stecker aus der Steckdose ziehen, bleibt die Warmhalteplatte noch einige Zeit warm. Dies liegt an der thermischen Trägheit. Versuchen Sie nicht, das Abkühlen der Platte zu beschleunigen.

Einstellen der Kaffeemenge

Die Kaffeemaschine bietet Ihnen die Möglichkeit, durch eigene Einstellungen die Menge der zubereiteten Getränke Ihren Bedürfnissen anzupassen.

Um die gewünschte Menge Espresso oder doppelten Espresso einzustellen, halten Sie die Espresso- bzw. doppelten Espresso-Taste 2 Sekunden lang gedrückt. Die Maschine piept dreimal, um die Einstellung zu bestätigen. Die Kaffeezubereitung beginnt. Sobald die gewünschte Kaffeemenge erreicht ist, berühren Sie sofort erneut die Taste für die zuvor ausgewählte Kaffeesorte. Die Kaffeezubereitung wird beendet, und die Maschine piept dreimal, um zu bestätigen, dass die eingestellte Kaffeemenge gespeichert wurde, und kehrt in den Standby-Modus zurück. Die Brühzeit kann von 8 bis 60 Sekunden eingestellt werden.

Um Cappuccino oder Café Latte einzustellen, berühren und halten Sie die Taste Cappuccino, Doppelter Cappuccino, Café Latte oder Doppelter Café Latte 2 Sekunden lang. Die Maschine piept dreimal, um den Einstellungsmodus zu bestätigen. Die Zubereitung von Milchschaum beginnt. Wenn die gewünschte Milchmenge erreicht ist, berühren Sie sofort wieder die Taste für den zuvor

ausgewählten Kaffee. Die Maschine piept dreimal, um zu bestätigen, dass die Milchmenge gespeichert wurde. Die Milchzugabe wird abgeschlossen und anschließend beginnt die Kaffeezubereitung. Wenn die gewünschte Kaffeemenge erreicht ist, berühren Sie sofort wieder die Taste für den zuvor ausgewählten Kaffee. Die Maschine piept dreimal, um zu bestätigen, dass die Kaffeemenge gespeichert wurde, und kehrt in den Standby-Modus zurück. Die Zubereitungszeiten für Milchschaum können auf 6 bis 120 Sekunden eingestellt werden, die für Kaffee auf 8 bis 60 Sekunden.

Automatische Abschaltung

Nach 15 Minuten Inaktivität schaltet sich das Gerät automatisch aus und alle Leuchten auf dem Bedienfeld erlöschen. Sie können das Gerät durch Berühren der Einschalttaste neu starten.

WARTUNG, TRANSPORT UND LAGERUNG

Wartung der Kaffeemaschine

Da dieses Produkt für die Zubereitung von Getränken zum Verzehr bestimmt ist, muss es regelmäßig gereinigt und gewartet werden. Die Wartung ist nicht durch die Garantie abgedeckt. Unsachgemäße Wartung kann zur Ablehnung jeglicher Garantieansprüche und zum Erlöschen der Produktgarantie führen.

Vor dem ersten Gebrauch: Sieb, Siebträger, Wassertank und Milchtank sollten wie unten beschrieben gereinigt werden.

WARNUNG! Alle Wartungsarbeiten müssen bei ausgeschaltetem Produkt durchgeführt werden. Ziehen Sie dazu das Netzkabel aus der Steckdose.

WARNUNG! Lassen Sie alle Komponenten vor Wartungsarbeiten vollständig abkühlen. Beschleunigen Sie den Abkühlvorgang nicht, z. B. durch Befüllen des Geräts mit kaltem Wasser.

Entnehmen Sie den Siebträger und das Sieb unmittelbar nach jedem Gebrauch und entsorgen Sie die verbrauchten Kaffeebohnen. Da Sieb und Sieb heiß sein können, klopfen Sie den Siebträger leicht gegen den Behälterrand und entsorgen Sie die verbrauchten Kaffeebohnen. Spülen Sie anschließend Sieb und Sieb unter fließendem, lauwarmem Wasser ab und nehmen Sie das Sieb erst nach dem Abkühlen vom Siebträger ab. Spülen Sie beide Komponenten noch einmal separat ab, um eventuelle Kaffeereste zu entfernen und trocknen Sie sie anschließend mit einem Tuch oder Küchenpapier ab.

Reinigen Sie den Tank und den Milchauslauf regelmäßig, um Milchrückstände aus dem Aufschäumsystem zu entfernen. Nehmen Sie sie aus der Maschine, spülen Sie sie unter fließendem, lauwarmem Wasser mit Spülmittel ab und trocknen Sie sie anschließend mit einem Tuch oder Papiertuch ab.

WARNUNG! Bei Nichtbeachtung dieser Hinweise kann die Milch austrocknen, der Milchfluss eingeschränkt werden oder das Milchaufschäumsystem vollständig verstopfen. Milchrückstände stellen ein bakteriologisches Risiko dar. Selbst ein teilweise verstopftes Milchaufschäumsystem kann die Espressomaschine beschädigen.

Die Tropfschale dient zum Auffangen von Wasser und Getränkeresten, die aus dem Siebträgerauslauf austreten. Wenn die Tropfschale voll ist, nehmen Sie vorsichtig den Deckel ab und entleeren Sie die Reste. Wischen Sie die Schale anschließend mit einem Tuch oder Papiertuch trocken und setzen Sie den Deckel wieder auf die Tropfschale. Verwenden Sie die Espressomaschine nicht ohne ordnungsgemäß eingesetzte Tropfschale. Es wird empfohlen, die Tropfschale regelmäßig zu leeren und zu reinigen. Reinigen Sie den Wassertank, nachdem Sie ihn aus dem Gerät entnommen haben. Spülen Sie ihn mit klarem Wasser aus und leeren Sie ihn anschließend. Lassen Sie ihn bei geöffnetem Deckel trocknen oder füllen Sie ihn mit klarem Wasser und setzen Sie ihn wieder in das Gerät ein.

Die übrigen Komponenten des Geräts sind nicht zum Eintauchen in Wasser oder zum Aussetzen gegenüber Wasserstrahlen geeignet.

Alle Geräteteile sind spülmaschinenfest und für Hochdruckreinigung nicht geeignet. Wassertank und Milchbehälter sollten mindestens einmal täglich geleert und gereinigt werden.

Reinigen Sie das Gehäuse und die Teile, die nicht mit einem Wasserstrahl abgewaschen werden können, mit einem weichen, leicht feuchten Tuch und wischen Sie sie anschließend trocken.

Entfernen von Mineralablagerungen

Je nach Wasserqualität können sich im Wassersystem Mineralien bilden, die während des Erhitzungsprozesses aus dem Wasser ausgefällt werden (Kalk). Das ist normal, kann jedoch das Gerät beschädigen oder seine Leistung verringern. Sollten sich Ablagerungen bilden, entfernen Sie diese mit Essig- oder Zitronensäure. Geben Sie 0,5 Liter Essig oder 40 Gramm Zitronensäure in den Behälter, füllen Sie den Behälter mit Wasser auf und gießen Sie es dann in den Wasserbehälter der Espressomaschine. Setzen Sie den Behälter in die Espressomaschine ein. Setzen Sie den Siebträger mit einem der Siebe ein. Stellen Sie den Behälter unter die Ausläufe des Siebträgers und berühren Sie die Taste „Doppelter Espresso“. Berühren Sie nach dem Brühen die Taste „Doppelter Café Latte“. Warten Sie, bis kein Wasser mehr fließt, und entfernen Sie den Siebträger und das Sieb. Spülen Sie den Siebträger und das Sieb unter fließendem lauwarmem Wasser ab, um sie abzukühlen. Setzen Sie das zweite Sieb in den Siebträger ein, den Siebträger in die Espressomaschine und wiederholen Sie den Vorgang.

Nach dem Entkalken den Wassertank entnehmen, die restliche Reinigungslösung abgießen, ausspülen und mit klarem Wasser füllen. Den gesamten Spülvorgang (Siebe und Düse) mit klarem Wasser wiederholen. Dadurch werden alle Reste der Reinigungslösung aus dem Inneren der Kaffeemaschine entfernt.

Die Entfernung von Mineralablagerungen sollte mindestens einmal im Monat durchgeführt werden.

Hinweis: Mineralablagerungen bilden sich langsamer, wenn zum Aufbrühen von Kaffee gefiltertes Wasser verwendet wird.

Hinweis: Zur Entfernung von Mineralablagerungen können spezielle, gebrauchsfertige Flüssigkeiten verwendet werden. Lesen und befolgen Sie vor der Verwendung der Flüssigkeit die der Flüssigkeit beiliegenden Anweisungen.

Lagerung und Transport

Lagern Sie das Gerät in einem geschlossenen Raum, geschützt vor Staub, Schmutz und Feuchtigkeit. Es wird empfohlen, das Gerät in der Originalverpackung aufzubewahren. Lagern Sie das Gerät in seiner Betriebsposition. Stapeln Sie es nicht übereinander.

Transportieren Sie das Gerät in der Originalverpackung. Schützen Sie es während des Transports vor Stößen. Stellen Sie während der Lagerung und des Transports keine Gegenstände auf das Gerät. Lagern und transportieren Sie das Gerät mit leerem und trockenem Wassertank.

TECHNISCHE DATEN

Parameter	Maßeinheit	Wert
Katalognummer		68503
Nennspannung	[V~]	220 - 240
Nennfrequenz	[Hz]	50 - 60
Nennleistung der Kaffeemaschine	[W]	1350
Isolationsklasse		I
Arbeitsdruck	[bar]	20
Wassertankkapazität	[l]	1,8
Milchtankkapazität	[l]	0,43
Masse	[kg]	5,3

ХАРАКТЕРИСТИКИ ПРОДУКТА

Для приготовления кофе используется кофемашина для эспрессо, работающая под давлением. Молотые кофейные зерна помещаются в специальный фильтр в портофилтре. Вода из резервуара для эспрессо под высоким давлением продавливается через молотые кофейные зерна и поступает в виде напитка в емкость, расположенную под выходными отверстиями портофилтра. Устройство также оснащено отдельной насадкой для вспенивания молока. Данное устройство предназначено только для домашнего использования. Правильная, надежная и безопасная работа устройства зависит от правильного использования, поэтому:

Перед использованием устройства, пожалуйста, прочтите всю инструкцию и сохраните ее.

Поставщик не несет ответственности за любой ущерб, возникший в результате несоблюдения правил техники безопасности и рекомендаций настоящего руководства.

ОБОРУДОВАНИЕ

Изделие поставляется в полной комплектации, но требует некоторой подготовки, как описано далее в руководстве. В комплект входят: рожок, два сита разной ёмкости, сито для капсул ESE, мерный стаканчик для кофе с термометром и сам термер.

ИНСТРУКЦИИ ПО БЕЗОПАСНОСТИ

ВНИМАНИЕ! Устройство может сильно нагреваться во время работы, будьте осторожны при обращении с ним.

Рекомендации по транспортировке и монтажу

Устройство следует размещать только на твердой, плоской, ровной и негорючей поверхности, устойчивой к высоким температурам. Поверхность должна выдерживать вес самого устройства и любой содержащейся в нем воды. Обеспечьте зазор не менее 10 см по бокам устройства и не размещайте над устройством термочувствительные материалы. Это обеспечит надлежащую вентиляцию. Не ставьте его, например, на край стола. Не ставьте ничего на устройство. Это затруднит циркуляцию воздуха и может привести к повреждению устройства или возгоранию. Не ставьте устройство рядом с легковоспламеняющимися материалами, такими как шторы или занавески. Не размещайте над устройством какие-либо электрические приборы. Во время работы выделяется пар, что может привести к короткому замыканию и поражению электрическим током. Не сверлите отверстия в устройстве и не вносите в него никаких других изменений, кроме тех, которые описаны в руководстве. Не перемещайте устройство, дергая за шнур питания. Температура в месте установки и эксплуатации устройства должна быть в диапазоне $+10^{\circ}\text{C} \div +38^{\circ}\text{C}$, а относительная влажность воздуха должна быть ниже 90% без образования конденсата.

Рекомендации по подключению изделия к источнику питания

Перед подключением устройства к электросети убедитесь, что напряжение, частота и мощность электросети соответствуют значениям, указанным на заводской табличке изделия. Вилка должна подходить к розетке. Не модифицируйте вилку или розетку в соответствии со своими потребностями. Устройство должно быть подключено напрямую к одной розетке. Удлинитель, многорозетки или двойные розетки запрещены. Сетевая цепь должна быть оснащена защитным проводом и предохранителем на 16

А. Избегайте контакта шнура питания с острыми краями, горячими предметами или поверхностями. При работе устройства шнур питания всегда должен быть полностью размотан и расположен так, чтобы не мешать работе. Шнур питания должен быть расположен так, чтобы вилку питания устройства можно было быстро отсоединить в любой момент. При отсоединении шнура питания всегда тяните за корпус вилки, а не за кабель. Если шнур питания или вилка повреждены, немедленно отсоедините их от сети и обратитесь в авторизованный сервисный центр производителя для замены. Не используйте устройство с поврежденным шнуром питания или вилкой. Если шнур питания или вилка повреждены, они не подлежат ремонту и должны быть заменены новыми, исправными.

Рекомендации по применению

ВНИМАНИЕ! Устройство выбрасывает пар или струю воды высокой температуры. Избегайте контакта тела с паром или струей воды, так как это может привести к серьезным ожогам.

Внимание! Этот прибор предназначен только для приготовления кофе. Не используйте прибор для приготовления или подогрева других напитков. Прибор следует использовать только с принадлежностями, входящими в комплект поставки, или с принадлежностями, указанными производителем. Во время использования шнур питания должен быть полностью размотан. Скрученный шнур может перегреться и создать риск возгорания и поражения электрическим током. Убедитесь, что пол рядом с прибором не скользкий, чтобы избежать поскользывания, которое может привести к серьезным травмам. Наполняйте прибор только холодной водой. Наполняйте резервуар для продукта только путем заливки воды, следуя инструкциям в инструкции. Если резервуар не отсоединяется от прибора, отсоедините шнур питания от розетки во время наполнения. Никогда не погружайте резервуар или прибор в воду. Если при наполнении резервуара разбрызгивается вода, тщательно высушите его перед подключением прибора к электросети. Не включайте прибор без воды. Уровень воды всегда должен быть между минимальной и максимальной отметками. Более низкий уровень воды может повредить прибор или привести к тому, что прибор не запустится.

ВНИМАНИЕ! Не открывайте крышку во время приготовления кофе. Не пытайтесь ремонтировать, разбирать или модифицировать прибор самостоятельно. Все ремонтные работы данного изделия должны выполняться в авторизованном сервисном центре. Прибором могут пользоваться дети в возрасте от 8 лет и старше, если они находятся под присмотром взрослых, получили инструкции по безопасному использованию прибора и осознают связанные с этим риски. Чистка и обслуживание прибора должны выполняться детьми, только если им исполнилось 8 лет и они находятся под присмотром взрослых. Храните прибор и его шнур питания в недоступном для детей младше 8 лет месте. Не используйте для чистки прибора агрессивные химикаты, растворители, едкие вещества, спирт, бензин или абразивные материалы.

УСЛУГА

Подготовка к работе

Распакуйте изделие, удалив всю упаковку. Размотайте кабель. Разместите изделие согласно инструкции в руководстве. Перед первым использованием промойте компоненты изделия согласно инструкциям в разделе «Уход за изделием».

Дозировка воды и запуск кофемашины

Снимите резервуар для воды, сдвинув его вверх. Откройте крышку и наполните резервуар холодной чистой водой. Уровень воды должен находиться между отметками минимума (MIN) и максимума (MAX). Закройте крышку резервуара и установите его обратно в корпус на задней стороне кофемашины (V).

Подключите шнур питания к розетке; индикатор питания загорится, указывая на режим ожидания. Нажмите кнопку питания (а) на сенсорной панели управления (IV). Индикаторы кнопки приготовления кофе начнут мигать, указывая на то, что кофемашина прогревается. В зависимости от температуры кофемашины и температуры в помещении, прогрев может занять до 2 минут. Дождитесь завершения прогрева. Когда индикаторы перестанут мигать и будут гореть постоянно, прогрев завершён. Теперь кофемашина находится в режиме ожидания, и вы можете начать варить кофе.

Примечание! Если резервуар для воды пуст, кофемашина немедленно предложит вам его долить. Об этом сигнализирует мигание индикаторов на панели управления. После этого резервуар для воды необходимо долить. Затем промойте кофемашину, приготовив чашку кофе по вашему выбору, и вылейте воду, использованную для промывки, например, в раковину.

Дозировка молотых кофейных зерен

Выберите тип сита. Сито меньшего размера подходит для приготовления одной чашки кофе, а сита большего размера - для приготовления двух. Поместите сито в рожок (VI). Используя прилагаемый мерный стаканчик, насыпьте молотый кофе в сито и утрамбуйте его плоской стороной мерного стаканчика или трамбовкой. Уровень кофе не должен превышать край сита и обозначенный символ уровня. Тщательно очистите края сита и рожок от остатков кофе.

Примечание: Кофейные зерна, предназначенные для эспрессо-машин, следует правильно помолоть. Помол не должен быть слишком мелким или слишком крупным. Если напиток выливается из носика портафильтра слишком медленно, это означает, что зерна слишком мелко помолоты. Если напиток недостаточно крепкий, это означает, что зерна слишком крупно помолоты. Правильный способ помола следует определить экспериментальным путём.

Установите портафильтр с фильтром и кофейной гущей в держатель портафильтра в корпусе кофемашины. Для этого поверните ручку портафильтра против часовой стрелки и вставьте его в гнездо корпуса (VII) в положение, обозначенное символом «Unlock» (Открыто). Удерживая портафильтр на той же высоте, поверните его до упора вправо в положение, обозначенное символом «Lock» (Закрыто). Правильно установленная ручка портафильтра расположена перпендикулярно передней части кофемашины (VIII).

Дозирование молока

Кофемашина эспрессо оснащена резервуаром для молока и функцией автоматического подогрева и вспенивания молока. Чтобы налить молоко, сначала сдвиньте фиксирующий ползунок вниз до положения, отмеченного открытым замком (X). Потяните резервуар для молока вперед и снимите верхнюю крышку. Затем налейте молоко в резервуар, не превышая максимальный уровень (MAX). Установите крышку резервуара на место, поместив заборную трубку в молоко, и вставьте резервуар в кофемашину эспрессо (IX). Переместите фиксирующий ползунок в положение, отмеченное закрытым замком (X). С помощью ручки выберите уровень вспенивания молока. Поворот ручки по часовой стрелке уменьшает уровень вспенивания молока, против часовой стрелки увеличивает (XI). С помощью рычага на передней панели резервуара поверните носик подачи вспененного молока так, чтобы его выход был направлен в контейнер (XII).

Обратите внимание! Если резервуар для молока отсутствует или установлен неправильно, например, если запирающий слайдер находится в положении открытого замка, приготовление кофе с молоком будет невозможно. Индикаторы приготовления кофе с молоком на панели управления не загорятся. В этом случае наполните резервуар молоком и правильно установите его в кофемашину. Затем переместите запирающий слайдер в верхнее положение с символом закрытого замка.

ВНИМАНИЕ! При взбивании молока из сопла может выходить горячее молоко и пар под давлением. Это может привести к разбрызгиванию молока. Будьте осторожны, чтобы не обжечься.

ВНИМАНИЕ! Насадка предназначена только для взбивания молока. Не используйте её для взбивания других продуктов, таких как сливки, сгущённое молоко, йогурт и т. д.

Приготовление молотого кофе

Поставьте ёмкость (стакан, кружку или чашку) на поддон для сбора капель, чтобы налить кофе. У портафильтра два выходных отверстия, и ёмкость следует расположить так, чтобы обе струи напитка попадали в ёмкость. Если вы готовите кофе без молока, можно также поставить две ёмкости, по одной под каждое выходное отверстие.

Нажмите кнопку с символом термометра (b), чтобы установить температуру заваривания кофе. При каждом нажатии кнопки температура меняется между значениями: 90°C, 93°C, 96°C. Выбор температуры подтверждается трёхкратным миганием индикатора и звуковым сигналом.

Нажмите кнопку нужного вида кофе, чтобы начать приготовление. Индикатор выбранного вида кофе начнет мигать, указывая на процесс приготовления напитка. Кофемашина позволяет готовить различные виды кофе с молоком или без него: эспрессо (с), двойной эспрессо (d), капучино (i), двойной капучино (j), латте (k), двойной латте (l).

Чтобы добавить в напиток дополнительное количество вспененного молока, дважды нажмите кнопку «Капучино» (i). Молоко начнет вспениваться. Когда необходимое количество будет достигнуто, нажмите кнопку ещё раз, чтобы прекратить добавление молока.

На панели управления вы также можете выбрать функцию очистки, нажав и удерживая в течение 2 секунд кнопку с символом капли.

Кофемашина автоматически прекратит подачу воды после приготовления. Об этом свидетельствует переход в режим ожидания: кнопки выбора вида кофе будут гореть непрерывно. Следите за контейнером, чтобы избежать переполнения. Чтобы налить меньше кофе, вы можете в любой момент остановить подачу раньше, повторно нажав кнопку выбранного ранее вида кофе на панели управления. Извлеките контейнер с приготовленным напитком из поддона для сбора капель. **ВНИМАНИЕ!** Ёмкость с приготовленным напитком горячая. Держите её за ручку или, если ручки нет, наденьте термостойкую перчатку.

Если вы хотите приготовить ещё один напиток, подготовьте эспрессо-машину к использованию. Отсоедините фильтр-держатель от корпуса, высыпьте оставшийся кофе, промойте фильтр-держатель и фильтр-держатель под тёплой проточной водой и вытрите насухо. Затем насыпьте в фильтр ещё одну порцию молотого кофе, установите фильтр-держатель на держатель эспрессо-машины и приготовьте ещё один напиток, как описано выше.

После приготовления кофе выключите кофемашину, нажав кнопку питания. Затем снимите рожок и сито и очистите оба компонента от остатков кофе. Подождите, пока насадка для молока остынет, затем очистите её от остатков молока и кофе. Выполните обслуживание, описанное в руководстве.

Когда машина не используется, контейнер для молока можно вынуть из машины и хранить в холодильнике.

Тип кофе	Объем	Советы по подготовке
Espresso (Эспрессо)	40 ml	
Espresso x2 (Эспрессо x2)	80 ml	
Latte (Латте)	300 - 400 ml	Установите уровень вспенивания молока с помощью регулятора.
Latte x2 (Латте x2)	380 - 530 ml	Установите уровень вспенивания молока с помощью регулятора.
Cappuccino (Капучино)	140 - 240 ml	Установите уровень вспенивания молока с помощью регулятора.
Cappuccino x2 (Капучино x2)	250 - 370 ml	Установите уровень вспенивания молока с помощью регулятора.

Чистка кофемашины

Чтобы очистить кофемашину, сначала опорожните и очистите резервуар для молока с системой вспенивания. Наполните резервуар для воды и резервуар для молока чистой водой. Поставьте большую пустую емкость на поддон для сбора капель под насадку для кофе и молока. Поверните ручку резервуара для молока на символ капли. Затем нажмите и удерживайте кнопку с символом капли на панели управления в течение 2 секунд, чтобы начать очистку. Это позволит промыть систему приготовления кофе и систему вспенивания молока. Примерно через 1 минуту очистка будет завершена. Опорожните емкость из поддона для сбора капель, опорожните и очистите резервуар для молока с системой вспенивания. Соберите все компоненты кофемашины.

Приготовление кофе в капсулах ESE

В комплект поставки входит ситечко для заваривания капсул ESE. Для приготовления этого вида кофе поместите ситечко в рожок, а затем в рожок (XIII) поместите капсулу. Установите рожок в ручку кофемашины и выберите вид кофе, нажав кнопку на панели управления.

Поднос для подогрева

В верхней части кофемашины расположен металлический поддон для подогрева, который нагревается по мере нагревания кофемашины и остаётся тёплым некоторое время. Этот поддон используется для подогрева ёмкостей с кофе. Поместите сухую, чистую ёмкость на поддон вверх дном. Через некоторое время она нагреется. Рекомендуется после мытья и сушки поставить ёмкость на поддон кофемашины, чтобы подогреть её перед приготовлением следующего напитка.

Обратите внимание: даже после отключения кофемашины от сети питания путём выдергивания вилки из розетки, поддон для подогрева кофе остаётся тёплым ещё некоторое время. Это происходит из-за тепловой инерции. Не пытайтесь каким-либо образом ускорить остывание поддона.

Регулировка громкости кофе

Кофемашина позволяет вам вводить собственные настройки, чтобы регулировать объем приготавливаемых напитков в соответствии с вашими потребностями.

Чтобы настроить порцию эспрессо или двойного эспрессо, нажмите и удерживайте кнопку «эспрессо» или «двойной эспрессо» в течение 2 секунд. Кофемашина подаст три звуковых сигнала для подтверждения настройки. Начнётся приготовление кофе. Как только нужный объем кофе будет достигнут, немедленно снова нажмите кнопку выбранного ранее

кофе. Приготовление кофе завершится, и кофемашина подаст три звуковых сигнала, подтверждая сохранение заданного объема кофе и возврат в режим ожидания. Время приготовления можно настроить от 8 до 60 секунд.

Чтобы настроить капучино или латте, нажмите и удерживайте кнопку капучино, двойной капучино, латте или двойной латте в течение 2 секунд. Машина подаст 3 звуковых сигнала, подтверждая режим настройки. Начнется приготовление вспененного молока. Как только будет достигнут нужный объем молока, снова нажмите кнопку ранее выбранного кофе. Машина подаст 3 звуковых сигнала, подтверждая сохранение объема молока. Добавление молока завершится, и начнется варка кофе. Как только будет достигнут нужный объем кофе, снова нажмите кнопку ранее выбранного кофе. Машина подаст 3 звуковых сигнала, подтверждая сохранение объема кофе, и вернется в режим ожидания. Время приготовления вспененного молока можно установить от 6 до 120 секунд, а время приготовления кофе - от 8 до 60 секунд.

Автоматическое выключение

Через 15 минут бездействия устройство автоматически выключится, и все индикаторы на панели управления погаснут. Вы можете перезапустить устройство, нажав кнопку питания.

ОБСЛУЖИВАНИЕ, ТРАНСПОРТИРОВКА И ХРАНЕНИЕ

Обслуживание кофемашин

Поскольку данное изделие предназначено для приготовления напитков, предназначенных для употребления в пищу, его необходимо содержать в чистоте и регулярно обслуживать. Гарантия не распространяется на техническое обслуживание. Ненадлежащее обслуживание может привести к отклонению любых претензий по гарантии и аннулированию гарантии на изделие.

Перед первым использованием: сито, рожок-фильтр, резервуар для воды и резервуар для молока следует очистить, как описано ниже.

ВНИМАНИЕ! Все работы по техническому обслуживанию следует выполнять при выключенном устройстве. Для этого отсоедините шнур питания от розетки.

ВНИМАНИЕ! Перед началом обслуживания дайте всем компонентам полностью остыть. Не ускоряйте процесс охлаждения, например, заливая в прибор холодную воду.

Сразу после каждого использования снимайте фильтр и сито и выбрасывайте использованные кофейные зерна. Поскольку фильтр и сито могут быть горячими, слегка постучите фильтром о край контейнера и выбрасывайте использованные кофейные зерна. Затем промойте фильтр и сито под теплой проточной водой и только после того, как фильтр остынет, выньте фильтр из портафильтра. Снова промойте оба компонента по отдельности, чтобы удалить остатки кофейной гущи, и вытрите их тканью или бумажным полотенцем.

Регулярно мойте резервуар и носик подачи молока, чтобы удалить остатки молока из системы вспенивания. Извлеките их из кофемашин и промойте под струей теплой воды с добавлением средства для мытья посуды, затем вытрите насухо тканью или бумажным полотенцем.

ВНИМАНИЕ! Несоблюдение этой процедуры может привести к высыханию молока, ограничению его потока или полному засорению системы вспенивания молока. Остатки молока представляют бактериологическую опасность. Даже частично засоренная система вспенивания молока может повредить эспрессо-машину.

Поддон для сбора капель предназначен для сбора воды или остатков напитка, вытекающих из носика портафильтра. Если поддон для сбора капель заполнен, аккуратно снимите крышку и вылейте остатки. Затем протрите его насухо тканью или бумажным полотенцем и установите крышку на поддон для сбора капель. Не используйте кофемашину без правильно установленного поддона для сбора капель. Рекомендуется регулярно опорожнять и очищать поддон для сбора капель. Очистите резервуар для воды после его извлечения из устройства. Промойте его чистой водой и слейте воду. Оставьте его сушиться с открытой крышкой или наполните чистой водой и установите обратно в устройство.

Остальные компоненты устройства не предназначены для погружения в воду или воздействия струй воды.

Ни один из компонентов прибора не пригоден для мытья в посудомоечной машине и не подходит для мойки под высоким давлением. Резервуар для воды и молока следует опорожнять и очищать не реже одного раза в день.

Корпус и детали, которые нельзя мыть струей воды, очистите мягкой, слегка влажной тканью, а затем вытрите насухо.

Удаление минеральных отложений

В зависимости от качества воды, в системе подачи воды может образовываться осадок из воды во время нагревания (накипь). Это нормально, но может повредить прибор или снизить его производительность. Если накопились отложения, удалите их с помощью уксусной или лимонной кислоты. Налейте в контейнер 0,5 литра уксуса или 40 граммов лимонной кислоты, долейте воду и вылейте ее в резервуар для воды эспрессо-машины. Установите резервуар в эспрессо-машину. Установите портафильтр с одним из фильтров. Поставьте контейнер под носики портафильтра и нажмите кнопку Double Espresso. После приготовления нажмите кнопку Double Cafe Latte. Дождитесь, пока вода перестанет течь, и извлеките портафильтр и фильтр. Промойте портафильтр и фильтр теплой проточной водой, чтобы они остыли. Установите второй фильтр в портафильтр, портафильтр в эспрессо-машину и повторите процедуру.

После завершения удаления накипи снимите резервуар для воды, слейте остатки раствора, промойте его и наполните чистой водой. Повторите всю процедуру промывки (как фильтр, так и насадки) чистой водой. Это позволит удалить остатки чистящего раствора из внутренней части кофемашин.

Процедуру удаления минеральных отложений следует проводить не реже одного раза в месяц.

Примечание: минеральные отложения будут накапливаться медленнее, если для заваривания кофе используется фильтрованная вода.

Примечание: Для удаления минеральных отложений можно использовать специальные готовые жидкости, предназначенные для этой цели. Перед использованием жидкости ознакомьтесь с прилагаемой к ней инструкцией и следуйте ей.

Хранение и транспортировка

Хранить прибор следует в закрытом помещении, защищенном от пыли, грязи и влаги. Рекомендуется хранить прибор в оригинальной упаковке. Хранить прибор в рабочем положении. Не укладывать его слоями.

Перевозите устройство в оригинальной упаковке. Защитите его от ударов во время транспортировки. Не кладите ничего на устройство во время хранения или транспортировки. Храните и транспортируйте устройство с пустым и сухим резервуаром для воды.

ТЕХНИЧЕСКИЕ ДАННЫЕ

Параметр	Единица измерения	Ценить
Номер по каталогу		68503
Номинальное напряжение	[В~]	220 - 240
Номинальная частота	[Гц]	50 - 60
Номинальная мощность кофемашины	[В]	1350
Класс изоляции		I
Рабочее давление	[бар]	20
Емкость резервуара для воды	[л]	1,8
Емкость молочного бака	[л]	0,43
Масса	[кг]	5,3

ХАРАКТЕРИСТИКИ ПРОДУКТУ

Для приготування кави використовується еспресо-машина під тиском. Мелені кавові зерна поміщаються у спеціальне ситечко в портафільтрі. Вода з резервуара для еспресо під високим тиском пропускається через мелені кавові зерна та надходить у вигляді напою в ємність, розміщену під отворами портафільтра. Пристрій також має окрему насадку для спінування молока. Цей пристрій призначений лише для домашнього використання. Правильна, надійна та безпечна робота пристрою залежить від правильного використання, тому:

Перед використанням пристрою, будь ласка, прочитайте всю інструкцію та збережіть її.

Постачальник не несе відповідальності за будь-які збитки, що виникли внаслідок недотримання правил безпеки та рекомендацій цього посібника.

ОБЛАДНАННЯ

Продукт постачається укомплектованим, але потрібна певна підготовка, як описано далі в інструкції. Аксесуари включають портафільтр, два ситечка різної місткості, ситечко для капсул ESE, мірну чашку для кави з темпером та темпер.

ІНСТРУКЦІЇ З БЕЗПЕКИ

ПОПЕРЕДЖЕННЯ! Пристрій може сильно нагріватися під час роботи, будьте обережні під час поводження з ним.

Рекомендації щодо транспортування та встановлення

Пристрій слід розміщувати лише на твердій, рівній, рівній та негорючій поверхні, стійкій до високих температур. Поверхня повинна бути здатною витримувати вагу самого пристрою та будь-якої води, що міститься всередині. Забезпечте зазор щонайменше 10 см навколо бічних стінок пристрою та не кладіть над пристроєм жодних термочутливих матеріалів. Це забезпечить належну вентиляцію. Наприклад, не ставте його поблизу краю столу. Не кладіть нічого на пристрій. Це перешкоджатиме циркуляції повітря та може призвести до пошкодження пристрою або пожежі. Не ставте пристрій поблизу легкозаймистих матеріалів, таких як штори або порт'єри. Не розміщуйте жодних електричних пристроїв над пристроєм. Під час роботи виділяється пара, яка може спричинити коротке замикання та ураження електричним струмом. Не свердліть отвори в пристрої та не вносьте жодних інших модифікацій до пристрою, окрім тих, що описані в інструкції. Не переміщуйте пристрій, тягнучи за шнур живлення. Температура в місці встановлення та використання пристрою повинна бути в діапазоні $+10^{\circ}\text{C} \div +38^{\circ}\text{C}$, а відносна вологість повітря повинна бути нижче 90% без конденсації.

Рекомендації щодо підключення виробу до джерела живлення

Перед підключенням пристрою до джерела живлення переконайтеся, що напруга, частота та потужність мережі відповідають значенням, зазначеним на таблиці з технічними характеристиками виробу. Вилка повинна підходити до розетки. Не змінюйте вилку або розетку відповідно до своїх потреб. Пристрій має бути підключений безпосередньо до однієї розетки. Подовжувачі, багаторозетки або подвійні розетки заборонені. Мережеве коло має бути оснащене захисним провідником та запобіжником на 16 А. Уникайте контакту шнура живлення з гострими краями, гарячими предметами або поверхнями. Під час роботи пристрою шнур живлення завжди має бути повністю

розмотаний та розташований так, щоб він не перешкоджав роботі. Шнур живлення має бути розташований таким чином, щоб вилку пристрою можна було швидко від'єднати. Під час від'єднання шнура живлення завжди тягніть за корпус вилки, а не за кабель. Якщо шнур живлення або вилка пошкоджені, негайно від'єднайте їх від джерела живлення та зверніться до авторизованого сервісного центру виробника для заміни. Не використовуйте пристрій з пошкодженим шнуром живлення або вилкою. Якщо шнур живлення або вилка пошкоджені, їх не можна відремонтувати, і їх необхідно замінити новими, бездоганними.

Рекомендації щодо використання

ПОПЕРЕДЖЕННЯ! Цей пристрій випускає пару або струмінь води високої температури. Уникайте контакту тіла з парою або струменем води, оскільки це може призвести до серйозних опіків.

Увага! Цей прилад призначений лише для приготування кави. Не використовуйте прилад для приготування або нагрівання інших напоїв. Прилад слід використовувати лише з аксесуарами, що додаються, або тими, що зазначені виробником. Шнур живлення має бути повністю розмотаний під час використання. Спіральний шнур може перегрітися та створити ризик пожежі й ураження електричним струмом. Переконайтеся, що підлога поблизу приладу не слизька, щоб уникнути ковзання, яке може призвести до серйозних травм. Наповнюйте прилад лише холодною водою. Наповнюйте резервуар для продукту лише шляхом наливання води, як зазначено в інструкції. Якщо резервуар не знімається з приладу, від'єднайте шнур живлення від розетки під час наповнення. Ніколи не занурюйте резервуар або прилад у воду. Якщо під час наповнення резервуара розбризкується вода, ретельно висухіть його, перш ніж підключати прилад до джерела живлення. Не використовуйте прилад без води. Рівень води завжди повинен бути між мінімальною та максимальною позначками. Нижчий рівень води може пошкодити прилад або призвести до його невідомкнення.

ПОПЕРЕДЖЕННЯ! Не відкривайте кришку під час приготування кави. Не намагайтеся самостійно ремонтувати, розбирати або модифікувати прилад. Усі ремонтні роботи цього виробу повинні виконуватися в авторизованому сервісному центрі. Приладом можуть користуватися діти віком від 8 років, якщо вони перебувають під наглядом дорослих або отримали інструкції щодо безпечного використання приладу та розуміють пов'язані з цим ризики. Чищення та технічне обслуговування не повинні виконуватися дітьми, якщо їм не виповнилося 8 років і вони не перебувають під наглядом дорослих. Зберігайте прилад та його шнур живлення в недоступному для дітей віком до 8 років місці. Не використовуйте агресивні хімікати, розчинники, їдкі речовини, спирт, бензин або абразивні засоби для очищення виробу.

СЕРВІС

Підготовка до роботи

Розпакуйте виріб, видаливши всі пакувальні матеріали. Розмотайте кабель. Розташуйте пристрій відповідно до інструкцій у посібнику. Перед першим використанням помийте компоненти пристрою відповідно до інструкцій у розділі про обслуговування.

вування виробу.

Дозування води та запуск кавомашини

Вийміть резервуар для води, посухувши його вгору. Відкрийте кришку та наповніть його холодною чистою водою. Рівень води має бути між мінімальною (MIN) та максимальною (MAX) позначками рівня води. Закрийте кришку резервуара та вставте його назад у корпус на задній панелі кавомашини (V).

Підключіть шнур живлення до розетки; індикатор живлення засвітиться, що вказує на режим очікування. Торкніться кнопки живлення (а) на сенсорній панелі керування (IV). Індикатори кнопки кави блиматимуть, що вказує на розігрів машини. Залежно від машини та температури в приміщенні, розігрів може тривати до 2 хвилин. Зачекайте, поки розігрів завершиться. Коли індикатори перестануть блимати та продовжуватимуть світитися, розігрів завершено. Машина тепер перебуває в режимі очікування, і ви можете почати готувати каву.

Примітка! Якщо резервуар для води порожній, кавоварка запропонує вам негайно наповнити його. Про це буде сигналізувати мигання всіх індикаторів на панелі керування. Після цього резервуар для води слід наповнити. Потім промійте кавоварку, приготувавши чашку кави на ваш вибір, а потім вилийте воду для промивання, наприклад, у раковину.

Дозування меленої кави

Виберть тип ситечка. Менше ситечко підійде для приготування однієї чашки кави, а більше - для двох чашок. Помістіть ситечко в портафільтр (VI). Використовуючи мірну чашку, що додається, насипте мелені кавові зерна в ситечко та утримуйте їх за допомогою сплюсненої сторони мірної чашки або трамбовки. Рівень кави не повинен бути вищим за край ситечка та позначений символ рівня. Ретельно очистіть край ситечка та портафільтр від залишків кави.

Примітка: Кавові зерна, призначені для еспресо-машин, слід правильно змелити. Вони не повинні бути надто дрібно або надто грубо змелені. Якщо напій виходить надто повільно з носика портафільтра, це означає, що зерна надто дрібно змелені. Якщо напій недостатньо міцний, це означає, що зерна надто грубо змелені. Правильний метод помелу слід визначити експериментально.

Помістіть портафільтр разом із ситечком та кавовою гущею у тримач портафільтра в корпусі еспресо-машини. Для цього поверніть ручку портафільтра проти годинникової стрілки та вставте його в гніздо корпусу (VII) у положенні, позначеному символом «Розблокування». Тримачи портафільтр на тій самій висоті, поверніть його до упору праворуч до положення, позначеного символом «Блокування». Правильно встановлена ручка портафільтра розташована перпендикулярно до передньої частини еспресо-машини (VIII).

Дозування молока

Еспресо-машина оснащена резервуаром для молока та функцією автоматичного нагрівання та спінювання молока. Щоб налити молоко, спочатку посухуєть блокувальний повзунок униз до положення, позначеного відкритим замком (X). Потягніть резервуар для молока вперед та зніміть верхню кришку. Потім налійте молоко в резервуар, не перевищуючи максимальний рівень (MAX). Закрийте кришку резервуара, помістивши впускну трубку в молоко, а потім вставте резервуар в еспресо-машину (IX). Перемістіть блокувальний повзунок у положення, позначене закритим замком (X). За допомогою ручки виберть рівень спінювання молока. Поворот ручки за годинниковою стрілкою зменшує рівень спінювання молока, а поворот проти годинникової стрілки збільшує його (XI). За допомогою важеля на передній частині резервуара поверніть носик видачі спіненого молока так, щоб його вихідний отвір був спрямований у контейнер (XII).

Зверніть увагу! Якщо резервуар для молока відсутній або неправильно встановлений, наприклад, коли блокувальний повзунок знаходиться у положенні відкритого замка, приготування кави з молоком буде недостатнє. Індикатори кави з молоком на панелі керування не світяться. У цьому випадку наповніть резервуар молоком і правильно встановіть його в кавоварку. Потім перемістіть блокувальний повзунок у верхнє положення із символом закритого замка.

ПОПЕРЕДЖЕННЯ! Під час спінювання молока з сопла може виходити гаряче молоко та пара під тиском. Це може призвести до розбризкування молока. Будьте обережні, щоб не обпектися.

ПОПЕРЕДЖЕННЯ! Насадка призначена лише для спінювання молока. Не спінюйте інші продукти, такі як вершки, згущене молоко, йогурт тощо.

Заварювання меленої кави

Поставте ємність (склянку, куваль або чашку) на піддон для крапель, щоб наливати каву. Портафільтр має два отвори, і ємність слід розташувати так, щоб обидва струмені напою стікали в ємність. Якщо ви готуєте каву без молока, ви також можете поставити дві ємності, по одній під кожним отвором.

Торкніться кнопки, позначеної символом термометра (b), щоб встановити температуру заварювання кави. З кожним торканням кнопки налаштування температури змінюється між: 90°C, 93°C, 96°C. Вибір температури буде підтверджено триразовим миганням індикатора та звуковим сигналом.

Торкніться кнопки потрібного типу кави, щоб розпочати приготування. Індикатор вибраної кави блиматиме, що вказує на те, що напій готується. Машина дозволяє готувати різні види кави з молоком або без нього: Еспресо (c), Подвійний еспресо (d), Капучино (i), Подвійний капучино (j), Латте (k), Подвійний лате (l).

Щоб додати додаткову кількість спіненого молока до напою, двічі натисніть кнопку Капучино (i). Молоко почне спінюватися. Після досягнення потрібної кількості знову натисніть кнопку, щоб зупинити додавання молока.

На панелі керування також можна вибрати функцію очищення, натиснувши та утримуючи кнопку, позначену символом

краплі, протягом 2 секунд.

Кавомашина автоматично зупинить подачу води після завершення приготування. Про це сигналізуватиме повернення в режим очікування - кнопки вибору типу кави світлитимуться постійно. Слідкуйте за контейнером, щоб уникнути переповнення. Щоб налити меншу кількість, ви можете будь-коли раніше зупинити подачу кави, знову натиснувши кнопку попередньо вибраного типу кави на панелі керування. Вийміть контейнер із приготованим напоєм із піддону для крапель.

УВАГА! Ємність з приготованим напоєм гаряча. Тримайте її за ручку або, якщо ручки немає, захистіть руку термостійкою рукавичкою.

Якщо ви бажаєте приготувати ще кілька напоїв, підготуйте еспресо-машину до повторного використання. Зніміть портафільтр з корпусу, вийміть залишки кави, промийте ситечко та портафільтр під проточною теплою водою та витріть насухо. Потім наповніть ситечко ще однією порцією меленої кави, прикріпіть портафільтр до тримача еспресо-машини та приготуйте ще один напій, як описано вище.

Після завершення заварювання вимкніть кавоварку, натиснувши кнопку живлення. Потім вийміть портафільтр і ситечко та очистіть обидва компоненти від залишків кави. Зачекайте, поки соплو для молока охолоне, потім очистіть його від залишків молока та кави. Продовжуйте технічне обслуговування, описане в інструкції.

Контейнер для молока можна виїняти з машини та зберігати в холодильнику, коли машина не використовується.

Вид кави	Обсяг	Поради щодо приготування
Espresso (Еспресо)	40 ml	
Espresso x2 (Еспресо x2)	80 ml	
Latte (Латте)	300 - 400 ml	Встановіть рівень спінування молока за допомогою ручки.
Latte x2 (Латте x2)	380 - 530 ml	Встановіть рівень спінування молока за допомогою ручки.
Cappuccino (Капучино)	140 - 240 ml	Встановіть рівень спінування молока за допомогою ручки.
Cappuccino x2 (Капучино x2)	250 - 370 ml	Встановіть рівень спінування молока за допомогою ручки.

Очищення кавоварки

Щоб очистити кавоварку, спочатку спорожніть та очистіть резервуар для молока із системою спінування. Наповніть резервуар для води та наповніть резервуар для молока чистою водою. Поставте велику порожню ємність на піддон для крапель під соплами подачі кави та молока. Поверніть ручку на резервуарі для молока до символу краплі. Потім натисніть і утримуйте кнопку, позначену символом краплі, на панелі керування протягом 2 секунд, щоб розпочати очищення. Це промиє систему заварювання кави та систему спінування молока. Приблизно через 1 хвилину очищення буде завершено. Спорожніть ємність з піддона для крапель, спорожніть та очистіть резервуар для молока із системою спінування. Зберіть усі компоненти кавоварки.

Заварювання кави в капсулах ESE

Продукт постачається з ситечком для заварювання кавових капсул ESE. Щоб приготувати цей вид кави, помістіть ситечко в портафільтр, потім помістіть кавову капсулу в ситечко (XIII). Встановіть портафільтр на ручку кавоварки та виберіть вид кави, натиснувши кнопку на панелі керування.

Піднос для підігріву

У верхній частині кавоварки є металевий піддон для підігріву, який нагрівається під час розігріву машини та залишається теплим протягом деякого часу. Цей піддон використовується для підігріву контейнерів з кавою. Поставте сухий, чистий контейнер догори дном на піддон. Він нагріється через деякий час. Рекомендується після миття та сушіння контейнера помістити його на піддон для підігріву кавоварки, щоб підвищити його температуру перед приготуванням наступного напою. Зверніть увагу: Навіть після відключення кавоварки від електромережі шляхом витягування шнура живлення з розетки, піддон для підігріву залишається теплим протягом деякого часу. Це пов'язано з тепловою інерцією. Не намагайтеся пришвидшити охолодження піддону будь-яким чином.

Регулювання об'єму кави

Кавомашина дозволяє вам вводити власні налаштування, щоб регулювати об'єм приготованих напоїв відповідно до ваших потреб.

Щоб налаштувати кількість еспресо або подвійного еспресо, натисніть і утримуйте кнопку еспресо або подвійного еспресо протягом 2 секунд. Машина подасть три звукові сигнали, щоб підтвердити налаштування. Розпочнеться приготування кави. Після досягнення бажаного об'єму кави негайно знову натисніть кнопку попередньо вибраної кави. Приготування кави завершиться, і машина подасть три звукові сигнали, щоб підтвердити збереження встановленого об'єму кави та повернення в режим очікування. Час приготування можна налаштувати від 8 до 60 секунд.

Щоб налаштувати капучино або лате, натисніть і утримуйте кнопку «Капучино», «Подвійне капучино», «Лате» або «Подвійне лате» протягом 2 секунд. Машина подасть 3 звукових сигнали, підтверджуючи режим налаштування. Розпочнеться приготування спіненого молока. Після досягнення бажаного об'єму молока негайно знову натисніть кнопку попередньо вибраної кави. Машина подасть 3 звукові сигнали, підтверджуючи збереження об'єму молока. Додавання молока завершиться, і потім розпочнеться приготування кави. Після досягнення бажаного об'єму кави негайно знову натисніть кнопку

попередньо вибраної кави. Машина подасть 3 звукові сигнали, підтверджуючи збереження об'єму кави, та повернеться в режим очікування. Час приготування спіненого молока можна встановити від 6 до 120 секунд, а час приготування кави - від 8 до 60 секунд.

Автоматичне вимкнення

Після 15 хвилин бездіяльності пристрій автоматично вимкнеться, і всі індикатори на панелі керування згаснуть. Ви можете перезавантажити пристрій, натиснувши кнопку живлення.

ТЕХНІЧНЕ ОБСЛУГОВУВАННЯ, ТРАНСПОРТУВАННЯ ТА ЗБЕРІГАННЯ

Обслуговування кавоварок

Оскільки цей виріб призначений для приготування напоїв, призначених для споживання, його необхідно регулярно утримувати в чистоті та обслуговувати. Технічне обслуговування не покривається гарантією. Неналежне обслуговування може призвести до відхилення будь-яких гарантійних претензій та анулювання гарантії на виріб.

Перед першим використанням: ситечко, портафільтр, резервуар для води та резервуар для молока слід очистити, як описано нижче.

ПОПЕРЕДЖЕННЯ! Усі роботи з технічного обслуговування слід виконувати, коли виріб вимкнено. Для цього від'єднайте шнур живлення від розетки.

ПОПЕРЕДЖЕННЯ! Перед початком будь-якого технічного обслуговування дайте всім компонентам повністю охолонути. Не прискорюйте процес охолодження жодним чином, наприклад, заповнюючи прилад холодною водою.

Відразу після кожного використання виймайте портафільтр і ситечко, а також викидайте використані кавові зерна. Оскільки ситечко та ситечко можуть бути гарячими, обережно постукайте портафільтром об край контейнера та викидайте використані кавові зерна. Потім промийте ситечко та ситечко під теплою проточною водою і лише після цього вийміть ситечко з портафільтра, коли воно охолоне. Знову промийте обидва компоненти окремо, щоб видалити залишки кавової гущі, і висушіть їх тканиною або паперовим рушником.

Регулярно мийте резервуар та носик для молока, щоб видалити залишки молока зсередини системи спінування. Вийміть їх з машини та помийте під проточною теплою водою із засобом для миття посуду, потім висушіть їх тканиною або паперовим рушником.

ПОПЕРЕДЖЕННЯ! Недотримання цієї процедури може призвести до висихання молока, обмеження потоку або повного засмічення системи спінування молока. Залишки молока становлять бактеріологічну небезпеку. Навіть частково засмічена система спінування молока може пошкодити еспресо-машину.

Піддон для крапель призначений для збору води або залишків напою, що витікають з носика портафільтра. Якщо піддон для крапель заповниться, обережно зніміть кришку та злийте залишки. Потім витріть його насухо тканиною або паперовим рушником і встановіть кришку на піддон для крапель. Не використовуйте еспресо-машину без належним чином встановленого піддону для крапель. Рекомендується регулярно спорожнювати та очищувати піддон для крапель.

Очистіть резервуар для води після того, як виймете його з пристрою. Промийте його чистою водою, а потім спорожніть. Залиште його висихати з відкритою кришкою або наповніть його чистою водою та встановіть назад у пристрій.

Решта компонентів пристрою не підходять для занурення у воду або впливу водних струменів.

Жоден з компонентів приладу не підходить для миття в посудомийній машині або для очищення водою під високим тиском. Резервуар для води та резервуар для молока слід спорожнювати та чистити принаймні раз на день.

Очистіть корпус та деталі, які не можна мити струменем води, м'якою, злегка теплою ганчіркою, а потім витріть насухо.

Видалення мінеральних відкладень

Залежно від якості води, всередині водопровідної системи можуть утворюватися мінерали, що випадають у осад з води під час нагрівання (накип). Це нормально, але може пошкодити прилад або знизити його продуктивність. Якщо накопичуються відкладення, видаліть їх за допомогою оцтової або лимонної кислоти. Налийте 0,5 літра оцту або 40 грамів лимонної кислоти в ємність, долейте воду в ємність, а потім перелийте її в резервуар для води еспресо-машини. Встановіть резервуар в еспресо-машину. Встановіть портафільтр з одним із ситечок. Помістіть ємність під носики портафільтра та натисніть кнопку «Подвійний еспресо». Після приготування натисніть кнопку «Подвійний лате». Зачекайте, поки потік води зупиниться, і вийміть портафільтр і ситечко. Промийте портафільтр і ситечко теплою проточною водою, щоб охолодити їх. Встановіть друге ситечко в портафільтр, портафільтр в еспресо-машину та повторіть процедуру.

Після завершення видалення накипу вийміть резервуар для води, злийте залишки розчину, промийте його та наповніть чистою водою. Повторіть всю процедуру промивання (як ситечок, так і насадки) чистою водою. Це видалить залишки миючого розчину з внутрішньої частини кавоварки.

Процедуру видалення мінеральних відкладень слід проводити принаймні раз на місяць.

Примітка: Мінеральні відкладення накопичуватимуться повільніше, якщо для заварювання кави використовувати фільтровану воду.

Примітка: Для видалення мінеральних відкладень можна використовувати спеціальні готові рідини, призначені для цієї мети. Перед використанням рідини прочитайте та дотримуйтесь інструкцій, що додаються до рідини.

Зберігання та транспортування

Під час зберігання пристрою зберігайте його в закритому приміщенні, захищеному від пилу, бруду та вологи. Рекомендується зберігати пристрій в оригінальній упаковці. Зберігайте пристрій у робочому положенні. Не складайте його шарами. Транспортуйте пристрій у оригінальній упаковці. Захищайте його від надмірних ударів під час транспортування. Не кладіть нічого на пристрій під час зберігання або транспортування. Зберігайте та транспортуйте пристрій із порожнім та сухим резервуаром для води.

ТЕХНІЧНІ ДАНІ

Параметр	Одиниця вимірювання	Значення
Номер у каталозі		68503
Номінальна напруга	[V~]	220 - 240
Номінальна частота	[Гц]	50 - 60
Номінальна потужність кавоварки	[В]	1350
Клас ізоляції		I
Робочий тиск	[бар]	20
Місткість резервуара для води	[л]	1,8
Місткість резервуара для молока	[л]	0,43
Маса	[кг]	5,3

PRODUKTO CHARAKTERISTIKOS

Kavai ruošti naudojamas slėginis espresso aparatas. Maltos kavos pupelės dedamos į specialų sietelį portafiltrą. Vanduo iš espresso indo aukštu slėgiu spaudžiamas per maltas kavos pupeles ir kaip gėrimas teka į indą, esantį po portafiltru išleidimo angomis. Prietaisas taip pat turi atskirą antgalį pieno putojimui. Šis prietaisas skirtas naudoti tik namuose. Tinkamas, patikimas ir saugus prietaiso veikimas priklauso nuo tinkamo naudojimo, todėl:

Prieš naudodami prietaisą, perskaitykite visą vadovą ir jį išsaugokite.

Tiekėjas neatsako už jokią žalą, atsiradusią dėl šiame vadove pateiktų saugos taisyklių ir rekomendacijų nesilaikymo.

ĮRANGA

Produktas pristatomas pilnai sukomplektuotas, tačiau reikia atlikti tam tikrus pasiruošimus, kaip aprašyta toliau vadove. Priedus sudaro portafiltras, du skirtingo našumo sieteliai, sietelis ESE kapsulėms, kavos matavimo puodelis su grūstuvu ir grūstuvas.

SAUGOS INSTRUKCIJOS

ĮSPĖJIMAS! Įrenginys veikimo metu gali labai įkaisti, todėl būkite atsargūs jį tvarkydami.

Rekomendacijos transportavimui ir montavimui

Įrenginį reikia statyti tik ant kieto, lygaus, lygaus ir nedegaus paviršiaus, atsparaus aukštai temperatūrai. Paviršius turi atlaikyti paties įrenginio ir jame esančio vandens svorį. Užtikrinkite, kad aplink įrenginio šonines sienes būtų bent 10 cm tarpas ir virš įrenginio nedėkite jokių karščiui jautrių medžiagų. Tai užtikrins tinkamą vėdinimą. Pavyzdžiui, nestatykite jo prie stalo krašto. Nestatykite nieko ant įrenginio. Tai trukdys oro cirkuliacijai ir gali sugadinti įrenginį arba sukelti gaisrą. Nestatykite įrenginio šalia degių medžiagų, tokių kaip užuolaidos ar draperijos. Nestatykite jokių elektros prietaisų virš įrenginio. Veikimo metu išsiskiria garai, kurie gali sukelti trumpąjį jungimą ir elektros smūgį. Negręžkite įrenginyje jokių skylių ir neatlikite jokių kitų įrenginio modifikacijų, išskyrus tas, kurios aprašytos vadove. Nejudinkite įrenginio traukdami už maitinimo laido. Įrenginio įrengimo ir naudojimo vietoje temperatūra turi būti +10°C ÷ +38°C intervale, o santykinė oro drėgmė turi būti mažesnė nei 90%, be kondensacijos.

Rekomendacijos, kaip prijungti gaminį prie maitinimo šaltinio

Prieš prijungdami įrenginį prie maitinimo šaltinio, įsitikinkite, kad elektros tinklo įtampa, dažnis ir talpa atitinka gaminio duomenų lentelėje nurodytas vertes. Kištukas turi tikti į lizdą. Nekeiskite kištuko ar lizdo pagal savo poreikius. Įrenginys turi būti prijungtas tiesiai prie vieno elektros tinklo lizdo. Draudžiami ilgintuvai, daugiafunkciniai arba dvigubi lizdai. Maitinimo grandinė turi būti aprūpinta apsauginiu laidininku ir 16 A saugikliu. Venkite maitinimo laido sąlyčio su aštriais kraštais, karštais daiktais ar paviršiais. Naudojant įrenginį, maitinimo laidas visada turi būti visiškai išvyniotas ir padėtas taip, kad netrukdytų veikimui. Maitinimo laidas turi būti padėtas taip, kad įrenginio maitinimo kištuką bet kurio metu būtų galima greitai atjungti. Atjungiant maitinimo laidą, visada traukite už kištuko korpuso, niekada už laido. Jei maitinimo laidas ar kištukas pažeisti, nedelsdami atjunkite jį nuo maitinimo šaltinio ir kreipkitės į įgaliojantį gamintojo techninės priežiūros centrą, kad jį pakeistų. Nenaudokite įrenginio su pažeistu maitinimo laidu ar kištuku. Jei maitinimo laidas arba kištukas yra pažeisti, jų negalima pataisyti ir juos reikia pakeisti nauju, be defektų.

Naudojimo rekomendacijos

ĮSPĖJIMAS! Šis prietaisas skleidžia garus arba aukštos temperatūros vandens srovę. Venkite kūno sąlyčio su garais arba vandens srove, nes tai gali sukelti sunkius nudegimus.

Įspėjimas! Šis prietaisas skirtas tik kavai ruošti. Nenaudokite prietaiso kitiems gėrimams ruošti ar šildyti. Prietaisą galima naudoti tik su pateiktais arba gamintojo nurodytais priedais. Naudojimo metu maitinimo laidas turi būti visiškai išvyniotas. Susisukęs laidas gali perkaisti ir sukelti gaisro bei elektros smūgio pavojų. Įsitikinkite, kad grindys šalia prietaiso nėra slidžios, kad išvengtumėte paslydimo, nes tai gali sukelti rimtus sužalojimus. Pildykite prietaisą tik šaltu vandeniu. Produkto baką pildami tik pagal instrukcijas. Jei bako negalima nuimti nuo prietaiso, pildydami atjunkite maitinimo laidą nuo lizdo. Niekada nemerkite bako ar prietaiso į vandenį. Jei pildant baką taškosi vanduo, prieš prijungdami prietaisą prie elektros tinklo, kruopščiai jį išdžiovinkite. Nenaudokite prietaiso be vandens. Vandens lygis visada turi būti tarp minimalaus ir maksimalaus žymų. Žemesnis vandens lygis gali sugadinti prietaisą arba sukelti gedimą jo įjungime.

ĮSPĖJIMAS! Neatidarykite dangtelio, kol ruošiama kava. Nebandykite patys taisyti, ardyti ar modifikuoti prietaiso. Visus šio gaminio remonto darbus turi atlikti įgaliotasis techninės priežiūros centras. Prietaisą gali naudoti 8 metų ir vyresni vaikai, jei jie yra prižiūrimi arba gavo instrukcijas, kaip saugiai naudoti prietaisą, ir supranta su tuo susijusią riziką. Vaikai neturėtų valyti ir atlikti naudotojo priežiūros, nebent jiems yra 8 metai ar daugiau ir jie yra prižiūrimi. Laikykite prietaisą ir jo maitinimo laidą vaikams iki 8 metų nepasiekiamoje vietoje. Produkto valymui nenaudokite stiprių cheminių medžiagų, tirpiklių, kaustinių medžiagų, alkoholio, benzino ar abrazyvinių medžiagų.

PASLAUGA

Pasiruošimas darbiui

Išpakuokite gaminį, pašalindami visas pakavimo medžiagas. Nuvyniokite laidą. Padėkite įrenginį pagal vadovė pateiktas instrukcijas. Prieš pirmą kartą naudodami, nuplaukite įrenginio dalis pagal gaminio priežiūros skyriuje pateiktas instrukcijas.

Vandens dozavimas ir kavos aparato paleidimas

Išimkite vandens bakelį, stumdami jį aukšty. Atidarykite dangtelį ir pripildykite šalto, švaraus vandens. Vandens lygis turi būti tarp minimalaus (MIN) ir maksimalaus (MAX) vandens lygio žymų. Uždarykite bakelio dangtelį ir įstatykite jį atgal į korpusą kavos aparato gale (V).

Prijunkite maitinimo laidą prie elektros lizdo; užsidegs maitinimo lemputė, rodanti, kad aparatas veikia budėjimo režimu. Palieskite maitinimo mygtuką (a) jutikliniame valdymo skydelyje (IV). Kavos mygtuko lemputės mirksės, rodydamos, kad aparatas šyla. Priklausomai nuo aparato ir kambario temperatūros, šildymas gali užtrukti iki 2 minučių. Palaukite, kol bus baigtas šildyti. Kai lemputės nustos mirksėti ir liks šviesti, šildymas bus baigtas. Dabar aparatas veikia budėjimo režimu ir galite pradėti ruošti kavą.

Pastaba! Jei vandens bakelis tuščias, kavos aparatas paragins nedelsiant jį papildyti. Tai parodys visų valdymo skydelio lempučių mirksėjimas. Tuomet vandens bakelį reikia papildyti. Tada išskalaukite kavos aparatą, paruošdami puodelį pasirinktos kavos, ir supilkite skalavimo vandenį, pavyzdžiui, į kriauklę.

Maltos kavos pupelių dozavimas

Pasirinkite sietelio tipą. Mažesnis sietelis tinka vienam puodeliui kavos paruošti, o didesnis - dviem puodeliams. Įdėkite sietelį į portafiltrą (VI). Naudodami pridėdamą matavimo puodelį, suberkite maltas kavos pupeles į sietelį ir sutankinkite jas naudodami plokščią matavimo puodelio pusę arba grūstuvą. Kavos lygis neturėtų būti aukščiau sietelio krašto ir pažymėto lygio simbolio. Kruopščiai nuvalykite sietelio ir portafiltra kraštus nuo kavos likučių.

Pastaba: Espresso aparatams skirtos kavos pupelės turi būti tinkamai sumaltos. Jos neturėtų būti per smulkiai ar per stambiai sumaltos. Jei gėrimas iš portafiltra snapelio bėga per lėtai, tai reiškia, kad pupelės sumaltos per smulkiai. Jei gėrimas nėra pakankamai stiprus, tai reiškia, kad pupelės sumaltos per stambiai. Tinkamą malimo būdą reikia nustatyti eksperimentuojant.

Įdėkite portafiltrą su sieteliu ir kavos tirščiais į portafiltro laikiklį espresso aparato korpuse. Norėdami tai padaryti, pasukite portafilro rankeną prieš laikrodžio rodyklę ir įkiškite ją į korpuso lizdą (VII), pažymėtą atrakinimo simboliu. Laikydami portafiltrą tame pačiame aukštyje, pasukite jį iki galo į dešinę, į padėtį, pažymėtą užrakto simboliu. Tinkamai sumontuota portafilro rankena yra statmena espresso aparato priekiu (VIII).

Pieno dozavimas

Espresso aparatas turi pieno talpyklą ir automatinę pieno šildymo bei putojimo funkciją. Norėdami įpilti pieno, pirmiausia pastumkite fiksavimo slankiklį žemyn iki padėties, pažymėtos atidaryta spyna (X). Patraukite pieno talpyklą į priekį ir nuimkite viršutinį dangtelį. Tada supilkite pieną į talpyklą, neviršydami maksimalaus lygio (MAX). Uždėkite talpyklos dangtelį, įkišdami įleidimo vamzdelį į pieną, ir įstatykite talpyklą į espresso aparatą (IX). Pastumkite fiksavimo slankiklį į padėtį, pažymėtą uždaryta spyna (X). Rankenėle pasirinkite pieno putojimo lygį. Sukant rankenėlę pagal laikrodžio rodyklę, pieno putojimo lygis mažėja, o sukant prieš laikrodžio rodyklę - didėja (XI). Naudodami svirtį talpyklos priekyje, pasukite putoto pieno išpylimo antgalį taip, kad jo išleidimo anga būtų nukreipta į talpyklą (XII).

Pastaba! Jei pieno talpyklos nėra arba ji neteisingai įdėta, pavyzdžiui, kai fiksavimo slankiklis yra atidarytoje spygos padėtyje, pieno kavos rūšių ruošti nebus galima. Valdymo skydelyje esančios pieno kavos indikatorius lemputės neužsidegs. Tokiu atveju pripildykite talpyklą pieno ir tinkamai įstatykite ją į kavos aparatą. Tada fiksavimo slankiklį perkelkite į viršutinę padėtį su uždarytos spygos simboliu.

ĮSPĖJIMAS! Plakant pieną, iš purkštuko gali išsiveržti karštas pienas ir suslėgti garai. Dėl to pienas gali taškytis. Būkite atsargūs, kad nenusidegintumėte.

ĮSPĖJIMAS! Antgalis skirtas tik pieno plakimui. Neplakite kitų maisto produktų, pavyzdžiui, grietinėlės, kondensuoto pieno, jogurto ir pan.

Maltos kavos virimas

Ant lašėjimo padėklo padėkite indą (stiklinę, puodelį ar puodelį) kavai surinkti. Portafiltras turi du išleidimo angas, todėl indą reikia pastatyti taip, kad abi gėrimo srovės tekėtų į jį. Jei ruošiate kavą be pieno, taip pat galite padėti du indus, po vieną po kiekvieno išleidimo anga.

Palieskite mygtuką, pažymėtą termometro simboliu (b), kad nustatytumėte kavos ruošimo temperatūrą. Kiekvieną kartą palietus mygtuką, temperatūros nustatymas pasikeičia tarp: 90°C, 93°C, 96°C. Temperatūros pasirinkimą patvirtins tris kartus sumirksėjusi indikatorius lemputė ir pyptelėjimas.

Norėdami pradėti virti, palieskite norimos kavos rūšies mygtuką. Pasirinktos kavos lemputė mirksės, rodydama, kad verdamas gėrimas. Aparatas leidžia ruošti įvairių rūšių kavą su pienu arba be jo: espressą (c), dvigubą espressą (d), kapučino (i), dvigubą kapučino (j), latė (k), dvigubą latė (l).

Norėdami į gėrimą įpilti daugiau putoto pieno, du kartus palieskite kapučino mygtuką (i). Pienas pradės putoti. Kai bus pasiektas norimas kiekis, dar kartą palieskite mygtuką, kad sustabdytumėte pieno įpylimą.

Valdymo skydelyje valymo funkciją taip pat galite pasirinkti paliesdami ir 2 sekundes palaikydami mygtuką, pažymėtą lašelio simboliu.

Kavos aparatas automatiškai sustabds vandens tekėjimą po virimo. Tai bus signalizuojama grįžus į budėjimo režimą - kavos rūšies mygtukai nuolat švies. Stebėkite indą, kad neperpildytumėte. Norėdami įpilti mažesnį kiekį, galite bet kada sustabdyti kavos tekėjimą anksčiau, dar kartą paspausdami anksčiau pasirinktą kavos rūšies mygtuką valdymo skydelyje. Išimkite indą su paruoštu gėrimu iš lašėjimo padėklo.

ĮSPĖJIMAS! Indas su paruoštu gėrimu yra karštas. Laikykite jį už rankenos arba, jei rankenos nėra, apsaugokite ranką karščiu atsparia pirštine.

Jei norite ruošti daugiau gėrimų, vėl paruoškite espresso aparatą. Nuimkite portafiltrą nuo korpuso, išpilkite likusią kavą, nuplaukite sietelį ir portafiltrą po tekančio drungnu vandeniu ir nusauskinkite. Tada pripildykite sietelį kita porcija maltų kavos pupelių, pritvirtinkite portafiltrą prie espresso aparato laikiklio ir paruoškite kitą gėrimą, kaip aprašyta aukščiau.

Baigę ruošti kavą, išjunkite kavos aparatą paspausdami maitinimo mygtuką. Tada išimkite portafiltrą ir sietelį ir išvalykite abu komponentus nuo kavos likučių. Palaukite, kol pieno purkštukas atvės, tada išvalykite jį nuo pieno ir kavos likučių. Tęskite vadove aprašytą priežiūrą.

Pieno talpyklą galima išimti iš aparato ir laikyti šaldytuve, kai aparatas nenaudojamas.

Kavos rūšis	Tūris	Paruošimo patarimai
Espresso	40 ml	
Espresso x2	80 ml	
Latte	300 - 400 ml	Pieno putojimo lygį nustatykite naudodami rankenėlę.
Latte x2	380 - 530 ml	Pieno putojimo lygį nustatykite naudodami rankenėlę.
Cappuccino	140 - 240 ml	Pieno putojimo lygį nustatykite naudodami rankenėlę.
Cappuccino x2	250 - 370 ml	Pieno putojimo lygį nustatykite naudodami rankenėlę.

Kavos aparato valymas

Norėdami išvalyti kavos aparatą, pirmiausia ištuštinkite ir išvalykite pieno bakelį su putojimo sistema. Pripildykite vandens bakelį

ir įpilkite švaraus vandens. Padėkite didelį, tuščią indą ant lašėjimo padėklo po kavos ir pieno išpylimo antgaliais. Pasukite pieno bakelio rankenėlę į lašelio simbolį. Tada 2 sekundes palaikykite nuspaudę mygtuką, pažymėtą lašelio simboliu valdymo skydelyje, kad pradėtumėte valymą. Tai praplaus kavos virimo sistemą ir pieno putojimo sistemą. Maždaug po 1 minutės valymas bus baigtas. Ištuštinkite indą iš lašėjimo padėklo ir ištuštinkite bei išvalykite pieno bakelį su putojimo sistema. Surinkite visus kavos aparato komponentus.

Kavos virimas ESE kapsulėse

Prietaisas tiekiamas su sieteliu ESE kavos kapsulėms ruošti. Norėdami paruošti šio tipo kavą, įdėkite sietelį į portafiltrą, tada įdėkite kavos kapsulę į sietelį (XIII). Įstatykite portafiltrą į kavos aparato rankeną ir pasirinkite kavos rūšį paliesdami mygtuką valdymo skydelyje.

Šildymo padėklas

Kavos aparato viršuje yra metalinis šildymo padėklas, kuris įkaista aparatui įkaistant ir kurį laiką išlieka šiltas. Šis padėklas naudojamas kavos indams šildyti. Padėkite sausą, švarų indą apverstą ant padėklo. Jis po kurio laiko sušils. Rekomenduojama išplovus ir išdžiovinus indą, jį padėti ant kavos aparato šildymo padėklo, kad pakiltų temperatūra prieš ruošiant kitą gėrimą.

Pastaba: net ir atjungus kavos aparatą nuo elektros tinklo, ištraukiant jo kištuką iš elektros lizdo, šildymo padėklas kurį laiką išlieka šiltas. Taip yra dėl terminės inercijos. Jokiu būdu nebandykite pagreitinti padėklo aušinimo.

Kavos kiekio reguliavimas

Kavos aparatas leidžia jums įvesti savo nustatymus, kad galėtumėte pritaikyti paruoštų gėrimų kiekį pagal savo poreikius.

Norėdami reguliuoti espresso arba dvigubo espresso kavos kiekį, 2 sekundes palaikykite nuspaudę espresso arba dvigubo espresso mygtuką. Aparatas tris kartus pyptels, patvirtindamas nustatymą. Prasidės kavos ruošimas. Kai bus pasiektas norimas kavos kiekis, nedelsdami dar kartą palieskite anksčiau pasirinktos kavos mygtuką. Kavos ruošimas bus baigtas, o aparatas tris kartus pyptelės, patvirtindamas, kad nustatytas kavos kiekis buvo išsaugotas, ir grįš į budėjimo režimą. Plikymo laiką galima reguliuoti nuo 8 iki 60 sekundžių.

Norėdami reguliuoti kapučino arba kavos latte kiekį, 2 sekundes palaikykite nuspaudę kapučino, dvigubo kapučino, kavos latte arba dvigubos kavos latte mygtuką. Aparatas 3 kartus pyptels, patvirtindamas nustatymo režimą. Prasidės pieno putos ruošimas. Kai bus pasiektas norimas pieno kiekis, nedelsdami dar kartą palieskite anksčiau pasirinktos kavos mygtuką. Aparatas 3 kartus pyptels, patvirtindamas, kad pieno kiekis išsaugotas. Pieno įpylimas bus baigtas ir prasidės kavos virimas. Kai bus pasiektas norimas kavos kiekis, nedelsdami dar kartą palieskite anksčiau pasirinktos kavos mygtuką. Aparatas 3 kartus pyptels, patvirtindamas, kad kavos kiekis išsaugotas, ir grįš į budėjimo režimą. Pieno putos ruošimo laiką galima nustatyti nuo 6 iki 120 sekundžių, o kavos ruošimo laiką - nuo 8 iki 60 sekundžių.

Automatinis išsijungimas

Po 15 minučių neveiklumo įrenginys automatiškai išsijungs ir užges visos valdymo skydelio lemputės. Įrenginį galite paleisti iš naujo paliesdami maitinimo mygtuką.

PRIEŽIŪRA, TRANSPORTAVIMAS IR SANDĖLIAVIMAS

Kavos aparato priežiūra

Kadangi šis gaminys skirtas vartoti skirtiems gėrimams ruošti, jį reikia reguliariai valyti ir prižiūrėti. Priežiūra neįtraukta į garantiją. Netinkama priežiūra gali lemti bet kokių garantinių pretenzijų atmetimą ir gaminio garantijos negaliojimą.

Prieš pirmą kartą naudojant: sietelį, portafiltrą, vandens bakelį ir pieno bakelį reikia išvalyti, kaip aprašyta toliau.

ISPĖJIMAS! Visus techninės priežiūros darbus reikia atlikti išjungus gaminį. Norėdami tai padaryti, atjunkite maitinimo laidą nuo sieninio lizdo.

ISPĖJIMAS! Prieš pradėdami bet kokius techninės priežiūros darbus, leiskite visiems komponentams visiškai atvėsti. Jokiu būdu nespirtinkite aušinimo proceso, pavyzdžiui, pripildydami prietaiso šalto vandens.

Iškart po kiekvieno naudojimo išimkite portafiltrą ir sietelį bei išmeskite panaudotas kavos pupeles. Kadangi sietelis ir sietelis gali būti karšti, švelniai pastuksenkite portafiltrą į indo kraštą ir išmeskite panaudotas kavos pupeles. Tada nuplaukite sietelį ir sietelį po drungnu tekančiu vandeniu ir tik tada, kai jis atvės, išimkite sietelį iš portafiltro. Dar kartą atskirai nuplaukite abu komponentus, kad pašalintumėte likusius kavos tirščius, ir nusauskinkite juos šluoste arba popieriniu rankšluosčiu.

Reguliariai plaukite pieno talpyklą ir piltuvėlį, kad pašalintumėte pieno likučius iš putojimo sistemos. Išimkite juos iš aparato ir nuplaukite po tekančiu drungnu vandeniu su indų plovikliu, tada nusauskinkite šluoste arba popieriniu rankšluosčiu.

ISPĖJIMAS! Nesilaikant šios procedūros, pienas gali išdžiūti, apriboti tekėjimą arba visiškai užkimšti pieno putojimo sistemą. Pieno likučiai kelia bakteriologinį pavojų. Net iš dalies užsikimšusi pieno putojimo sistema gali sugadinti espresso aparatą.

Lašėjimo padėklas skirtas surinkti bet kokį vandenį ar gėrimo likučius, ištekančius iš portafilto snapelio. Jei lašėjimo padėklas prisipildo, atsargiai nuimkite dangtelį ir išpilkite likučius. Tada nusauskinkite jį šluoste arba popieriniu rankšluosčiu ir uždėkite dangtelį ant lašėjimo padėklo. Nenaudokite espresso kavos aparato be tinkamai įdėtų lašėjimo padėklo. Rekomenduojama reguliariai ištuštinti ir valyti lašėjimo padėklą.

Išimkite vandens bakelį iš prietaiso, jį išvalykite. Išskalaukite švari vandeniu ir ištuštinkite. Palikite išdžiūti atidarytu dangteliu arba pripildykite švaraus vandens ir vėl įstatykite į prietaisą.

Likę prietaiso komponentai netinka panardinti į vandenį arba būti veikiami vandens srovės.

Nė viena prietaiso dalis nėra tinkama plauti indaplovėje ar plovimui aukšto slėgio srove. Vandens baką ir pieno rezervuarą reikia ištuštinti ir išvalyti bent kartą per dieną.

Korpusą ir dalis, kurių negalima plauti vandens srove, nuvalykite minkštu, šiek tiek drėgnu skudurėliu ir nusausinkite.

Mineralų nuosėdų šalinimas

Priklausomai nuo vandens kokybės, vandens sistemoje gali susidaryti mineralų, nusėdusių iš vandens kaitinimo metu (kalkių), susidarymas. Tai normalu, tačiau gali sugadinti prietaisą arba sumažinti jo veikimą. Jei susikaupia nuosėdų, jas pašalinkite acto arba citrinos rūgštimi. Į indą įpilkite 0,5 litro acto arba 40 gramų citrinos rūgšties, pripildykite indą vandens ir supilkite jį į espresso aparato vandens rezervuarą. Įstatykite rezervuarą į espresso aparatą. Įstatykite portafiltrą su vienu iš sietelių. Padėkite indą po portafiltro snapeliais ir palieskite mygtuką „Dviguba espresso kava“. Užplikę kavą, palieskite mygtuką „Dviguba latte“. Palaukite, kol vanduo nustos tekėti, ir išimkite portafiltrą bei sietelį. Portafiltrą ir sietelį nuplaukite drungnu tekančiu vandeniu, kad jie atvėstų. Įstatykite antrą sietelį į portafiltrą, portafiltrą - į espresso aparatą ir pakartokite procedūrą.

Baigę nukalkinti, išimkite vandens bakelį, išpilkite likusį tirpalą, išskalaukite jį ir pripildykite švaraus vandens. Pakartokite visą skalavimo procedūrą (abu filtrus ir antgalį) švari vandeniu. Taip pašalinsite likusį valymo tirpalą iš kavos aparato vidaus.

Mineralų nuosėdų šalinimo procedūra turėtų būti atliekama bent kartą per mėnesį.

Pastaba: mineralinės nuosėdos kaupsis lėčiau, jei kavai ruošti naudosite filtruotą vandenį.

Pastaba: mineralinėms nuosėdoms pašalinti galima naudoti specialius, šiam tikslui skirtus, paruoštus skysčius. Prieš naudodami skystį, perskaitykite ir laikykitės prie jo pridėtų instrukcijų.

Sandėliavimas ir transportavimas

Laikydami įrenginį, laikykite jį uždaroje patalpoje, apsaugotoje nuo dulkių, nešvarumų ir drėgmės. Rekomenduojama įrenginį laikyti originalioje pakuotėje. Laikykite įrenginį darbinėje padėtyje. Nedėkite jo sluoksniais.

Prietaisą transportuokite originalioje pakuotėje. Saugokite jį nuo per didelių smūgių transportavimo metu. Nedėkite nieko ant prietaiso viršaus sandėliavimo ar transportavimo metu. Prietaisą laikykite ir transportuokite su tuščia ir sausa vandens talpa.

TECHNINIAI DUOMENYS

Parametras	Matavimo vienetas	Vertė
Katalogo numeris		68503
Nominali įtampa	[V~]	220 - 240
Nominalus dažnis	[Hz]	50 - 60
Kavos aparato nominali galia	[W]	1350
Izoliacijos klasė		I
Darbinis slėgis	[bar]	20
Vandens bako talpa	[l]	1,8
Pieno bako talpa	[l]	0,43
Mišios	[kg]	5,3

PRODUKTA RAKSTUROJUMS

Kafijas pagatavošanai tiek izmantota spiediena espresso mašīna. Malts kafijas pupiņas tiek ievietotas speciālā sietīnā portafiltrā. Ūdens no espresso tvertnes ar augstu spiedienu tiek spiests caur maltajām kafijas pupiņām un kā dzēriens ieplūst traukā, kas novietots zem portafiltra atverēm. Ierīcei ir arī atsevišķa uzgalis piena putošanai. Šī ierīce ir paredzēta tikai lietošanai mājās apstākļos. Pareiza, uzticama un droša ierīces darbība ir atkarīga no pareizas lietošanas, tāpēc:

Pirms ierīces lietošanas, lūdzu, izlasiet visu lietošanas instrukciju un saglabājiet to.

Piegādātājs neatbild par jebkādiem zaudējumiem, kas radušies šajā rokasgrāmatā sniegto drošības noteikumu un ieteikumu neievērošanas rezultātā.

APRĪKOJUMS

Produkts tiek piegādāts pilnīgs, taču ir nepieciešama neliela sagatavošana, kā aprakstīts tālāk rokasgrāmatā. Piedermos ietilpst portafiltrs, divi dažādu ietilpību sieti, sietīņš ESE kapsulām, kafijas mērkrūze ar blīvētāju un blīvētājs.

DROŠĪBAS INSTRUKCIJAS

BRĪDINĀJUMS! Ierīce darbības laikā var kļūt ļoti karsta, lūdzu, esiet uzmanīgi, to apstrādājot.

Ieteikumi transportēšanai un uzstādīšanai

Ierīci drīkst novietot tikai uz cietas, līdzenas, gludas un nedegošas virsmas, kas ir izturīga pret augstām temperatūrām. Virsmai jāspēj izturēt pašas ierīces un tajā esošā ūdens svaru. Nodrošiniet vismaz 10 cm atstarpi ap ierīces sānu sienām un nenovietojiet virs ierīces nekādus karstumjutīgus materiālus. Tas nodrošinās atbilstošu ventilāciju. Novietojiet to, piemēram, pie galda malas. Novietojiet neko uz ierīces. Tas traucēs gaisa cirkulāciju un var sabojāt ierīci vai izraisīt ugunsgrēku. Novietojiet ierīci viegli uzliesmojošu materiālu, piemēram, aizkaru vai drapēriju, tuvumā. Novietojiet virs ierīces nekādas elektriskās ierīces. Darbības laikā izdalās tvaiks, kas var izraisīt īssavienojumu un elektriskās strāvas triecienu. Neurbiet ierīcē caurumus un neveiciet citas ierīces modifikācijas, izņemot tās, kas aprakstītas rokasgrāmatā. Nepārvietojiet ierīci, velkot aiz strāvas vada. Temperatūrai ierīces uzstādīšanas un lietošanas vietā jābūt diapazonā no +10°C līdz +38°C, un relatīvajam mitrumam jābūt zem 90% bez kondensāta.

Ieteikumi produkta pievienošanai barošanas avotam

Pirms ierīces pievienošanas strāvas avotam pārlicinieties, vai elektrotīkla spriegums, frekvence un jauda atbilst ierīces datu plāksnītē norādītajām vērtībām. Kontaktdakšai ir jāatbilst kontaktlīdzdai. Nemainiet kontaktdakšu vai kontaktlīdzdu atbilstoši savām vajadzībām. Ierīce jāpievieno tieši vienai elektrotīkla kontaktlīdzdai. Pagarinātāju, vairāku ligzdu vai dubulto kontaktlīdzdu lietošana ir aizliegta. Elektrotīkla ķēdei jābūt aprīkotai ar aizsargvadītāju un 16 A drošinātāju. Izvairieties no strāvas vada saskares ar asām malām, karstiem priekšmetiem vai virsmām. Darbinot ierīci, strāvas vadam vienmēr jābūt pilnībā atritinātam un novietotam tā, lai tas netraucētu ierīces darbību. Strāvas vads jānovieto tā, lai ierīces strāvas kontaktdakšu jebkurā laikā varētu ātri atvienot. Atvienojot strāvas vadu, vienmēr velciet aiz kontaktdakšas korpusa, nekad aiz vada. Ja strāvas vads vai kontaktdakša ir bojāta, nekavējoties atvienojiet to no strāvas avota un sazinieties ar pilnvarotu ražotāja servisa centru, lai to nomainītu. Nelietojiet ierīci ar bojātu strāvas vadu vai kontaktdakšu. Ja strāvas vads vai

kontaktdakša ir bojāta, to nevar salabot un tā jānomaina pret jaunu, bez defektiem.

Lietošanas ieteikumi

BRĪDINĀJUMS! Šī ierīce izdala tvaiku vai augstas temperatūras ūdens strūklu. Izvairieties no ķermeņa saskares ar tvaiku vai ūdens strūklu, jo tas var izraisīt nopietnus apdegumus.

Brīdinājums! Šī ierīce ir paredzēta tikai kafijas pagatavošanai. Nelietojiet ierīci citu dzērienu pagatavošanai vai sildīšanai. Ierīci drīkst lietot tikai ar komplektā iekļautajiem vai ražotāja norādītajiem piederumiem. Lietojot, strāvas vadam jābūt pilnībā atritinātam. Saritināts vads var pārkarst un radīt ugunsgrēka un elektriskās strāvas trieciena risku. Pārlicinieties, ka grīda ierīces tuvumā nav slidena, lai izvairītos no slīdēšanas, kas var izraisīt nopietnus savainojumus. Piepildiet ierīci tikai ar aukstu ūdeni. Piepildiet produkta tvertni, tikai ielejot ūdeni, kā norādīts instrukcijās. Ja tvertni nevar atdalīt no ierīces, uzpildes laikā atvienojiet strāvas vadu no kontaktlīdždas. Nekad neiegremdējiet tvertni vai ierīci ūdenī. Ja, uzpildot tvertni, šļakstās ūdens, pirms ierīces pievienošanas elektrotīklam to rūpīgi nosusiniet. Nedarbiniet ierīci bez ūdens. Ūdens līmenim vienmēr jābūt starp minimālo un maksimālo atzīmi. Zemāks ūdens līmenis var sabojāt ierīci vai izraisīt ierīces neieslēgšanos.

BRĪDINĀJUMS! Neatveriet vāku, kamēr tiek gatavota kafija. Nemēģiniet pats remontēt, izjaukt vai pārveidot ierīci. Visus šī produkta remontdarbus drīkst veikt pilnvarots servisa centrs. Ierīci drīkst lietot bērni no 8 gadu vecuma, ja viņi tiek uzraudzīti vai ir saņēmuši norādījumus par ierīces drošu lietošanu un ir sapratuši ar to saistītos riskus. Tīrīšanu un lietotāja apkopi nedrīkst veikt bērni, ja vien viņi nav sasnieguši 8 gadu vecumu un netiek uzraudzīti. Sargājiet ierīci un tās strāvas vadu bērniem, kas jaunāki par 8 gadiem, nepieejamā vietā. Neizmantojiet spēcīgas ķīmiskas vielas, šķīdinātājus, kodīgus līdzekļus, alkoholu, benzīnu vai abrazīvus līdzekļus ierīces tīrīšanai.

PAKALPOJUMS

Gatavošanās darbam

Izņemiet produktu no iepakojuma, noņemot visus iepakojuma materiālus. Atritiniet vadu. Novietojiet ierīci saskaņā ar rokasgrāmātā sniegtajiem norādījumiem. Pirms pirmās lietošanas reizes nomazgājiet ierīces sastāvdaļas saskaņā ar norādījumiem produkta apkopes sadaļā.

Ūdens dozēšana un kafijas automāta iedarbināšana

Izņemiet ūdens tvertni, pabīdot to uz augšu. Atveriet vāku un piepildiet to ar aukstu, tīru ūdeni. Ūdens līmenim jābūt starp minimālā (MIN) un maksimālā (MAX) ūdens līmeņa atzīmēm. Aizveriet tvertnes vāku un ievietojiet to atpakaļ korpusā kafijas automāta aizmugurē (V).

Pievienojiet strāvas vadu strāvas kontaktlīdždai; iedegsies strāvas indikators, norādot, ka ierīce uzsilst. Pieskarieties barošanas pogai (a) uz skārienvadības paneļa (VI). Kafijas pogas indikatori mirgos, norādot, ka ierīce uzsilst. Atkarībā no ierīces un istabas temperatūras uzsilšana var ilgt līdz 2 minūtēm. Pagaidiet, līdz uzsilšana ir pabeigta. Kad indikatori pārstāj mirgot un paliek iedegti, uzsilšana ir pabeigta. Ierīce tagad ir gaidīšanas režīmā, un varat sākt gatavot kafiju.

Piezīme! Ja ūdens tvertne ir tukša, kafijas automāts aicinās to nekavējoties uzpildīt. To norādīs visu vadības paneļa indikatoru mirgošana. Pēc tam ūdens tvertne ir jāuzpilda. Pēc tam izskalojiet kafijas automātu, pagatavojot sev tīkamu kafijas tasi, un pēc tam izlejiet skalošanas ūdeni, piemēram, uzlietnē.

Maltas kafijas pupiņu dozēšana

Izvēlieties sieta veidu. Mazāks sietiņš ir piemērots vienas kafijas tases pagatavošanai, bet lielāks sietiņš — divu tasiņu pagatavošanai. Ievietojiet sietiņu portafiltrā (VI). Izmantojot komplektā iekļauto mērkrūzi, iebēriet sietiņā maltas kafijas pupiņas un sablīvējiet tās ar mērkrūzes saplacināto pusi vai blieti. Kafijas līmenim nevajadzētu būt augstākam par sieta malu un atzīmēto līmeņa simbolu. Rūpīgi notīriet sieta un portafiltrā malu no kafijas atlikumiem.

Piezīme: Espresso automātiem paredzētās kafijas pupiņas ir jāmaļ pareizi. Tās nedrīkst būt pārāk smalki vai pārāk rupji samaltas. Ja dzēriens no portafiltra snīpa tek pārāk lēni, tas nozīmē, ka pupiņas ir pārāk rupji samaltas. Pareizā maļšanas metode jānosaka eksperimentējot.

Ievietojiet portafiltru ar sietiņu un kafijas biezumiem portafiltra turētājā espresso automāta korpusā. Lai to izdarītu, pagrieziet portafiltra rokturi pretēji pulksteņrādītāja virzienam un ievietojiet to korpusa ligzdā (VII) pozīcijā, kas apzīmēta ar atbloķēšanas simbolu. Turot portafiltru vienādā augstumā, pagrieziet to līdz galam pa labi pozīcijā, kas apzīmēta ar bloķēšanas simbolu. Pareizi uzstādīts portafiltra rokturis ir perpendikulārs espresso automāta priekšpusei (VIII).

Piena dozēšana

Espresso automāts ir aprīkots ar piena tvertni un automātisku piena sildīšanas un putošanas funkciju. Lai ieliet pienu, vispirms pabīdīet bloķēšanas slīdni uz leju pozīcijā, kas atzīmēta ar atvērtu piekaramo atslēgu (X). Pavelciet piena tvertni uz priekšu un noņemiet augšējo vāku. Pēc tam ielejiet pienu tvertnē, nepārsniedzot maksimālo līmeni (MAX). Uzleciet atpakaļ tvertnes vāku, ievietojot iepilūdes caurulīti pienā, un pēc tam ievietojiet tvertni espresso automātā (IX). Pārvietojiet bloķēšanas slīdni pozīcijā, kas atzīmēta ar aizvērtu piekaramo atslēgu (X). Izmantojiet pogu, lai izvēlētos piena putošanas līmeni. Pagriežot pogu pulksteņrādītāja virzienā, piena putošanas līmenis samazinās, bet pagriežot to pretēji pulksteņrādītāja virzienam, tas palielinās (XI). Izmantojot sviru tvertnes priekšpusē, pagrieziet putotā piena padeves uzgali tā, lai tā izvads būtu vērstā traukā (XII).

Lūdzu, nemiet vērā! Ja piena tvertnes nav vai tā ir nepareizi uzstādīta, piemēram, ja bloķēšanas slīdnis ir atvērtā slēdzenes pozīcijā, piena kafijas šķirnes nebūs pieejamas pagatavošanai. Piena kafijas indikatori vadības panelī neiedegsies. Šādā gadījumā uzpildiet tvertni ar pienu un pareizi ievietojiet to kafijas automātā. Pēc tam pārvietojiet bloķēšanas slīdni augšējā pozīcijā ar aizvērtas slēdzenes simbolu.

BRĪDINĀJUMS! Piena putošanas laikā no sprauslas var izplūst karsts piens un spiediena tvaiks. Tas var izraisīt piena šļakstīšanos. Esiet uzmanīgi, lai neapdedzinātos.

BRĪDINĀJUMS! Uzgalis ir paredzēts tikai piena putošanai. Neputojiet citus pārtikas produktus, piemēram, krējumu, iebiezināto pienu, jogurtu utt.

Maltais kafijas brūvēšana

Novietojiet trauku (glāzi, krūzi vai tasi) uz pilieni paplātes, lai savāktu kafiju. Portafiltram ir divas atveres, un trauks jānovieto tā, lai abas dzēriena strūkļas iepilētu traukā. Gatavojot kafiju bez piena, varat novietot arī divus traukus, pa vienam zem katras atveres.

Pieskarieties pogai, kas apzīmēta ar termometra simbolu (b), lai iestāvētu kafijas pagatavošanas temperatūru. Katru reizi, kad pieskarieties pogai, temperatūras iestāvējums mainās starp: 90°C, 93°C, 96°C. Temperatūras izvēli apstiprinās trīs reizes mirgojošais indikators un pīkstiens.

Lai sāktu brūvēšanu, pieskarieties vēlamā kafijas veida pogai. Izvēlētais kafijas lampiņa mirgos, norādot, ka dzēriens tiek brūvēts. Kafijas automāts ļauj pagatavot dažādu veidu kafiju ar pienu vai bez tā: Espresso (c), Dubultais Espresso (d), Cappuccino (i), Dubultais Cappuccino (j), Cafe Latte (k), Dubultais Cafe Latte (l).

Lai dzērienam pievienotu papildu putota piena daudzumu, divreiz pieskarieties kapučīno pogai (i). Piens sāks putot. Kad ir saņiegts vēlamais daudzums, vēlreiz pieskarieties pogai, lai pārtrauktu piena pievienošanu.

Vadības panelī tīrīšanas funkciju var izvēlēties arī, pieskaroties un 2 sekundes turot nospiestu pogu, kas apzīmēta ar piliena simbolu. Kafijas automāts automātiski pārtrauks ūdens plūsmu pēc pagatavošanas. To signalizēs atgriešanās gaidīšanas režīmā - kafijas veida pogas nepārtraukti izgaismosies. Sekojiet līdzī traukam, lai izvairītos no pārpildīšanas. Lai ielietu mazāku daudzumu, kafijas plūsmu var apturēt jebkurā laikā, vēlreiz nospiežot iepriekš izvēlēto kafijas veida pogu vadības panelī. Izņemiet trauku ar pagatavoto dzērienu no pilieni paplātes.

BRĪDINĀJUMS! Trauks ar pagatavoto dzērienu ir karsts. Turiet to aiz roktura vai, ja roktura nav, aizsargājiet roku ar karstumizturīgu cimdu.

Ja vēlaties pagatavot vēl kādus dzērienus, sagatavojiet espresso automātu atkārtotai lietošanai. Atvienojiet portafiltru no korpusa, izlejiet atlikušo kafiju, noskalojiet sietiņu un portafiltru zem tekoša remdena ūdens un nosusiniet. Pēc tam piepildiet sietiņu ar vēl vienu porciju maltais kafijas pupiņu, piestipriniet portafiltru espresso automāta turētājam un pagatavojiet vēl vienu dzērienu, kā aprakstīts iepriekš.

Kad esat pabeidzis brūvēšanu, izslēdziet kafijas automātu, nospiežot ieslēgšanas/izslēgšanas pogu. Pēc tam izņemiet portafiltru un sietiņu un noīriet abas sastāvdaļas no kafijas atlikumiem. Pagaidiet, līdz piena uzgalis atdziest, pēc tam noīriet to no piena un kafijas atlikumiem. Turpiniet apkopi, kas aprakstīta rokasgrāmatā.

Piena tvertni var izņemt no ierīces un uzglabāt ledusskapī, kad ierīce netiek lietota.

Kafijas veids	Apjoms	Sagatavošanas padomi
Espresso	40 ml	
Espresso x2	80 ml	
Latte	300 - 400 ml	Iestatiet piena putošanas līmeni, izmantojot pogu.
Latte x2	380 - 530 ml	Iestatiet piena putošanas līmeni, izmantojot pogu.
Cappuccino	140 - 240 ml	Iestatiet piena putošanas līmeni, izmantojot pogu.
Cappuccino x2	250 - 370 ml	Iestatiet piena putošanas līmeni, izmantojot pogu.

Kafijas automāta tīrīšana

Lai iztīrītu kafijas automātu, vispirms iztukšojiet un iztīriet piena tvertni ar putošanas sistēmu. Piepildiet ūdens tvertni un pēc tam piepildiet piena tvertni ar tīru ūdeni. Novietojiet lielu, tukšu trauku uz pilnienu paplātes zem kafijas un piena padeves sprauslām. Pagrieziet piena tvertnes pogu līdz piliena simbolam. Pēc tam pieskarieties un 2 sekundes turiet nospiestu pogu, kas apzīmēta ar piliena simbolu vadības panelī, lai sāktu tīrīšanu. Tas izskalo kafijas pagatavošanas sistēmu un piena putošanas sistēmu. Pēc aptuveni 1 minūtes tīrīšana būs pabeigta. Iztukšojiet trauku no pilnienu paplātes un iztukšojiet un iztīriet piena tvertni ar putošanas sistēmu. Salieciet atpakaļ visas kafijas automāta sastāvdaļas.

Kafijas pagatavošana ESE kapsulās

Produktam ir pievienots sietiņš ESE kafijas kapsulu pagatavošanai. Lai pagatavotu šāda veida kafiju, ievietojiet sietiņu portafiltrā, pēc tam ievietojiet kafijas kapsulu sietiņā (XIII). Uzstādiat portafiltru kafijas automāta rokturī un izvēlieties kafijas veidu, pieskaroties pogai vadības panelī.

Sildīšanas paplāte

Kafijas automāta augšpusē ir metāla sildīšanas paplāte, kas uzsilst, ieīcei uzsilstot, un kādu laiku paliek silta. Šī paplāte paredzēta kafijas trauku sildīšanai. Novietojiet sausu, tīru trauku otrādi uz paplātes. Tas pēc brīža uzsils. Pēc trauka mazgāšanas un žāvēšanas ieteicams to novietot uz kafijas automāta sildīšanas paplātes, lai paaugstinātu tā temperatūru pirms nākamā dzēriena pagatavošanas.

Lūdzu, ņemiet vērā: pat pēc kafijas automāta atvienošanas no strāvas avota, atvienojot to no strāvas kontaktligzdas, sildīšanas paplāte vēl kādu laiku paliek silta. Tas ir saistīts ar termisko inerci. Nekādā veidā nemēģiniet paātrināt paplātes atdzišanu.

Kafijas tilpuma regulēšana

Kafijas automāts ļauj ievadīt savus iestatījumus, lai pielāgotu pagatavoto dzērienu daudzumu savām vajadzībām.

Lai pielāgotu espresso vai dubulto espresso kafijas daudzumu, pieskarieties espresso vai dubulto espresso pogai un 2 sekundes turiet to nospiestu. Kafijas automāts trīs reizes nopīkstēs, lai apstiprinātu iestatījumu. Sāksies kafijas pagatavošana. Kad ir sasniegts vēlamais kafijas tilpums, nekavējoties vēlreiz pieskarieties iepriekš izvēlētais kafijas pogai. Kafijas pagatavošana beigsies, un kafijas automāts trīs reizes nopīkstēs, lai apstiprinātu, ka iestatītais kafijas tilpums ir saglabāts, un atgriezīsies gaidīšanas režīmā. Pagatavošanas laiku var regulēt no 8 līdz 60 sekundēm.

Lai pielāgotu kapučīno vai kafējnīcas latte, pieskarieties un 2 sekundes turiet nospiestu pogu Kapučīno, Dubultais kapučīno, Kafijas latte vai Dubultā kafējnīcas latte. Kafijas automāts 3 reizes nopīkstēs, lai apstiprinātu iestatīšanas režīmu. Sāksies piena putu pagatavošana. Kad ir sasniegts vēlamais piena tilpums, nekavējoties vēlreiz pieskarieties iepriekš izvēlētais kafijas pogai. Kafijas automāts 3 reizes nopīkstēs, lai apstiprinātu, ka piena tilpums ir saglabāts. Piena pievienošana tiks pabeigta, un pēc tam sāksies kafijas pagatavošana. Kad ir sasniegts vēlamais kafijas tilpums, nekavējoties vēlreiz pieskarieties iepriekš izvēlētais kafijas pogai. Kafijas automāts 3 reizes nopīkstēs, lai apstiprinātu, ka kafijas tilpums ir saglabāts, un atgriezīsies gaidīšanas režīmā. Piena putu pagatavošanas laiku var iestatīt no 6 līdz 120 sekundēm, bet kafijas pagatavošanas laiku var iestatīt no 8 līdz 60 sekundēm.

Automātiska izslēgšanās

Pēc 15 minūšu neaktivitātes ierīce automātiski izslēgsies un visas vadības paneļa gaismas nodzīsīs. Ierīci var restartēt, pieskaroties barošanas pogai.

APKOPE, TRANSPORTĒŠANA UN GLABĀŠANA

Kafijas automāta apkope

Tā kā šis produkts ir paredzēts patērīnam paredzētu dzērienu pagatavošanai, tas ir regulāri jāuztur tīrs un jāapkopj. Apkope netiek segta ar garantiju. Nepareiza apkope var izraisīt jebkādu garantijas prasību noraidīšanu un produkta garantijas anulēšanu. Pirms pirmās lietošanas reizes: sietiņš, portafiltrs, ūdens tvertne un piena tvertne jātīra, kā aprakstīts tālāk.

BRĪDINĀJUMS! Visa apkope jāveic, kad produkts ir izslēgts. Lai to izdarītu, atvienojiet strāvas vadu no sienas kontaktligzdas.

BRĪDINĀJUMS! Pirms jebkādu apkopju uzsākšanas ļaujiet visām sastāvdaļām pilnībā atdzist. Nekādā veidā nepaātriniet dzesēšanas procesu, piemēram, piepildot ierīci ar aukstu ūdeni.

Tūlīt pēc katras lietošanas reizes izņemiet portafiltru un sietiņu un izmetiet izlietotās kafijas pupiņas. Tā kā sietiņš un sietiņš var būt karsti, viegli uzsitiet portafiltru pret trauka malu un izmetiet izlietotās kafijas pupiņas. Pēc tam noskalojiet sietiņu un sietiņu zem remdēna, tekoša ūdens un tikai tad izņemiet sietiņu no portafiltra, kad tas ir atdzisis. Vēlreiz atsevišķi noskalojiet abas sastāvdaļas, lai noņemtu atlikušās kafijas biežumus, un nosusiniet tās ar drānu vai papīra dvieļi.

Regulāri mazgājiet tvertni un piena padeves ūdeni, lai notīrītu piena atliekas no putošanas sistēmas iekšpusēs. Izņemiet tos no ierīces un nomazgājiet zem tekoša remdēna ūdens ar trauku mazgāšanas līdzekli, pēc tam nosusiniet ar drānu vai papīra dvieļi.

BRĪDINĀJUMS! Šīs procedūras neievērošana var izraisīt piena izžūšanu, plūsmas ierobežošanu vai piena putošanas sistēmas pilnīgu aizsērēšanu. Piena atliekas rada bakterioloģisku risku. Pat daļēji aizsērējusi piena putošanas sistēma var sabojāt espresso automātu.

Pilnienu savākšanas paplāte ir paredzēta, lai savāktu visu ūdeni vai atlikušo dzērienu, kas noplūst no portafiltra snīpja. Ja pilnienu paplāte ir pilna, uzmanīgi noņemiet vāku un iztukšojiet atlikumus. Pēc tam noslaukiet to ar drānu vai papīra dvieļi un uzlieciet vāku atpakaļ uz pilnienu paplātes. Nelietojiet espresso kafijas automātu, ja pilnienu paplāte nav pareizi uzstādīta. Ieteicams regulāri

iztukšot un tīrīt pilieni paplāti.

Pēc ūdens tvertnes izņemšanas no ierīces iztīriet to. Noskalojiet to ar tīru ūdeni un pēc tam iztukšojiet. Atstājiet to nožūt ar atvērtu vāku vai piepildiet to ar tīru ūdeni un ievietojiet atpakaļ ierīcē.

Pārējās ierīces sastāvdaļas nav piemērotas iegremdēšanai ūdenī vai pakļaušanai ūdens strūkļām.

Nevienu no ierīces sastāvdaļām nav piemērota mazgāšanai trauku mazgājamā mašīnā vai augstspiediena strūkļas tīrīšanai. Ūdens tvertne un piena rezervuārs jāiztukšo un jātīra vismaz reizi dienā.

Notīriet korpusu un detaļas, kuras nevar mazgāt ar ūdens strūkļu, ar mikstu, viegli mitru drānu un pēc tam noslaukiet sausu.

Minerālu nogulumu noņemšana

Atkarībā no ūdens kvalitātes ūdens sistēmā var veidoties minerāli, kas karsēšanas procesā izgulsnējas no ūdens (kaļķakmens). Tas ir normāli, taču tas var sabojāt ierīci vai samazināt tās veiktspēju. Ja uzkrājas nogulsnes, noņemiet tās, izmantojot etiķskābi vai citronskābi. Ielejiet traukā 0,5 litrus etiķa vai 40 gramus citronskābes, piepildiet trauku ar ūdeni un pēc tam ielejiet to espresso automāta ūdens rezervuārā. Uzstādiet rezervuāru espresso automātā. Uzstādiet portafiltru ar vienu no sietiem. Novietojiet trauku zem portafiltra izvadiem un pieskarieties pogai „Double Espresso”. Pēc pagatavošanas pieskarieties pogai „Double Cafe Latte”. Pagaidiet, līdz ūdens plūsma apstājas, un izņemiet portafiltru un sietu. Noskalojiet portafiltru un sietu ar remdenu tekošu ūdeni, lai tos atdzēsētu. Uzstādiet otro sietu portafiltrā, portafiltru espresso automātā un atkārtojiet procedūru.

Kad esat pabeidzis atkaļķošanu, izņemiet ūdens tvertni, izlejiet atlikušo šķīdumu, izskalojiet to un piepildiet ar tīru ūdeni. Atkārtojiet visu skalošanas procedūru (gan sietus, gan uzgali) ar tīru ūdeni. Tas noņems visu atlikušo tīrīšanas šķīdumu no kafijas automāta iekšpusēs.

Derīgo izraktenu nogulšņu noņemšanas procedūra jāveic vismaz reizi mēnesī.

Piezīme: Minerālu nogulsnes uzkrājas lēnāk, ja kafijas pagatavošanai tiek izmantots filtrēts ūdens.

Piezīme: minerālu nogulšņu noņemšanai var izmantot īpašus, šim nolūkam paredzētus šķīdumus. Pirms šķīduma lietošanas izlasiet un ievērojiet šķīdumam pievienotās instrukcijas.

Uzglabāšana un transportēšana

Uzglabājot ierīci, tā jāglabā slēgtā telpā, pasargājot to no putekļiem, netīrumiem un mitruma. Ieteicams ierīci uzglabāt tās oriģinālajā iepakojumā. Uzglabājiet ierīci tās darba pozīcijā. Nenovietojiet to kārtās vienu virs otras.

Pārvadājiet ierīci oriģinālajā iepakojumā. Pārvadāšanas laikā sargājiet to no pārmērīgiem triecieniem. Uzglabāšanas vai transportēšanas laikā nenovietojiet neko uz ierīces. Uzglabājiet un transportējiet ierīci ar tukšu un sausu ūdens tvertni.

TEHNISKIE DATI

Parametrs	Mērvienība	Vērtība
Kataloga numurs		68503
Nominālais spriegums	[V~]	220 - 240
Nominālā frekvence	[Hz]	50 - 60
Kafijas automāta nominālā jauda	[W]	1350
Izolācijas klase		I
Darba spiediens	[bar]	20
Ūdens tvertnes ietilpība	[l]	1,8
Piena tvertnes tilpums	[l]	0,43
Masa	[kg]	5,3

CHARAKTERISTIKA PRODUKTU

K přípravě kávy se používá tlakový espresso kávovar. Mletá kávová zrna se vkládají do speciálního sítka v portafiltru. Voda z nádržky na espresso je pod vysokým tlakem protlačována mletými kávovými zrny a proudí jako nápoj do nádoby umístěné pod vývody portafiltru. Přístroj má také samostatnou trysku pro napěňování mléka. Tento přístroj je určen pouze pro domácí použití. Správný, spolehlivý a bezpečný provoz přístroje závisí na jeho správném používání, proto:

Před použitím zařízení si prosím přečtete celý návod k obsluze a uschovejte si jej.

Dodavatel nenese odpovědnost za žádné škody vzniklé v důsledku nedodržení bezpečnostních předpisů a doporučení uvedených v této příručce.

ZAŘÍZENÍ

Produkt je dodáván kompletní, ale je nutná určitá příprava, jak je popsáno dále v návodu. Příslušenství zahrnuje portafiltr, dvě sítka s různou kapacitou, sítko na ESE pody, odměrku na kávu s tamperem a tamper.

BEZPEČNOSTNÍ POKYNY

VAROVÁNÍ! Zařízení se během provozu může velmi zahřát, při manipulaci s ním buďte opatrní.

Doporučení pro přepravu a instalaci

Zařízení by mělo být umístěno pouze na tvrdém, rovném, vodorovném a nehořlavém povrchu odolném vůči vysokým teplotám. Povrch by měl být schopen unést hmotnost samotného zařízení a případné vody uvnitř. Zajistěte mezeru alespoň 10 cm kolem bočních stěn zařízení a neumísťujte nad zařízení žádné materiály citlivé na teplo. Tím zajistíte správné větrání. Neumisťujte jej například k okraji stolu. Na zařízení nic neumísťujte. To by bránilo cirkulaci vzduchu a mohlo by dojít k poškození zařízení nebo k požáru. Neumisťujte zařízení do blízkosti hořlavých materiálů, jako jsou záclony nebo závěsy. Neumisťujte nad zařízení žádná elektrická zařízení. Během provozu se uvolňuje pára, která může způsobit zkrat a úraz elektrickým proudem. Do zařízení nevrtejte žádné otvory ani na něm neprovádějte žádné jiné úpravy než ty, které jsou popsány v návodu k použití. Nepřemisťujte zařízení tahem za napájecí kabel. Teplota v místě instalace a používání zařízení musí být v rozmezí $+10^{\circ}\text{C}$ ÷ $+38^{\circ}\text{C}$ a relativní vlhkost vzduchu musí být pod 90% bez kondenzace.

Doporučení pro připojení produktu k napájení

Před připojením zařízení k elektrické síti se ujistěte, že napětí, frekvence a kapacita elektrické sítě odpovídají hodnotám uvedeným na typovém štítku výrobku. Zástrčka musí pasovat do zásuvky. Neupravujte zástrčku ani zásuvku podle svých potřeb. Zařízení musí být připojeno přímo k jedné síťové zásuvce. Prodlužovací kabely, vícenásobné zásuvky nebo dvojitě zásuvky jsou zakázány. Síťový obvod musí být vybaven ochranným vodičem a pojistkou 16 A. Zabraňte kontaktu napájecího kabelu s ostrými hranami, horkými předměty nebo povrchy. Při provozu zařízení musí být napájecí kabel vždy zcela odvinutý a umístěn tak, aby nebránil provozu. Napájecí kabel by měl být umístěn tak, aby bylo možné zástrčku zařízení kdykoli rychle odpojit. Při odpojování napájecího kabelu vždy tahejte za kryt zástrčky, nikdy ne za kabel. Pokud se napájecí kabel nebo zástrčka poškodí, okamžitě je odpojte od napájení a obraťte se na autorizované servisní středisko výrobce, aby je vyměnil. Nepoužívejte zařízení

s poškozeným napájecím kabelem nebo zástrčkou. Pokud je napájecí kabel nebo zástrčka poškozená, nelze ji opravit a musí být vyměněna za novou, bezvadnou.

Doporučení k použití

VAROVÁNÍ! Toto zařízení vydává páru nebo proud vody o vysoké teplotě. Zabraňte kontaktu těla s párou nebo proudem vody, mohlo by dojít k vážným popáleninám.

Varování! Tento spotřebič je určen pouze k přípravě kávy. Nepoužívejte spotřebič k přípravě ani ohřevu jiných nápojů. Spotřebič by měl být používán pouze s dodaným příslušenstvím nebo příslušenstvím specifikovaným výrobcem. Napájecí kabel musí být během používání zcela odvinutý. Stočený kabel se může přehřát a představovat riziko požáru a úrazu elektrickým proudem. Ujistěte se, že podlaha v blízkosti spotřebiče není kluzká, abyste zabránili uklouznutí a vážnému zranění. Spotřebič plňte pouze studenou vodou. Nádržku na produkt plňte pouze nalitím vody podle pokynů v návodu. Pokud nádržku nelze od spotřebiče oddělit, odpojte při plnění napájecí kabel ze zásuvky. Nikdy neponořujte nádržku ani spotřebič do vody. Pokud při plnění nádržky stříká voda, před připojením spotřebiče k elektrické síti ji důkladně osušte. Nepoužívejte spotřebič bez vody. Hladina vody musí být vždy mezi minimální a maximální ryskou. Nižší hladina vody může spotřebič poškodit nebo způsobit, že se spotřebič nespustí.

VAROVÁNÍ! Neotevírejte víko během přípravy kávy. Nepokoušejte se spotřebič sami opravovat, rozebírat ani upravovat. Veškeré opravy tohoto výrobku musí být provedeny autorizovaným servisním střediskem. Spotřebič mohou používat děti ve věku 8 let a starší, pokud jsou pod dohledem nebo obdržely pokyny k bezpečnému používání spotřebiče a rozumí souvisejícím rizikům. Čištění a údržbu by neměly provádět děti, pokud nejsou starší 8 let a nejsou pod dohledem. Uchovávejte spotřebič a jeho napájecí kabel mimo dosah dětí mladších 8 let. K čištění výrobku nepoužívejte agresivní chemikálie, rozpouštědla, žíraviny, alkohol, benzín ani abrazivní prostředky.

SERVIS

Příprava na práci

Vybalte výrobek a odstraňte veškerý obalový materiál. Odmotejte kabel. Umístěte zařízení podle pokynů v návodu k obsluze. Před prvním použitím omyjte součásti zařízení podle pokynů v části o údržbě výrobku.

Dávkování vody a spuštění kávovaru

Vyjměte nádržku na vodu jejím posunutím nahoru. Otevřete víko a naplňte ji studenou, čistou vodou. Hladina vody musí být mezi značkami minimální (MIN) a maximální (MAX) hladiny vody. Zavřete víko nádržky a vraťte ji zpět do krytu v zadní části kávovaru (V). Zapojte napájecí kabel do zásuvky; kontrolka napájení se rozsvítí, což signalizuje pohotovostní režim. Dotkněte se tlačítka napájení (a) na dotykovém ovládacím panelu (IV). Kontrolky tlačítka kávy zablikají, což signalizuje, že se kávovar zahřívá. V závislosti na kávovaru a teplotě v místnosti může zahřívání trvat až 2 minuty. Počkejte, dokud se zahřívání nedokončí. Jakmile kontrolky přestanou blikat a zůstanou svítit, zahřívání je dokončeno. Kávovar je nyní v pohotovostním režimu a můžete začít s přípravou kávy.

Poznámka! Pokud je nádržka na vodu prázdná, kávovar vás vyzve k jejímu okamžitému doplnění. To bude signalizováno blikáním všech kontrolkek na ovládacím panelu. Nádržku na vodu je pak třeba doplnit. Poté kávovar opláchněte, například si připravte šálek kávy dle vlastního výběru, a poté vodu z oplachování vylijte do dřezu.

Dávkování mletých kávových zrn

Vyberte typ sítko. Menší sítko je vhodné pro přípravu jednoho šálku kávy, zatímco větší sítko je vhodné pro přípravu dvou šálků. Vložte sítko do portafiltru (VI). Pomocí přiložené odměrky nasypejte mletá kávová zrna do sítko a upěchujte je zploštělou stranou odměrky nebo pěchovadlem. Hladina kávy by neměla být výše než okraj sítko a vyznačený symbol hladiny. Důkladně očistěte

okraj sítku a portafiltru od zbytků kávy.

Poznámka: Kávová zrna určená do espresso kávovarů by měla být řádně namletá. Neměla by být namleta příliš jemně ani příliš hrubě. Pokud nápoj vytéká z výpusti portafiltru příliš pomalu, znamená to, že zrna jsou namleta příliš jemně. Pokud nápoj není dostatečně silný, znamená to, že zrna jsou namleta příliš hrubě. Správný způsob mletí by měl být určen experimentálně.

Vložte portafiltr se sítkem a mletou kávou do držáku portafiltru v krytu espresso kávovaru. Otočte rukojeť portafiltru proti směru hodinových ručiček a zasuňte ji do objímky krytu (VII) v poloze označené symbolem odemčení. Držte portafiltr ve stejné výšce a otočte jej zcela doprava do polohy označené symbolem zámku. Správně nainstalovaná rukojeť portafiltru je kolmá k přední části espresso kávovaru (VIII).

Dávkování mléka

Kávovar na espresso je vybaven nádržkou na mléko a funkcí automatického ohřevu a napěňování mléka. Chcete-li nalít mléko, nejprve posuňte zajišťovací posuvník dolů do polohy označené otevřeným visacím zámekem (X). Vytáhněte nádržku na mléko dopředu a sejměte horní kryt. Poté nalijte mléko do nádržky, nepřekračujte maximální hladinu (MAX). Nasadte kryt nádržky, vložte sací hadičku do mléka a poté vložte nádržku do espressa (IX). Posuňte zajišťovací posuvník do polohy označené zavřeným visacím zámekem (X). Pomocí knoflíku vyberte úroveň napěňování mléka. Otáčením knoflíku ve směru hodinových ručiček se úroveň napěňování mléka snižuje, otáčením proti směru hodinových ručiček se zvyšuje (XI). Pomocí páčky na přední straně nádržky otočte trysku pro dávkování napěněného mléka tak, aby její výstup směřoval do nádoby (XII).

Upozornění! Pokud nádržka na mléko chybí nebo je nesprávně nainstalována, například s pojistným jezdcem v poloze otevřeného visacího zámku, nebudou druhy mléčné kávy k dispozici pro přípravu. Kontrolky mléčné kávy na ovládacím panelu se nerozsvítí. V takovém případě doplňte nádržku mlékem a správně ji nainstalujte do kávovaru. Poté přesuňte pojistný jezdec do horní polohy se symbolem zavřeného visacího zámku.

VAROVÁNÍ! Při napěňování mléka může z trysky unikat horké mléko a stlačená pára. Mohlo by dojít k rozstříknutí mléka. Dávejte pozor, abyste se nepopálili.

VAROVÁNÍ! Tryska je určena pouze k napěňování mléka. Neapěňujte jiné potraviny, jako je smetana, kondenzované mléko, jogurt atd.

Vaření mleté kávy

Na odkapávací misku umístěte nádobu (sklenici, hrnek nebo šálek), do které bude natékat káva. Portafiltr má dva vývody a nádoba by měla být umístěna tak, aby do ní proudily oba proudy nápoje. Pokud připravujete kávu bez mléka, můžete také umístit dvě nádoby, jednu pod každý vývod.

Stisknutím tlačítka označeného symbolem teploměru (b) nastavte teplotu přípravy kávy. Pokaždé, když se dotknete tlačítka, se nastavení teploty změní mezi: 90°C, 93°C, 96°C. Výběr teploty bude potvrzen trojitým bliknutím kontrolky a pípnutím.

Stiskněte tlačítko požadovaného druhu kávy pro zahájení přípravy. Kontrolka vybrané kávy bude blikat, což signalizuje, že se nápoj připravuje. Přístroj umožňuje přípravu různých druhů kávy s mlékem nebo bez mléka: Espresso (c), Dvojitě espresso (d), Cappuccino (i), Dvojitě cappuccino (j), Cafe Latte (k), Dvojitě Cafe Latte (l).

Chcete-li do nápoje přidat další množství napěněného mléka, dvakrát stiskněte tlačítko Cappuccino (i). Mléko se začne napěňovat. Jakmile dosáhnete požadovaného množství, stiskněte tlačítko znovu, abyste přidávání mléka zastavili.

Na ovládacím panelu můžete také zvolit funkci čištění stisknutím a podržením tlačítka označeného symbolem kapky po dobu 2 sekund.

Kávovar po uvaření automaticky zastaví průtok vody. To bude signalizováno návratem do pohotovostního režimu - tlačítka pro výběr druhu kávy budou trvale svítit. Sledujte nádobu, abyste zabránili přeplnění. Chcete-li nalít menší množství, můžete průtok kávy kdykoli předčasně zastavit opětovným stisknutím tlačítka dříve zvoleného druhu kávy na ovládacím panelu. Vyjměte nádobu s připraveným nápojem z odkapávací misky.

VAROVÁNÍ! Nádobu s připraveným nápojem je horká. Držte ji za rukojeť, nebo pokud rukojeť nemáte, chraňte si ruku žáruvzdornou rukavicí.

Pokud si přejete připravit další nápoje, připravte espresso kávovar k opětovnému použití. Vyjměte portafiltr z krytu, vylijte zbývající kávu, opláchněte sítko a portafiltr pod tekoucí vlažnou vodou a osušte. Poté naplňte sítko další dávkou mleté kávy, připevněte portafiltr k držáku espresso kávovaru a připravte další nápoj podle výše uvedeného postupu.

Jakmile dovaříte, vypněte kávovar stisknutím tlačítka napájení. Poté vyjměte portafiltr a sítko a očistěte obě součásti od zbytků kávy. Počkejte, až tryska na mléko vychladne, a poté ji očistěte od zbytků mléka a kávy. Pokračujte v údržbě popsané v návodu k obsluze.

Nádobu na mléko lze z přístroje vyjmout a uložit do chladničky, když přístroj nepoužíváte.

Druh kávy	Objem	Typy na přípravu
Espresso	40 ml	
Espresso x2	80 ml	
Latte	300 - 400 ml	Nastavte úroveň napěňování mléka pomocí knoflíku.
Latte x2	380 - 530 ml	Nastavte úroveň napěňování mléka pomocí knoflíku.
Cappuccino	140 - 240 ml	Nastavte úroveň napěňování mléka pomocí knoflíku.
Cappuccino x2	250 - 370 ml	Nastavte úroveň napěňování mléka pomocí knoflíku.

Čištění kávovaru

Chcete-li kávovar vyčistit, nejprve vyprázdněte a vyčistěte nádržku na mléko s napěňovacím systémem. Naplňte nádržku na vodu a nádržku na mléko čistou vodou. Umístěte velkou prázdnou nádobu na odkapávací misku pod trysky pro výdej kávy a mléka. Otočte knoflík na nádržce na mléko do polohy symbolu kapky. Poté se dotkněte a podržte tlačítko označené symbolem kapky na ovládacím panelu po dobu 2 sekund, abyste zahájili čištění. Tím se propláchne systém pro přípravu kávy a systém pro napěňování mléka. Přibližně po 1 minutě bude čištění dokončeno. Vyprázdněte nádobu z odkapávací misky a vyčistěte nádržku na mléko s napěňovacím systémem. Znovu sestavte všechny součásti kávovaru.

Vaření kávy v ESE kapslích

Produkt je dodáván se sítlem pro přípravu kávových kapslí ESE. Pro přípravu tohoto typu kávy vložte sítko do portafiltru a poté do něj vložte kávovou kapsli (XIII). Nasadte portafiltr do rukojeti kávovaru a vyberte druh kávy stisknutím tlačítka na ovládacím panelu.

Ohřívací táč

Horní část kávovaru je vybavena kovovou ohřívací miskou, která se zahřívá s tím, jak se kávovar zahřívá, a chvíli zůstává teplá. Tato miska slouží k ohřevu nádob s kávou. Na misku umístěte suchou a čistou nádobu dnem vzhůru. Po chvíli se zahřeje. Doporučuje se po umytí a osušení nádoby umístit ji na ohřívací misku kávovaru, aby se zvýšila její teplota před přípravou dalšího nápoje. Upozornění: I po odpojení kávovaru od napájení vytažením zástrčky ze zásuvky zůstává ohřívací miska ještě nějakou dobu teplá. Je to způsobeno tepelnou setrvačností. Nepokoušejte se žádným způsobem urychlit chlazení misky.

Nastavení objemu kávy

Kávovar vám umožňuje zadat vlastní nastavení a upravit objem připravovaných nápojů podle vašich potřeb. Chcete-li upravit množství espressa nebo dvojitého espressa, stiskněte a podržte tlačítko espressa nebo dvojitého espressa po dobu 2 sekund. Přístroj třikrát pípně pro potvrzení nastavení. Spustí se příprava kávy. Jakmile je dosaženo požadovaného množství kávy, ihned se znovu dotkněte tlačítka pro dříve zvolenou kávu. Příprava kávy se ukončí a přístroj třikrát pípně pro potvrzení uložení nastaveného množství kávy a návratu do pohotovostního režimu. Dobu přípravy lze nastavit od 8 do 60 sekund. Chcete-li upravit Cappuccino nebo Cafe Latte, stiskněte a podržte tlačítko Cappuccino, Double Cappuccino, Cafe Latte nebo Double Caffé Latte po dobu 2 sekund. Přístroj 3krát pípně pro potvrzení režimu nastavení. Spustí se příprava napěněného mléka. Jakmile je dosaženo požadovaného objemu mléka, ihned se znovu dotkněte tlačítka pro dříve zvolenou kávu. Přístroj 3krát pípně pro potvrzení uložení objemu kávy a vrátí se do pohotovostního režimu. Dobu přípravy napěněného mléka lze nastavit od 6 do 120 sekund a dobu přípravy kávy lze nastavit od 8 do 60 sekund.

Automatické vypnutí

Po 15 minutách nečinnosti se zařízení automaticky vypne a všechny kontrolky na ovládacím panelu zhasnou. Zařízení můžete restartovat stisknutím tlačítka napájení.

ÚDRŽBA, DOPRAVA A SKLADOVÁNÍ

Údržba kávovaru

Protože je tento výrobek určen k přípravě nápojů určených ke konzumaci, musí být udržován v čistotě a pravidelně servisován. Údržba není kryta zárukou. Nedodržení řádné údržby může vést k odmítnutí jakýchkoli reklamací a může vést ke ztrátě záruky na výrobek.

Před prvním použitím: sítko, portafiltr, nádržku na vodu a nádržku na mléko je třeba vyčistit dle níže uvedeného postupu.

VAROVÁNÍ! Veškerou údržbu je nutné provádět pouze tehdy, když je výrobek vypnutý. Za tímto účelem odpojte napájecí kabel ze zásuvky.

VAROVÁNÍ! Před zahájením jakékoli údržby nechte všechny součásti zcela vychladnout. Proces chlazení žádným způsobem neurychlujte, například naplněním spotřebiče studenou vodou.

Ihned po každém použití vyjměte portafiltr a sítko a vyhodte použitá kávová zrna. Protože sítko a sítko mohou být horké, jemně poklepejte portafiltrům o okraj nádoby a vyhodte použitá kávová zrna. Poté sítko a sítko opláchněte pod vlažnou tekoucí vodou a teprve poté sítko vyjměte z portafiltru, jakmile vychladne. Obě součásti znovu opláchněte odděleně, abyste odstranili zbytky kávové sedliny, a osušte je hadříkem nebo papírovou utěrkou.

Pravidelně myjte nádržku a výpusť mléka, abyste odstranili veškeré zbytky mléka z vnitřku napěňovacího systému. Vyjměte je z přístroje a omyjte je pod tekoucí vlažnou vodou s mycím prostředkem na nádoby, poté je osušte hadříkem nebo papírovou utěrkou.

VAROVÁNÍ! Nedodržení tohoto postupu může vést k vyschnutí mléka, omezení průtoku nebo úplnému ucpaní systému napěňování mléka. Zbytky mléka představují bakteriologické riziko. I částečně ucpaný systém napěňování mléka může poškodit espresso kávovar.

Odkapávací miska je určena k zachycení veškeré vody nebo zbytků nápoje, které vytečou z výlevky portafiltru. Pokud se odkapávací miska naplní, opatrně sejměte víko a vyprázdněte zbytky. Poté misku otřete dosucha hadříkem nebo papírovou utěrkou a

nasadte víko zpět na odkapávací misku. Nepoužívejte espresso kávovar bez řádně nainstalované odkapávací misky. Doporučuje se odkapávací misku pravidelně vyprazdňovat a čistit.

Po vyjmutí z přístroje vyčistěte nádržku na vodu. Opláchněte ji čistou vodou a poté ji vyprázdněte. Nechte ji uschnout s otevřeným víkem nebo ji naplňte čistou vodou a znovu ji vložte do přístroje.

Zbývající součásti zařízení nejsou vhodné pro ponoření do vody ani pro vystavení tryskající vodě.

Žádná ze součástí spotřebiče není vhodná do myčky nádobí ani pro čištění vysokotlakým čističem. Nádrž na vodu a zásobník na mléko by se měly vyprázdnit a vyčistit alespoň jednou denně.

Pouzdro a části, které nelze omýt proudem vody, očistěte měkkým, mírně navlhčeným hadříkem a poté otřete dosucha.

Odstraňování minerálních usazenin

V závislosti na kvalitě vody se mohou uvnitř vodovodního systému tvořit minerály vysrážené z vody během procesu ohřevu (vápenný kámen). To je normální, ale může to poškodit spotřebič nebo snížit jeho výkon. Pokud se usadí usazeniny, odstraňte je pomocí kyseliny octové nebo citronové. Nalijte 0,5 litru octa nebo 40 gramů kyseliny citronové do nádoby, doplňte nádobu vodou a poté ji nalijte do zásobníku vody espresso kávovaru. Nainstalujte zásobník do espresso kávovaru. Nainstalujte portafiltr s jedním ze sítěk. Umístěte nádobu pod výpusti portafiltru a stiskněte tlačítko Double Espresso. Po uvaření stiskněte tlačítko Double Cafe Latte. Počkejte, dokud se proud vody neustaví, a vyjměte portafiltr a sítko. Opláchněte portafiltr a sítko pod vlačnou tekoucí vodou, aby vychladly. Nainstalujte druhé sítko do portafiltru, portafiltr do espresso kávovaru a postup opakujte.

Po dokončení odvápnování vyjměte nádržku na vodu, vypusťte zbývající roztok, propláchněte ji a naplňte čistou vodou. Celý postup propláchnutí (sítek i trysky) zopakujte čistou vodou. Tím se z vnitřku kávovaru odstraní zbývající čisticí roztok.

Odstraňování minerálních usazenin by se mělo provádět alespoň jednou měsíčně.

Poznámka: Minerální usazeniny se budou hromadit pomaleji, pokud se k přípravě kávy používá filtrovaná voda.

Poznámka: K odstranění minerálních usazenin lze použít speciální, hotové kapaliny určené k tomuto účelu. Před použitím kapaliny si přečtěte a dodržujte pokyny, které jsou k ní přiloženy.

Skladování a přeprava

Při skladování zařízení jej skladujte v uzavřené místnosti, chráněné před prachem, nečistotami a vlhkostí. Doporučuje se skladovat zařízení v originálním obalu. Zařízení skladujte v provozní poloze. Neskládejte jej na sebe ve vrstvách.

Přepravujte zařízení v originálním obalu. Chraňte jej před nadměrnými nárazy během přepravy. Během skladování nebo přepravy na zařízení nic nepokládejte. Zařízení skladujte a přepravujte s prázdnou a suchou nádržkou na vodu.

TECHNICKÉ ÚDAJE

Parametr	Jednotka měření	Hodnota
Katalogové číslo		68503
Jmenovité napětí	[V~]	220 - 240
Jmenovitá frekvence	[Hz]	50 - 60
Jmenovitý výkon kávovaru	[W]	1350
Třída izolace		I
Provozní tlak	[bar]	20
Objem nádrže na vodu	[l]	1,8
Objem nádrže na mléko	[l]	0,43
Mše	[kg]	5,3

CHARAKTERISTIKA PRODUKTU

Na prípravu kávy sa používa tlakový espresso kávovar. Mleté kávové zrná sa vkladajú do špeciálneho sitka v portafiltri. Voda z nádržky na espresso sa pod vysokým tlakom pretláča cez mleté kávové zrná a prúdi ako nápoj do nádoby umiestnenej pod vývodmi portafiltra. Zariadenie má tiež samostatnú trysku na napenenie mlieka. Toto zariadenie je určené len na domáce použitie. Správna, spoľahlivá a bezpečná prevádzka zariadenia závisí od správneho používania, preto:

Pred použitím zariadenia si prečítajte celý návod a uschovajte si ho.

Dodávateľ nezodpovedá za žiadne škody vyplývajúce z nedodržania bezpečnostných predpisov a odporúčaní uvedených v tejto príručke.

VYBAVENIE

Produkt sa dodáva kompletný, ale je potrebná určitá príprava, ako je popísané ďalej v návode. Príslušenstvo obsahuje portafilter, dve sitá s rôznou kapacitou, sitko na ESE kapsuly, odmerku na kávu s tamperom a tamper.

BEZPEČNOSTNÉ POKYNY

UPOZORNENIE! Zariadenie sa môže počas prevádzky veľmi zahriať, pri manipulácii s ním buďte opatrní.

Odporúčania pre prepravu a inštaláciu

Zariadenie by malo byť umiestnené iba na tvrdom, rovnom, hladkom a nehorľavom povrchu odolnom voči vysokým teplotám. Povrch by mal byť schopný uniesť hmotnosť samotného zariadenia a akejkolvek vody vo vnútri. Zabezpečte medzeru aspoň 10 cm okolo bočných stien zariadenia a neumiestňujte nad zariadenie žiadne materiály citlivé na teplo. Tým sa zabezpečí správne vetranie. Neumiestňujte ho napríklad blízko okraja stola. Na zariadenie nič nekladte. To by bránilo cirkulácii vzduchu a mohlo by to spôsobiť poškodenie zariadenia alebo požiar. Neumiestňujte zariadenie do blízkosti horľavých materiálov, ako sú záclony alebo závesy. Nad zariadenie neumiestňujte žiadne elektrické zariadenia. Počas prevádzky sa uvoľňuje para, ktorá môže spôsobiť skrat a úraz elektrickým prúdom. Do zariadenia nevŕtajte žiadne otvory ani na ňom nevykonávajte žiadne iné úpravy okrem tých, ktoré sú popísané v návode. Nepresúvajte zariadenie ťahaním za napájací kábel. Teplota v mieste inštalácie a používania zariadenia musí byť v rozmedzí $+10^{\circ}\text{C} \div +38^{\circ}\text{C}$ a relatívna vlhkosť vzduchu musí byť pod 90% bez kondenzácie.

Odporúčania pre pripojenie produktu k zdroju napájania

Pred pripojením zariadenia k zdroju napájania sa uistite, že napätie, frekvencia a kapacita sieťového napájania zodpovedajú hodnotám uvedeným na typovom štítku výrobku. Zástrčka musí pasovať do zásuvky. Neupravujte zástrčku ani zásuvku podľa svojich potrieb. Zariadenie musí byť pripojené priamo k jednej sieťovej zásuvke. Predlžovacie káble, viacnásobné zásuvky alebo dvojité zásuvky sú zakázané. Sieťový obvod musí byť vybavený ochranným vodičom a poistkou 16 A. Zabráňte kontaktu napájacieho kábla s ostrými hranami, horúcimi predmetmi alebo povrchmi. Pri prevádzke zariadenia musí byť napájací kábel vždy úplne odvinutý a umiestnený tak, aby nebránil prevádzke. Napájací kábel by mal byť umiestnený tak, aby sa dala zástrčka zariadenia kedykoľvek rýchlo odpojiť. Pri odpájaní napájacieho kábla vždy ťahajte za kryt zástrčky, nikdy nie za kábel. Ak sa napájací kábel alebo zástrčka poško-

dí, okamžite ich odpojte od zdroja napájania a obráťte sa na autorizované servisné stredisko výrobcu, aby ich vymenili. Nepoužívajte zariadenie s poškodeným napájacím káblom alebo zástrčkou. Ak je napájací kábel alebo zástrčka poškodená, nie je možné ju opraviť a musí sa vymeniť za novú, bezchybnú.

Odporúčania na použitie

UPOZORNENIE! Toto zariadenie vyžaruje paru alebo prúd vody s vysokou teplotou. Zabráňte kontaktu tela s parou alebo prúdom vody, pretože to môže spôsobiť vážne popáleniny.

Upozornenie! Tento spotrebič je určený len na prípravu kávy. Nepoužívajte spotrebič na prípravu ani ohrievanie iných nápojov. Spotrebič by sa mal používať iba s dodaným príslušenstvom alebo príslušenstvom určeným výrobcom. Napájací kábel musí byť počas používania úplne odvinutý. Stočený kábel sa môže prehriať a spôsobiť nebezpečenstvo požiaru a úrazu elektrickým prúdom. Uistite sa, že podlaha v blízkosti spotrebiča nie je klzká, aby ste sa nepošmykli a nemuseli sa vážne zraniť. Spotrebič naplňajte iba studenou vodou. Nádržku na produkt naplňajte iba naliatím vody podľa pokynov v návode. Ak sa nádržka nedá odpojiť od spotrebiča, pri plnení odpojte napájací kábel zo zásuvky. Nikdy neponárajte nádržku ani spotrebič do vody. Ak počas plnenia nádržky vystrekne voda, pred pripojením spotrebiča k elektrickej sieti ju dôkladne osušte. Spotrebič nepoužívajte bez vody. Hladina vody musí byť vždy medzi minimálnou a maximálnou značkou. Nižšia hladina vody môže poškodiť spotrebič alebo spôsobiť, že sa spotrebič nespustí.

UPOZORNENIE! Neotvárajte veko počas prípravy kávy. Nepokúšajte sa spotrebič sami opravovať, rozoberať ani upravovať. Všetky opravy tohto výrobku musí vykonať autorizované servisné stredisko. Spotrebič môžu používať deti vo veku 8 rokov a staršie, ak sú pod dohľadom alebo dostali pokyny, ako spotrebič bezpečne používať, a pochopili súvisiace riziká. Čistenie a údržbu by nemali vykonávať deti, pokiaľ nemajú 8 rokov alebo viac a nie sú pod dohľadom. Spotrebič a jeho napájací kábel uchovávajte mimo dosahu detí mladších ako 8 rokov. Na čistenie výrobku nepoužívajte agresívne chemikálie, rozpúšťadlá, žieraviny, alkohol, benzín ani abrazívne prostriedky.

SLUŽBY

Príprava na prácu

Rozbalte výrobok a odstráňte všetky obalové materiály. Rozmotajte kábel. Umiestnite zariadenie podľa pokynov v návode. Pred prvým použitím umyte komponenty zariadenia podľa pokynov v časti o údržbe výrobku.

Dávkovanie vody a spustenie kávovaru

Vyberte nádržku na vodu jej posunutím nahor. Otvorte veko a naplňte ju studenou, čistou vodou. Hladina vody musí byť medzi značkami minimálnej (MIN) a maximálnej (MAX) hladiny vody. Zatvorte veko nádržky a vložte ho späť do puzdra v zadnej časti kávovaru (V).

Zapojte napájací kábel do elektrickej zásuvky; rozsvieti sa kontrolka napájania, ktorá signalizuje pohotovostný režim. Dotknite sa tlačidla napájania (a) na dotykovom ovládacom paneli (IV). Kontrolky tlačidla kávy zablíkajú, čo signalizuje, že sa kávovar zahrieva. V závislosti od kávovaru a teploty v miestnosti môže zahrievanie trvať až 2 minúty. Počkajte, kým sa zahrievanie nedokončí. Keď kontrolky prestanú blikať a zostanú svietiť, zahrievanie je dokončené. Kávovar je teraz v pohotovostnom režime a môžete začať s prípravou kávy.

Poznámka! Ak je nádržka na vodu prázdna, kávovar vás vyzve na okamžité doplnenie. Toto bude signalizované blikaním všetkých kontroliek na ovládacom paneli. Nádržku na vodu by ste potom mali doplniť. Potom kávovar opláchnite, napríklad si pripravte šálku kávy podľa vlastného výberu, a potom vodu z oplachovania vylejte do drezu.

Dávkovanie mletých kávových zŕn

Vyberte typ sitka. Menšie sitko je vhodné na prípravu jednej šálky kávy, zatiaľ čo väčšie sitko je vhodné na prípravu dvoch šálok. Vložte sitko do portafiltera (VI). Pomocou priloženej odmerky nasypete mleté kávové zŕn do sitka a utlačte ich spoštenou stranou odmerky alebo utlačovačom. Hladina kávy by nemala byť vyššia ako okraj sitka a vyznačený symbol hladiny. Dôkladne očistite okraj sitka a portafiltera od zvyškov kávy.

Poznámka: Kávové zŕn určené do espresso kávovarov by mali byť správne zomleté. Nemali by byť príliš jemne ani príliš hrubo zomleté. Ak nápoj vyteká z výpustu portafiltera príliš pomaly, znamená to, že zŕn sú príliš jemne zomleté. Ak nápoj nie je dostatočne silný, znamená to, že zŕn sú príliš hrubo zomleté. Správny spôsob mletia by sa mal určiť experimentálne.

Vložte portafilter so sitkom a mletou kávou do držáka portafiltera v kryte espresso kávovaru. Otočte rukoväť portafiltera proti smeru hodinových ručičiek a zasuňte ho do objímky krytu (VII) v polohe označenej symbolom odomknutia. Držte portafilter v rovnakej výške a otočte ho úplne doprava do polohy označenej symbolom uzamknutia. Správne nainštalovaná rukoväť portafiltera je kolmá na prednú časť espresso kávovaru (VIII).

Dávkovanie mlieka

Espresso kávovar je vybavený nádržkou na mlieko a funkciou automatického ohrevu a napenenia mlieka. Na nalievanie mlieka najskôr posuňte poistný posuvník nadol do polohy označenej otvoreným zámkom (X). Potiahnite nádržku na mlieko dopredu a odstráňte horný kryt. Potom nalejte mlieko do nádržky, neprekračujte maximálnu hladinu (MAX). Nasadte kryt nádržky, vložte nasávaciu hadičku do mlieka a potom vložte nádržku do espresso kávovaru (IX). Posuňte poistný posuvník do polohy označenej zatvoreným zámkom (X). Pomocou gombíka vyberte úroveň napenenia mlieka. Otočením gombíka v smere hodinových ručičiek sa úroveň napenenia mlieka znižuje, otáčaním proti smeru hodinových ručičiek sa zvyšuje (XI). Pomocou páčky na prednej strane nádržky otočte trysku na dávkovanie napeneného mlieka tak, aby jej výtok smeroval do nádoby (XII).

Upozornenie! Ak nádržka na mlieko chýba alebo je nesprávne nainštalovaná, napríklad s poistným posuvníkom v polohe otvoreného zámku, druhy mliečnej kávy nebudú k dispozícii na prípravu. Kontrolky mliečnej kávy na ovládacom paneli sa nerozsvietia. V takom prípade doplňte nádržku mliekom a správne ju nainštalujte do kávovaru. Potom posuňte poistný posuvník do hornej polohy so symbolom zatvoreného zámku.

UPOZORNENIE! Pri napnení mlieka môže z trysky unikáť horúce mlieko a stlačená para. Môže to spôsobiť striekanie mlieka. Dávajte pozor, aby ste sa nepopáliili.

UPOZORNENIE! Tryska je určená len na napenenie mlieka. Nenapenujte iné potraviny, ako napríklad smotanú, kondenzované mlieko, jogurt atď.

Varenie mletej kávy

Na odkvapkávaciú misku umiestnite nádobu (pohár, hrnček alebo šálku), do ktorej bude vytekať káva. Portafilter má dva vývody a nádoba by mala byť umiestnená tak, aby do nej tiekli oba prúdy nápoja. Ak pripravujete kávu bez mlieka, môžete umiestniť aj dve nádoby, jednu pod každý vývod.

Dotknite sa tlačidla označeného symbolom teplomera (b) pre nastavenie teploty varenia kávy. Po každom dotyku tlačidla sa nastavenie teploty zmení medzi: 90°C, 93°C, 96°C. Výber teploty bude potvrdený trojitým bliknutím kontrolky a pípnutím.

Dotknite sa tlačidla požadovaného druhu kávy pre spustenie prípravy. Kontrolka zvolenej kávy bude blikáť, čo signalizuje, že sa nápoj práve pripravuje. Prístroj umožňuje prípravu rôznych druhov kávy s mliekom alebo bez mlieka: Espresso (c), Dvojité espresso (d), Cappuccino (i), Dvojité cappuccino (j), Cafe Latte (k), Dvojité Cafe Latte (l).

Ak chcete do nápoja pridať ďalšie množstvo napeneného mlieka, dvakrát sa dotknite tlačidla Cappuccino (i). Mlieko sa začne peniť. Po dosiahnutí požadovaného množstva sa znova dotknite tlačidla, čím pridávanie mlieka zastavíte.

Na ovládacom paneli môžete tiež vybrať funkciu čistenia dotykom a podržaním tlačidla označeného symbolom kvapky na 2 sekundy.

Kávovar po uvarení automaticky zastaví prietok vody. Toto bude signalizované návratom do pohotovostného režimu - tlačidlá pre druh kávy budú nepretržite svieťiť. Dávajte pozor na nádobu, aby ste predišli preplneniu. Ak chcete naliať menšie množstvo, môžete kedykoľvek predčasne zastaviť prietok kávy opätovným stlačením predtým zvoleného tlačidla pre druh kávy na ovládacom paneli. Vyberte nádobu s pripraveným nápojom z odkvapkávacej misky.

UPOZORNENIE! Nádobu s pripraveným nápojom je horúca. Držte ju za rukoväť alebo, ak nemá rukoväť, chráňte si ruku tepelne odolnou rukavicou.

Ak si želáte pripraviť ďalšie nápoje, pripravte espresso kávovar na opätovné použitie. Vyberte portafilter z krytu, vylejte zvyšnú kávu, opláchnite sitko a portafilter pod tečúcou vlažnou vodou a utrite dosucha. Potom naplňte sitko ďalšou dávkou mletej kávy, pripievňte portafilter k držáku espresso kávovaru a pripravte ďalší nápoj podľa vyššie uvedeného postupu.

Po dokončení varenia kávovar vypnite stlačením tlačidla napájania. Potom vyberte portafilter a sitko a vyčistite obe súčasti od zvyškov kávy. Počkajte, kým tryska na mlieko vychladne, a potom ju vyčistite od zvyškov mlieka a kávy. Pokračujte v údržbe popísanej v návode.

Nádobu na mlieko je možné vybrať zo zariadenia a uskladniť v chladničke, keď sa zariadenie nepoužíva.

Druh kávy	Objem	Tipy na prípravu
Espresso	40 ml	
Espresso x2	80 ml	
Latte	300 - 400 ml	Nastavte úroveň napenenia mlieka pomocou otočného gombíka.
Latte x2	380 - 530 ml	Nastavte úroveň napenenia mlieka pomocou otočného gombíka.
Cappuccino	140 - 240 ml	Nastavte úroveň napenenia mlieka pomocou otočného gombíka.
Cappuccino x2	250 - 370 ml	Nastavte úroveň napenenia mlieka pomocou otočného gombíka.

Čistenie kávovaru

Ak chcete vyčistiť kávovar, najskôr vyprázdnite a vyčistíte nádržku na mlieko so systémom napeňovania. Naplňte nádržku na vodu a nádržku na mlieko čistou vodou. Umiestnite veľkú prázdnu nádobu na odkvapkávaciú misku pod trysky na dávkovanie kávy a mlieka. Otočte gombík na nádržke na mlieko do polohy symbolu kvapky. Potom sa dotknite a 2 sekundy podržte tlačidlo označené symbolom kvapky na ovládacom paneli, aby ste spustili čistenie. Týmto sa prepláchne systém na prípravu kávy a systém napeňovania mlieka. Približne po 1 minúte bude čistenie dokončené. Vyprázdnite nádobu z odkvapkávacej misky a vyprázdnite a vyčistíte nádržku na mlieko so systémom napeňovania. Znovu zložte všetky komponenty kávovaru.

Príprava kávy v ESE kapsulách

Produkt sa dodáva so sitkom na prípravu kávových kapsúl ESE. Na prípravu tohto typu kávy vložte sitko do portafiltera a potom vložte kávovú kapsulu do sitka (XIII). Namontujte portafilter do rukoväte kávovaru a vyberte si druh kávy dotykem tlačidla na ovládacom paneli.

Ohrievací tácku

Vrchná časť kávovaru má kovovú ohrievaciu misku, ktorá sa zahrieva spolu s kávovarom a chvíľu zostáva teplá. Táto miska sa používa na ohrievanie nádob s kávou. Na misku položte suchú a čistú nádobu hore dnom. Po chvíli sa zahreje. Odporúča sa, aby ste po umytí a vysušení nádoby umiestnili ju na ohrievaciu misku kávovaru, aby sa pred prípravou ďalšieho nápoja zvýšila jej teplota. Upozornenie: Aj po odpojení kávovaru od elektrickej siete vyťahnutím zástrčky zo zásuvky zostane ohrievacia miska ešte nejaký čas teplá. Je to kvôli tepelnej zotrvačnosti. Nepokúšajte sa nijako urýchliť chladnutie misky.

Nastavenie objemu kávy

Kávovar vám umožňuje zadať vlastné nastavenia a prispôbiť objem pripravovaných nápojov vašim potrebám. Ak chcete nastaviť množstvo espressa alebo dvojitého espressa, dotknite sa a podržte tlačidlo espressa alebo dvojitého espressa 2 sekundy. Stroj trikrát pípane, aby potvrdil nastavenie. Spustí sa príprava kávy. Po dosiahnutí požadovaného objemu kávy sa ihneď znova dotknite tlačidla predtým zvolenej kávy. Príprava kávy sa ukončí a stroj trikrát pípane, aby potvrdil uloženie nastaveného objemu kávy a návrat do pohotovostného režimu. Čas prípravy je možné nastaviť od 8 do 60 sekúnd. Ak chcete nastaviť Cappuccino alebo Cafe Latte, dotknite sa a podržte tlačidlo Cappuccino, Double Cappuccino, Cafe Latte alebo Double Cafe Latte 2 sekundy. Stroj 3-krát pípane, aby potvrdil režim nastavenia. Spustí sa príprava napeneného mlieka. Po dosiahnutí požadovaného objemu mlieka sa ihneď znova dotknite tlačidla predtým zvolenej kávy. Stroj 3-krát pípane, aby potvrdil uloženie objemu mlieka. Prídavanie mlieka sa dokončí a potom sa spustí príprava kávy. Po dosiahnutí požadovaného objemu kávy sa ihneď znova dotknite tlačidla predtým zvolenej kávy. Stroj 3-krát pípane, aby potvrdil uloženie objemu kávy a vrátil sa do pohotovostného režimu. Časy prípravy napeneného mlieka je možné nastaviť od 6 do 120 sekúnd a časy prípravy kávy je možné nastaviť od 8 do 60 sekúnd.

Automatické vypnutie

Po 15 minútach nečinnosti sa zariadenie automaticky vypne a všetky kontrolky na ovládacom paneli zhasnú. Zariadenie môžete reštartovať dotykem tlačidla napájania.

ÚDRŽBA, PREPRAVA A SKLADOVANIE

Údržba kávovaru

Keďže tento výrobok je určený na prípravu nápojov určených na konzumáciu, musí sa udržiavať v čistote a pravidelne sa oň starať. Údržba nie je krytá zárukou. Nedodržanie správnej údržby môže mať za následok zamietnutie akýchkoľvek reklamácií a môže spôsobiť stratu platnosti záruky na výrobok.

Pred prvým použitím: sitko, portafilter, nádržka na vodu a nádržka na mlieko by sa mali vyčistiť podľa nižšie uvedeného postupu. **UPOZORNENIE!** Všetku údržbu je potrebné vykonávať, keď je výrobok vypnutý. Na vykonanie tejto činnosti odpojte napájací kábel zo sieťovej zásuvky.

UPOZORNENIE! Pred začatím akejkoľvek údržby nechajte všetky komponenty úplne vychladnúť. Proces chladenia nijako neurýchľujte, napríklad naplnením spotrebiča studenou vodou.

Ihneď po každom použití vyberte portafilter a sitko a zlikvidujte použité kávové zrná. Keďže sitko a sitko môžu byť horúce, jemne poklepte portafilterom o okraj nádoby a zlikvidujte použité kávové zrná. Potom sitko a sitko opláchnite pod vlažnou tečúcou vodou a až potom, keď vychladne, sitko vyberte z portafiltera. Obe súčasti opäť opláchnite samostatne, aby ste odstránili zvyšnú kávovú

usadeninu, a osušte ich handričkou alebo papierovou utierkou.

Pravidelne umývajte nádržku a výpusť mlieka, aby ste odstránili všetky zvyšky mlieka z vnútra systému na penenie. Vyberte ich z prístroja a umyte ich pod tečúcou vlažnou vodou s prostriedkom na umývanie riadu, potom ich osušte handričkou alebo papierovou utierkou.

UPOZORNENIE! Nedodržanie tohto postupu môže viesť k vyschnutiu mlieka, obmedzeniu prietoku alebo úplnému upchatiu systému napenenia mlieka. Zvyšky mlieka predstavujú bakteriologické riziko. Aj čiastočne upchatý systém napenenia mlieka môže poškodiť espresso kávovar.

Odkvapkávací miska je určená na zachytávanie vody alebo zvyškov nápoja, ktoré vytečú z výlevky portafiltera. Ak sa odkvapkávací miska naplní, opatrne odstráňte veko a vylejte zvyšky. Potom ju utrite dosucha handričkou alebo papierovou utierkou a nasadte veko späť na odkvapkávaciu miskú. Nepoužívajte espresso kávovar bez správne nainštalovanej odkvapkávej misky. Odporúča sa odkvapkávaciu miskú pravidelne vyprázdňovať a čistiť.

Po vybratí zo zariadenia vyčistite nádržku na vodu. Opláchnite ju čistou vodou a potom ju vyprázdňte. Nechajte ju uschnúť s otvoreným vekom alebo ju naplňte čistou vodou a znova ju vložte do zariadenia.

Zvyšné komponenty zariadenia nie sú vhodné na ponorenie do vody alebo vystavenie vodným tryskami.

Žiadna z komponentov spotrebiča nie je vhodná do umývačky riadu ani na čistenie vysokotlakovým prúdom. Nádrž na vodu a zásobník na mlieko by sa mali vyprázdňovať a čistiť aspoň raz denne.

Kryt a časti, ktoré sa nedajú umyť prúdom vody, očistíte mäkkou, mierne navlhčenou handričkou a potom utrite dosucha.

Odstraňovanie minerálnych usadenín

V závislosti od kvality vody sa vo vodovodnom systéme môžu tvoriť minerály vyzrážané z vody počas procesu ohrevu (vodný kameň). Je to normálne, ale môže to poškodiť spotrebič alebo znížiť jeho výkon. Ak sa nahromadia usadeniny, odstráňte ich pomocou kyseliny octovej alebo citrónovej. Nalejte 0,5 litra octu alebo 40 gramov kyseliny citrónovej do nádoby, doplňte nádobu vodou a potom ju nalejte do zásobníka vody v espresso kávovare. Nainštalujte zásobník do espresso kávovaru. Nainštalujte portafilter s jedným zo sietiek. Umiestnite nádobu pod výpusť portafiltera a stlačte tlačidlo Dvojité espresso. Po uvarení stlačte tlačidlo Dvojité kávové latte. Počkajte, kým sa prúd vody nezastaví, a vyberte portafilter a sítka. Opláchnite portafilter a sítka pod vlažnou tečúcou vodou, aby vychladli. Nainštalujte druhé sítka do portafiltera, portafilter do espresso kávovaru a postup zopakujte. Po dokončení odvápnovania vyberte nádržku na vodu, vypustíte zvyšný roztok, opláchnite ju a naplňte čistou vodou. Celý postup oplachovania (sítka aj trysky) zopakujte čistou vodou. Týmto sa odstráni všetok zvyšný čistiaci roztok z vnútra kávovaru.

Procedúra odstraňovania minerálnych usadenín by sa mala vykonávať aspoň raz mesačne.

Poznámka: Minerálne usadeniny sa budú hromadiť pomalšie, ak sa na prípravu kávy používa filtrovaná voda.

Poznámka: Na odstránenie minerálnych usadenín možno použiť špeciálne, hotové kvapaliny určené na tento účel. Pred použitím kvapaliny si prečítajte a dodržiavajte pokyny, ktoré sú k nej priložené.

Skladovanie a preprava

Pri skladovaní zariadenia ho skladujte v uzavretej miestnosti, chránenej pred prachom, nečistotami a vlhkosťou. Odporúča sa skladovať zariadenie v originálnom balení. Zariadenie skladujte v prevádzkovej polohe. Neukladajte ho vo vrstvách.

Zariadenie prepravujte v originálnom balení. Počas prepravy ho chráňte pred nadmernými nárazmi. Počas skladovania alebo prepravy na zariadenie nič nekladte. Zariadenie skladujte a prepravujte s prázdnu a suchou nádržkou na vodu.

TECHNICKÉ ÚDAJE

Parameter	Jednotka merania	Hodnota
Katalógové číslo		68503
Menovité napätie	[V~]	220 - 240
Nominálna frekvencia	[Hz]	50 - 60
Menovitý výkon kávovaru	[W]	1350
Trieda izolácie		I
Pracovný tlak	[bar]	20
Objem nádrže na vodu	[l]	1,8
Objem nádrže na mlieko	[l]	0,43
Hmotnosť	[kg]	5,3

TERMÉKJELLEMZŐK

A kávéfőzéshez egy nyomás alatti eszpresszógépet használnak. Az őrölt kávébabokat egy speciális szűrőbe helyezik a portafilterben. Az eszpresszógép tartályából származó víz nagy nyomással átpréselődik az őrölt kávébabokon, és italként folyik a portafilter kimeneti alatt elhelyezett tartályba. A készülék külön fűvókával is rendelkezik a tej habosításához. Ez a készülék kizárólag otthoni használatra készült. A készülék megfelelő, megbízható és biztonságos működése a megfelelő használattól függ, ezért:

A készülék használata előtt kérjük, olvassa el a teljes kézikönyvet, és őrizze meg.

A szállító nem vállal felelősséget a jelen kézikönyv biztonsági előírásainak és ajánlásainak be nem tartásából eredő károkért.

FELSZERELÉS

A termék teljesen kerül kiszállításra, de némi előkészületre van szükség, amint azt a kézikönyv későbbi részében ismertetjük. A tartozékok közé tartozik egy portafilter, két különböző kapacitású szűrő, egy szűrő ESE kapszulához, egy kávémérő pohár tömörítővel és egy tömörítő.

BIZTONSÁGI UTASÍTÁSOK

FIGYELMEZTETÉS! A készülék működés közben nagyon felforrósodhat, kérjük, legyen óvatos a kezelése során.

Szállítási és telepítési ajánlások

A készüléket csak kemény, sík, egyenletes és nem gyúlékony, magas hőmérsékletnek ellenálló felületre szabad helyezni. A felületnek képesnek kell lennie a készülék és a benne lévő víz súlyának megtartására. Hagyjon legalább 10 cm szabad helyet a készülék oldalfalai körül, és ne helyezzen hőre érzékeny anyagokat a készülék fölé. Ez biztosítja a megfelelő szellőzést. Ne helyezze például az asztal széléhez. Ne helyezzen semmit a készülék tetejére. Ez akadályozza a levegő keringését, és károsíthatja a készüléket, vagy tüzet okozhat. Ne helyezze a készüléket gyúlékony anyagok, például függönyök vagy drapériák közelébe. Ne helyezzen elektromos készülékeket a készülék fölé. Működés közben gőz szabadul fel, ami rövidzárlatot és áramütést okozhat. Ne fúrjon lyukakat a készülékbe, és ne végezzen rajta semmilyen más módosítást, mint amit a kézikönyv leír. Ne mozgassa a készüléket a tápkábelnél fogva. A készülék telepítési és használati helyén a hőmérsékletnek $+10^{\circ}\text{C} \div +38^{\circ}\text{C}$ között kell lennie, a relatív páratartalomnak pedig 90% alatt kell lennie, kondenzáció nélkül.

Ajánlások a termék tápellátáshoz való csatlakoztatásához

A készülék tápellátásához való csatlakoztatása előtt győződjön meg arról, hogy a hálózati feszültség, frekvencia és kapacitás megegyezik a termék adattábláján feltüntetett értékekkel. A csatlakozódugónak illeszkednie kell a konnektorba. Ne alakítsa át a csatlakozódugót vagy a konnektort az igényeinek megfelelően. A készüléket közvetlenül egyetlen hálózati aljzathoz kell csatlakoztatni. Hosszabbítók, elosztók vagy dupla aljzatok használata tilos. A hálózati áramkört védővezetővel és 16 A-es biztosítókkal kell ellátni. Kerülje a tápkábel érintkezését éles szélekkel, forró tárgyakkal vagy felületekkel. A készülék használata közben a tápkábelt mindig teljesen letekerje, és úgy kell elhelyezni, hogy ne akadályozza a működést. A tápkábelt úgy kell elhelyezni, hogy a készülék tápcsatlakozója bármikor gyorsan kihúzható legyen. A tápkábel kihúzásakor mindig a csatlakozódugó házáat húzza, soha ne a kábelt. Ha a tápkábel vagy a csatlakozódugó megsérül, azonnal húzza ki a tápellátásból, és forduljon a

gyártó hivatalos szervizközpontjához cseréért. Ne használja a készüléket sérült tápkábellel vagy csatlakozódugóval. Ha a tápkábel vagy a csatlakozódugó sérült, azt nem lehet javítani, és egy újra, hibátlanra kell cserélni.

Használati ajánlások

FIGYELMEZTETÉS! Ez a készülék gőzt vagy magas hőmérsékletű vízsugarat bocsát ki. Kerülje a gőzzel vagy a vízsugárral való testkontaktust, mert ez súlyos égési sérüléseket okozhat.

Figyelem! Ez a készülék kizárólag kávé készítésére szolgál. Ne használja a készüléket más italok készítésére vagy melegítésére. A készüléket csak a mellékelt vagy a gyártó által meghatározott tartozékokkal szabad használni. Használat közben a tápkábelt teljesen ki kell tekerni. A feltekeredett kábel túlmelegedhet, és tüzet, valamint áramütést okozhat. Győződjön meg arról, hogy a készülék közelében lévő padló nem csúszós, hogy elkerülje a csúszást, ami súlyos sérülést okozhat. Csak hideg vízzel töltsse fel a készüléket. A terméktartályt csak az utasításoknak megfelelően öntse bele a vizet. Ha a tartály nem levehető a készülékről, töltés közben húzza ki a tápkábelt a konnektorból. Soha ne merítse a tartályt vagy a készüléket vízbe. Ha a tartály töltése közben víz fröccsen, alaposan szárítsa meg, mielőtt a készüléket a hálózathoz csatlakoztatja. Ne üzemeltesse a készüléket víz nélkül. A vízszintnek mindig a minimum és a maximum jelzés között kell lennie. Az alacsonyabb vízszint károsíthatja a készüléket, vagy a készülék nem indulhat el.

FIGYELMEZTETÉS! Kávéfőzés közben ne nyissa ki a fedelet. Ne próbálja meg saját kezűleg javítani, szétszerelni vagy módosítani a készüléket. A terméken végzett minden javítást csak hivatalos szervizközpont végezhet. A készüléket 8 éves vagy annál idősebb gyermekek felügyelet mellett használhatják, vagy ha utasításokat kaptak a készülék biztonságos használatára vonatkozóan, és megértették a lehetséges kockázatokat. A tisztítást és a felhasználói karbantartást gyermekek csak 8 éves vagy annál idősebb, felügyelet alatt álló gyermekek esetén végezhetik. A készüléket és a tápkábelt tartsa 8 év alatti gyermekek elől elzárva. A termék tisztításához ne használjon erős vegyszereket, oldószereket, maró hatású szereket, alkoholt, benzint vagy súrolószereket.

SZOLGÁLTATÁS

Felkészülés a munkára

Csomagolja ki a terméket, és távolítsa el az összes csomagolóanyagot. Tekerje le a kábelt. Helyezze el a készüléket a kézikönyvben található utasításoknak megfelelően. Első használat előtt mossa el a készülék alkatrészeit a termék karbantartásáról szóló részben található utasításoknak megfelelően.

Víz adagolása és a kávéfőző elindítása

Felfelé csúsztatva vegye ki a víztartályt. Nyissa ki a fedelet, és töltsse fel hideg, tiszta vízzel. A vízszintnek a minimum (MIN) és a maximum (MAX) jelzés között kell lennie. Zárja le a tartály fedelét, és helyezze vissza a kávéfőző hátulján található házba (V). Csatlakoztassa a tápkábelt a konnektorba; a bekapcsolást jelző lámpa világítani kezd, jelezve a készenléti üzemmódot. Érintse meg a bekapcsológombot (a) az érintőképernyős kezelőpanelen (IV). A kávé gomb jelzőfényei villogni kezdenek, jelezve, hogy a gép bemelegszik. A géptől és a szobahőmérséklettől függően a bemelegedés akár 2 percig is eltarthat. Várjon, amíg a bemelegedés befejeződik. Amikor a jelzőfények abbahagyják a villogást és folyamatosan világítanak, a bemelegedés befejeződött. A gép most készenléti üzemmódban van, és elkezdheti a kávéfőzést.

Megjegyzés! Ha a víztartály üres, a kávéfőző felszólít az azonnali újratöltésre. Ezt a kezelőpanel összes jelzőfényének villogása

jelzi. A víztartályt ilyenkor újra kell tölteni. Ezután öblítse át a kávéfőzőt, készítsen egy csésze kávé a kívánt italra, majd öntse az öblítővizet például a mosogatóba.

Örölt kávébab adagolása

Válassza ki a szűrő típusát. Egy kisebb szűrő egy csésze kávé, míg egy nagyobb szűrő két csésze kávé elkészítésére alkalmas. Helyezze a szűrőt a portafilterbe (VI). A mellékelt mérőpohár segítségével öntse az örölt kávébabokat a szűrőbe, és tömörítse le a mérőpohár lapított oldalával vagy egy tömörítővel. A kávé szintje nem lehet magasabb a szűrő szélénél és a jelzett szintjelzésnél. Alaposan tisztítsa meg a szűrő és a portafilter szélét a kávémaradványoktól.

Megjegyzés: Az eszpresszógépekhez szánt kávébabokat megfelelően kell őrölni. Nem szabad túl finomra vagy túl durvára őrölni. Ha az ital túl lassan folyik ki a portafilter kifolyójából, az azt jelenti, hogy a bab túl finomra van őrölve. Ha az ital nem elég erős, az azt jelenti, hogy a bab túl durvára van őrölve. A megfelelő őrlési módszert kísérletezéssel kell meghatározni.

Helyezze a portafiltert a szűrővel és a kávézaccal együtt az eszpresszógép házában található portafilter tartóba. Ehhez fordítsa el a portafilter fogantyúját az óramutató járásával ellentétes irányba, és helyezze be a ház foglatába (VII) a „Kioldás” szimbólummal jelölt pozícióba. A portafiltert azonos magasságban tartva fordítsa el teljesen jobbra, a „Zárás” szimbólummal jelölt pozícióba. A megfelelően felszerelt portafilter fogantyúja merőleges az eszpresszógép elejére (VIII).

Tej adagolás

Az eszpresszógép tejtartállyal és automatikus tejmelegítő és -habosító funkcióval van felszerelve. A tej adagolásához először csúsztassa le a rögzítőcsúszkát a nyitott lakattal jelölt helyzetbe (X). Húzza előre a tejtartályt, és vegye le a felső fedelet. Ezután öntsön tejet a tartályba, de ne lépje túl a maximális szintet (MAX). Helyezze vissza a tartály fedelét, helyezze a szívócsövet a tejbe, majd helyezze be a tartályt az eszpresszógépbe (IX). Mozgassa a rögzítőcsúszkát a zárt lakattal jelölt helyzetbe (X). A gombbal válassza ki a tejhabosítási szintet. A gomb óramutató járásával megegyező forgatása csökkenti, míg az óramutató járásával ellentétes forgatása növeli a tejhabosítási szintet (XI). A tartály elején található kar segítségével fordítsa el a habosított tej adagoló fűvókáját úgy, hogy a kimenete a tartályba (XII) nézzen.

Megjegyzés! Ha a tejtartály hiányzik vagy helytelenül van behelyezve, például a rögzítőcsúszka nyitott lakat állásban van, a tejeskávé-fajták nem lesznek elérhetők a készítéshez. A kezelőpanelen található tejeskávé jelzőfények nem világítanak. Ebben az esetben töltsen fel a tartályt tejjel, és helyezze be megfelelően a kávéfőzőbe. Ezután állítsa a rögzítőcsúszkát a felső, zárt lakat szimbólummal jelölt helyzetbe.

FIGYELMEZTETÉS! Tejhabosításkor forró tej és nyomás alatt lévő gőz távozhat a fűvókából. Ez a tej kifröccsenését okozhatja. Vigyázzon, nehogy megégesse magát.

FIGYELMEZTETÉS! A fűvóka kizárólag tej habosítására szolgál. Ne habosítson vele más élelmiszereket, például tejszínt, süritett tejet, joghurtot stb.

Örölt kávé főzése

Helyezzen egy edényt (poharat, bögrét vagy csészét) a cseptálcára a kávé befogadásához. A portafilternek két kiömlőnyílása van, és a tartályt úgy kell elhelyezni, hogy az ital mindkét sugara belefolyjon. Ha tej nélkül készít kávé, két tartályt is elhelyezhet, egyet-egyet mindkét kiömlőnyílás alá.

A kávéfőzés hőmérsékletének beállításához érintse meg a hőmérő szimbólummal (b) jelölt gombot. A gomb minden egyes megérintésekor a hőmérséklet-beállítás a következők között változik: 90°C, 93°C, 96°C. A hőmérséklet kiválasztását a jelzőfény háromszori felvillanása és egy sípoló hang jelzi.

Érintse meg a kívánt kávé típus gombját a főzés megkezdéséhez. A kiválasztott kávé jelzőfénye villogni kezd, jelezve, hogy az ital főzése folyamatban van. A gép különféle kávéfajták készítését teszi lehetővé tejjel vagy tej nélkül: Espresso (c), Dupla Espresso (d), Cappuccino (i), Dupla Cappuccino (j), Cafe Latte (k), Dupla Cafe Latte (l).

Ha további mennyiségű habosított tejet szeretne hozzáadni az italához, érintse meg kétszer a Cappuccino gombot (i). A tej habosodni kezd. Amint elérte a kívánt mennyiséget, érintse meg ismét a gombot a tej adagolásának leállításához.

A kezelőpanelen a csepp szimbólummal jelölt gomb 2 másodpercig tartó lenyomva tartásával is kiválaszthatja a tisztítási funkciót. A kávéfőzés a főzés befejezése után automatikusan leállítja a víz adagolását. Ezt a készenléti üzemmódba való visszatérés jelzi - a kávéfőzés gombjai folyamatosan világítanak. Figyelje a tartályt, hogy elkerülje a túltöltést. Kisebb mennyiség kitöltéséhez bármikor leállíthatja a kávé adagolását korábban, ha ismét megnyomja a kezelőpanelen korábban kiválasztott kávé típus gombot. Vegye ki a cseptálcából az elkészített itallal ellátott tartályt.

FIGYELMEZTETÉS! Az elkészített ital tartalmazó edény forró. Fogja meg a fogantyújánál fogva, vagy ha nincs fogantyú, védje a kezét hőálló kesztyűvel.

Ha további italokat szeretne készíteni, készítse elő az eszpresszógépet a használatra. Vegye le a portafiltert a házról, öntse ki a maradék kávé, öblítse le a szűrőt és a portafiltert folyó langyos víz alatt, és törölje szárazra. Ezután töltsen meg a szűrőt újabb adag örölt kávébabbal, rögzítse a portafiltert az eszpresszógép tartójához, és készítsen el egy újabb italt a fent leírtak szerint.

A főzés befejezése után kapcsolja ki a kávéfőzőt a bekapcsológomb megnyomásával. Ezután vegye ki a portafiltert és a szűrőt, és tisztítsa meg mindkét alkatrészt a kávémaradványoktól. Várja meg, amíg a tejfűvóka lehűl, majd tisztítsa meg a tej- és kávémaradványoktól. Folytassa a kézikönyvben leírt karbantartási lépésekkel.

A tejtartály kivehető a gépből, és a hűtőszekrényben tárolható, amikor a gép nincs használatban.

Kávé típusa	Kötet	Elkészítési tippek
Espresso	40 ml	
Espresso x2	80 ml	
Latte	300 - 400 ml	Állítsa be a tejhabosítás szintjét a tekerőgombbal.
Latte x2	380 - 530 ml	Állítsa be a tejhabosítás szintjét a tekerőgombbal.
Cappuccino	140 - 240 ml	Állítsa be a tejhabosítás szintjét a tekerőgombbal.
Cappuccino x2	250 - 370 ml	Állítsa be a tejhabosítás szintjét a tekerőgombbal.

A kávéfőző tisztítása

A kávéfőző tisztításához először ürítse ki és tisztítsa meg a tejtartályt a habosító rendszerrel együtt. Töltse fel a víztartályt, majd töltse fel a tejtartályt tiszta vízzel. Helyezzen egy nagy, üres edényt a cseptálcára a kávé- és tejadagoló fúvókák alá. Fordítsa el a tejtartályon lévő gombot a csepp szimbólumra. Ezután érintse meg és tartsa lenyomva a csepp szimbólummal jelölt gombot a kezelőpanelen 2 másodpercig a tisztítás megkezdéséhez. Ez átöblíti a kávéfőző rendszert és a tejhabosító rendszert. Körülbelül 1 perc elteltével a tisztítás befejeződik. Ürítse ki az edényt a cseptálcából, majd ürítse ki és tisztítsa meg a tejtartályt a habosító rendszerrel együtt. Szerelje vissza a kávéfőző összes alkatrészét.

Kávéfőzés ESE kapszulákban

A termékhez tartozik egy szűrő ESE kávékapszula főzéséhez. Az ilyen típusú kávé elkészítéséhez helyezze a szűrőt a portafilterbe, majd helyezze a kávékapszulát a szűrőbe (XIII). Szerelje fel a portafiltert a kávéfőző fogantyújára, és válassza ki a kávéfajtát a kezelőpanelen található gomb megérintésével.

Melegítőtálca

A kávéfőző tetején egy fém melegítőtálca található, amely a gép melegedésével együtt melegszik fel, és egy ideig melegen is tartja. Ez a tálca a kávétartályok melegítésére szolgál. Helyezzen egy száraz, tiszta edényt fejjel lefelé a tálcára. Egy idő után felmelegszik. Javasoljuk, hogy a tartály elmosása és szárítása után helyezze a kávéfőző melegítőtálcájára, hogy megemelje a hőmérsékletét a következő ital elkészítése előtt.

Megjegyzés: A kávéfőző áramtalanítása után a melegítőtálca egy ideig még meleg marad a konnektorból való kihúzással. Ez a hőterheltségnek köszönhető. Semmilyen módon ne próbálja meg felgyorsítani a tálca hűtését.

A kávé mennyiségének beállítása

A kávéfőző lehetővé teszi a saját beállítások megadását, hogy az elkészített italok mennyiségét az igényeidnek megfelelően igazítsd.

Az eszpresszó vagy dupla eszpresszó kávé beállításához érintse meg és tartsa lenyomva az eszpresszó vagy dupla eszpresszó gombot 2 másodpercig. A gép háromszor sípol a beállítás megerősítéséhez. Megkezdődik a kávéfőzés. Amint elérte a kívánt kávé mennyiséget, azonnal érintse meg újra az előzőleg kiválasztott kávé gombját. A kávéfőzés véget ér, és a gép háromszor sípol a beállítás mentésének megerősítéséhez, majd visszatér készenléti üzemmódba. A főzési idő 8 és 60 másodperc között állítható. A Cappuccino vagy a Café Latte beállításához érintse meg és tartsa lenyomva a Cappuccino, Dupla Cappuccino, Café Latte vagy Dupla Caffé Latte gombot 2 másodpercig. A gép 3 sípoló hangot ad a beállítási mód megerősítéséhez. Megkezdődik a tejhabosított tej elkészítése. Amint elérte a kívánt tejmennyiséget, azonnal érintse meg ismét a korábban kiválasztott kávé gombját. A gép 3 sípoló hangot ad a tejmennyiség mentésének megerősítéséhez. A tej hozzáadása befejeződik, majd megkezdődik a kávéfőzés. Amint elérte a kívánt kávé mennyiséget, azonnal érintse meg ismét a korábban kiválasztott kávé gombját. A gép 3 sípoló hangot ad a kávé mennyiség mentésének megerősítéséhez, és visszatér készenléti üzemmódba. A tejhabosított tej elkészítési ideje 6 és 120 másodperc között, a kávé elkészítési ideje pedig 8 és 60 másodperc között állítható be.

Automatikus kikapcsolás

15 perc tétlenség után a készülék automatikusan kikapcsol, és a kezelőpanel összes jelzőfénye kialszik. A készüléket a bekapcsológomb megérintésével újraindíthatja.

KARBANTARTÁS, SZÁLLÍTÁS ÉS TÁROLÁS

Kávéfőző karbantartása

Mivel ez a termék fogyasztásra szánt italok készítésére szolgál, rendszeresen tisztán kell tartani és szervizelni kell. A karbantartás nem tartozik a garancia hatálya alá. A nem megfelelő karbantartás a garanciális igények elutasítását és a termékre vonatkozó garancia érvénytelenítését eredményezheti.

Élső használat előtt: a szűrőt, a karszűrőt, a víztartályt és a tejtartályt az alábbiakban leírtak szerint kell kitisztítani.

FIGYELMEZTETÉS! Minden karbantartási munkát kikapcsolt termék mellett kell elvégezni. Ehhez húzza ki a tápkábelt a fali aljzatból.

FIGYELMEZTETÉS! A karbantartás megkezdése előtt hagyja az összes alkatrész teljesen lehűlni. Semmilyen módon ne gyorsítsa fel a hűtési folyamatot, például hideg vízzel való feltöltéssel.

Minden használat után azonnal vegye ki a portafiltert és a szűrőt, és dobja ki a használt kávébabot. Mivel a szűrő és a szűrő forró lehet, finoman kocogtassa a portafiltert a tartály széléhez, és dobja ki a használt kávébabot. Ezután öblítse le a szűrőt és a szűrőt langyos, folyó víz alatt, és csak akkor vegye ki a szűrőt a portafilterből, ha lehűlt. Öblítse le újra külön-külön mindkét alkatrészt, hogy eltávolítsa a maradék kávézaccot, és szárítsa meg őket egy ruhával vagy papírtörülővel.

Rendszeresen mossa el a tartályt és a tejadagolót, hogy eltávolítsa a tejmaradványokat a habosító rendszerből. Vegye ki őket a gépből, és mossa el langyos folyó víz alatt mosogatószerrel, majd szárítsa meg egy ruhával vagy papírtörülővel.

FIGYELMEZTETÉS! Ennek az eljárásnak a be nem tartása a tej kiszáradásához, az áramlás korlátozásához vagy a tejhabosító rendszer teljes eltömődéséhez vezethet. A tejmaradványok bakteriológiai kockázatot jelentenek. Még egy részben eltömődött tejhabosító rendszer is károsíthatja az eszpresszógépet.

A cseppátalca a portafilter kifolyóján kifolyó víz vagy italmaradványok összegyűjtésére szolgál. Ha a cseppátalca megtelik, óvatosan vegye le a fedelet, és ürítse ki a maradékot. Ezután törölje szárazra egy ruhával vagy papírtörülővel, és tegye vissza a fedelet a cseppátalcára. Ne használja az eszpresszógépet a cseppátalca megfelelő behelyezése nélkül. Javasoljuk, hogy rendszeresen ürítse és tisztítsa a cseppátalcát.

A víztartályt a készülékből való kivétel után tisztítsa meg. Öblítse le tiszta vízzel, majd ürítse ki. Hagyja nyitott fedéllel megszáradni, vagy töltsen fel tiszta vízzel, és helyezze vissza a készülékbe.

A készülék többi alkatrésze nem alkalmas vízbe merítésre vagy vízsugár hatásának kitett helyre.

A készülék egyik alkatrésze sem mosogatógépben mosható, és nem alkalmas nagynyomású mosógépben való tisztításra. A víztartályt és a tejtartályt legalább naponta egyszer ki kell üríteni és meg kell tisztítani.

A házat és a vízsugárral nem lemosható részeket puha, enyhén nedves ruhával tisztítsa meg, majd törölje szárazra.

Ásványi lerakódások eltávolítása

A vízminőségtől függően a melegítési folyamat során a vízből kicsapódó ásványi anyagok (vízkő) képződhetnek a vízrendszerben. Ez normális, de károsíthatja a készüléket vagy csökkentheti annak teljesítményét. Ha lerakódások gyűlnek fel, ecetsavval vagy citromsavval távolítsa el azokat. Öntsön 0,5 liter ecetet vagy 40 gramm citromsavat a tartályba, töltsen fel a tartályt vízzel, majd öntse az eszpresszógép víztartályába. Helyezze be a tartályt az eszpresszógépbe. Helyezze be a karfát az egyik szűrővel. Helyezze a tartályt a karfák kifolyói alá, és érintse meg a Dupla Espresso gombot. A főzés után érintse meg a Dupla Latte gombot. Várja meg, amíg a víz áramlása megszűnik, majd vegye ki a karfát és a szűrőt. Öblítse le a karfát és a szűrőt langyos folyó vízzel, hogy lehűtse őket. Helyezze be a második szűrőt a karfába, a karfát az eszpresszógépbe, és ismételje meg az eljárást.

Miután befejezte a vízkötelenítést, vegye ki a víztartályt, öntse le a maradék oldatot, öblítse át, és töltsen fel tiszta vízzel. Ismételje meg a teljes öblítési folyamatot (mindkét szűrőt, mind a fűvókát) tiszta vízzel. Ez eltávolítja a kávéfőző belsejéből a maradék tisztítóoldatot.

Az ásványi lerakódások eltávolítási eljárását legalább havonta egyszer el kell végezni.

Megjegyzés: Az ásványi lerakódások lassabban halmozódnak fel, ha szűrt vizet használ a kávéfőzéshez.

Megjegyzés: Az ásványi lerakódások eltávolítására erre a célra tervezett speciális, kész folyadékok használhatók. A folyadék használatát előtt olvassa el és kövesse a folyadékhöz mellékelt utasításokat.

Tárolás és szállítás

A készülék tárolásakor zárt helyiségben, portól, szennyeződéstől és nedvességtől védve tárolja. Javasoljuk, hogy a készüléket az eredeti csomagolásában tárolja. A készüléket üzemi helyzetben tárolja. Ne rétegezze egymásra.

A készüléket eredeti csomagolásában szállítsa. Szállítás közben óvja a túlzott ütésekől. Tárolás vagy szállítás közben ne helyezzen semmit a készülék tetejére. A készüléket üres és száraz víztartállyal tárolja és szállítsa.

MŰSZAKI ADATOK

Paraméter	Mértékegység	Érték
Katalógusszám		68503
Névleges feszültség	[V~]	220 - 240
Névleges frekvencia	[Hz]	50 - 60
A kávéfőző névleges teljesítménye	[W]	1350
Szigetelési osztály		I
Üzemi nyomás	[bar]	20
Víztartály kapacitása	[l]	1,8
Tejtartály kapacitása	[l]	0,43
Tömeg	[kg]	5,3

CARACTERISTICI ALE PRODUSULUI

Un espresso sub presiune este utilizat pentru prepararea cafelei. Boabele de cafea măcinată sunt plasate într-o sită specială în portfiltru. Apa din rezervorul de espresso este forțată prin boabele de cafea măcinată la presiune ridicată și curge ca băutură într-un recipient plasat sub orificiile portfiltru. Dispozitivul are, de asemenea, o duză separată pentru spumarea laptelui. Acest dispozitiv este destinat exclusiv uzului casnic. Funcționarea corectă, fiabilă și sigură a dispozitivului depinde de utilizarea corectă, prin urmare:

Înainte de a utiliza dispozitivul, vă rugăm să citiți întregul manual și să îl păstrați.

Furnizorul nu este răspunzător pentru nicio daună rezultată din nerespectarea reglementărilor de siguranță și a recomandărilor din acest manual.

ECHIPAMENTE

Produsul este livrat complet, dar este necesară o oarecare pregătire, așa cum este descris mai târziu în manual. Accesoriile includ un portfiltru, două filtre cu capacități diferite, o sită pentru capsule ESE, o cană de măsurat cafea cu pressor și un pressor.

INSTRUCȚIUNI DE SIGURANȚĂ

AVERTISMENT! Dispozitivul se poate încălzi foarte tare în timpul funcționării, vă rugăm să fiți atenți când îl manipulați.

Recomandări pentru transport și instalare

Dispozitivul trebuie așezat doar pe o suprafață dură, plană, uniformă și neinflamabilă, rezistentă la temperaturi ridicate. Suprafața trebuie să poată susține greutatea dispozitivului în sine și a apei conținute în acesta. Asigurați un spațiu de cel puțin 10 cm în jurul pereților laterali ai dispozitivului și nu așezați materiale sensibile la căldură deasupra dispozitivului. Acest lucru va permite o ventilație adecvată. Nu așezați dispozitivul lângă marginea unei mese, de exemplu. Nu așezați nimic deasupra dispozitivului. Acest lucru va împiedica circulația aerului și poate provoca deteriorarea dispozitivului sau un incendiu. Nu așezați dispozitivul în apropierea materialelor inflamabile, cum ar fi perdele sau draperii. Nu așezați dispozitive electrice deasupra dispozitivului. În timpul funcționării se eliberează abur, ceea ce poate provoca scurtcircuit și electrocutare. Nu găuriți dispozitivul și nu efectuați alte modificări ale acestuia, altele decât cele descrise în manual. Nu mișcați dispozitivul trăgând de cablul de alimentare. Temperatura la locul de instalare și utilizare a dispozitivului trebuie să fie cuprinsă între +10°C și +38°C, iar umiditatea relativă trebuie să fie sub 90% fără condens.

Recomandări pentru conectarea produsului la sursa de alimentare

Înainte de a conecta dispozitivul la sursa de alimentare, asigurați-vă că tensiunea, frecvența și capacitatea alimentării de la rețea corespund valorilor indicate pe plăcuța cu datele tehnice ale produsului. Ștecherul trebuie să se potrivească prizei. Nu modificați ștecherul sau priza pentru a se potrivi nevoilor dumneavoastră. Dispozitivul trebuie conectat direct la o singură priză de rețea. Prolungitoarele, prizele multiple sau prizele duble sunt interzise. Circuitul de rețea trebuie să fie echipat cu un conductor de protecție și o siguranță de 16 A. Evitați contactul dintre cablul de alimentare și margini ascuțite, obiecte sau suprafețe fierbinți. În timpul funcționării dispozitivului, cablul de alimentare trebuie să fie întotdeauna complet derulat și poziționat astfel încât să nu obstrucționeze funcționarea. Cablul de alimentare trebuie pozițio-

onat astfel încât ștecherul dispozitivului să poată fi deconectat rapid în orice moment. Când deconectați cablul de alimentare, trageți întotdeauna de carcasa ștecherului, niciodată de cablu. Dacă cablul de alimentare sau ștecherul se deteriorează, deconectați-l imediat de la sursa de alimentare și contactați un centru de service autorizat al producătorului pentru înlocuire. Nu utilizați dispozitivul cu un cablu de alimentare sau un ștecher deteriorat. Dacă cablul de alimentare sau ștecherul sunt deteriorate, acestea nu pot fi reparate și trebuie înlocuite cu unele noi, fără defecte.

Recomandări de utilizare

AVERTISMENT! Acest dispozitiv emite abur sau un jet de apă la temperatură înaltă. Evitați contactul corpului cu aburul sau jetul de apă, deoarece acest lucru poate duce la arsuri grave.

Atenție! Acest aparat este destinat exclusiv preparării cafelei. Nu utilizați aparatul pentru prepararea sau încălzirea altor băuturi. Aparatul trebuie utilizat numai cu accesoriile furnizate sau cu cele specificate de producător. Cablul de alimentare trebuie să fie complet derulat în timpul utilizării. Un cablu spiralat se poate supraîncălzi și poate crea un risc de incendiu și electrocutare. Asigurați-vă că podeaua din apropierea aparatului nu este alunecoasă pentru a evita alunecarea, ceea ce ar putea duce la vătămări corporale grave. Umpleți aparatul numai cu apă rece. Umpleți rezervorul de produs numai turnând apă conform instrucțiunilor. Dacă rezervorul nu este detașabil de aparat, scoateți cablul de alimentare din priză în timpul umplerii. Nu scufundați niciodată rezervorul sau aparatul în apă. Dacă stropiți apă în timpul umplerii rezervorului, uscați-l bine înainte de a conecta aparatul la rețeaua electrică. Nu utilizați aparatul fără apă. Nivelul apei trebuie să fie întotdeauna între marcasele minim și maxim. Un nivel mai scăzut al apei poate deteriora aparatul sau poate provoca nepornirea acestuia.

AVERTISMENT! Nu deschideți capacul în timp ce se prepară cafeaua. Nu încercați să reparați, să dezamblați sau să modificați singur aparatul. Toate reparațiile la acest produs trebuie efectuate de către un centru de service autorizat. Aparatul poate fi utilizat de copii cu vârsta de 8 ani și peste, dacă sunt supravegheați sau au primit instrucțiuni privind utilizarea în siguranță a aparatului și au înțeles riscurile implicate. Curățarea și întreținerea de către utilizator nu trebuie efectuate de către copii, cu excepția cazului în care au vârsta de 8 ani sau mai mult și sunt supravegheați. A nu se lăsa la îndemâna copiilor sub 8 ani. Nu utilizați substanțe chimice dure, solvenți, agenți caustici, alcool, benzină sau abrazive pentru a curăța produsul.

SERVICIU

Pregătirea pentru muncă

Despachetați produsul, îndepărtând toate materialele de ambalare. Desfaceți cablul. Poziționați dispozitivul conform instrucțiunilor din manual. Înainte de prima utilizare, spălați componentele dispozitivului conform instrucțiunilor din secțiunea de întreținere a produsului.

Dozarea apei și pornirea aparatului de cafea

Scoateți rezervorul de apă glisându-l în sus. Deschideți capacul și umpleți-l cu apă rece și curată. Nivelul apei trebuie să fie între marcasele minim (MIN) și maxim (MAX). Închideți capacul rezervorului și puneți-l înapoi în carcasa din spatele aparatului de cafea (V). Conectați cablul de alimentare la o priză; indicatorul luminos se va aprinde, indicând modul standby. Atingeți butonul de alimentare

(a) de pe panoul de control tactil (IV). Indicatoarele luminoase ale butonului de cafea vor clipi, indicând faptul că aparatul se încălzește. În funcție de aparat și de temperatura camerei, încălzirea poate dura până la 2 minute. Așteptați până când încălzirea este completă. Când indicatoarele nu mai clipeșc și rămân aprinse, încălzirea este completă. Aparatul este acum în modul standby și puteți începe să preparați cafea.

Notă! Dacă rezervorul de apă este gol, aparatul de cafea vă va solicita să îl reumpleți imediat. Acest lucru va fi indicat de aprinderea intermitentă a tuturor luminilor de pe panoul de control. Rezervorul de apă trebuie apoi reumplut. Apoi, clătiți aparatul de cafea, preparând o ceașcă de cafea la alegere, apoi turnați apa de clătire în chiuvetă, de exemplu.

Dozarea boabelor de cafea măcinată

Selectați tipul de strecurătoare. O strecurătoare mai mică este potrivită pentru prepararea unei cești de cafea, în timp ce o strecurătoare mai mare este potrivită pentru prepararea a două cești. Așezați strecurătoarea în portafiltrul (VI). Folosind cana de măsurat inclusă, turnați boabele de cafea măcinată în strecurătoare și tasați-le folosind partea aplatizată a canei de măsurat sau un pressur. Nivelul cafelei nu trebuie să fie mai mare decât marginea strecurătoarei și simbolul de nivel marcat. Curățați temeinic marginea strecurătoarei și a portafiltrului de orice reziduuri de cafea.

Notă: Boabele de cafea destinate espressoarelor trebuie măcinate corespunzător. Nu trebuie să fie măcinate prea fin sau prea grosier. Dacă băutura iese prea lent din duza portafiltrului, înseamnă că boabele sunt măcinate prea fin. Dacă băutura nu este suficient de tare, înseamnă că boabele sunt măcinate prea grosier. Metoda corectă de măcinare trebuie determinată prin experimentare.

Așezați portafiltrul împreună cu sita și zațul de cafea în suportul pentru portafiltrul din carcasa espressoarelor. Pentru a face acest lucru, rotiți mânerul portafiltrului în sens invers acelor de ceasornic și introduceți-l în soclul carcasei (VII) în poziția marcată cu simbolul Deblocare. Ținând portafiltrul la aceeași înălțime, rotiți-l complet spre dreapta, în poziția marcată cu simbolul Lacăt. Un mâner al portafiltrului instalat corect este perpendicular pe partea din față a espressoarelor (VIII).

Dozarea laptelui

Espressoarele sunt echipate cu un rezervor de lapte și o funcție automată de încălzire și spumare a laptelui. Pentru a turna lapte, glisați mai întâi cursorul de blocare în jos în poziția marcată cu un lacăt deschis (X). Trageți rezervorul de lapte înainte și scoateți capacul superior. Apoi, turnați laptele în rezervor, fără a depăși nivelul maxim (MAX). Puneți capacul rezervorului la loc, plasând tubul de admisie în lapte, apoi introduceți rezervorul în espressoare (IX). Deplasați cursorul de blocare în poziția marcată cu un lacăt închis (X). Folosiți butonul pentru a selecta nivelul de spumare a laptelui. Rotirea butonului în sensul acelor de ceasornic reduce nivelul de spumare a laptelui, în timp ce rotirea în sens invers acelor de ceasornic îl crește (XI). Folosind maneta din partea din față a rezervorului, rotiți duza de distribuire a laptelui spumat astfel încât ieșirea acestuia să fie îndreptată în recipient (XII).

Atenție! Dacă rezervorul de lapte lipsește sau este instalat incorect, de exemplu, cu cursorul de blocare în poziția lacăt deschis, sortimentele de cafea cu lapte nu vor fi disponibile pentru preparare. Indicatoarele luminoase pentru cafea cu lapte de pe panoul de control nu se vor aprinde. În acest caz, reumpleți rezervorul cu lapte și instalați-l corect în aparatul de cafea. Apoi, mutați cursorul de blocare în poziția superioară cu simbolul lacăt închis.

AVERTISMENT! Când spumați lapte, laptele fierbinte și abur sub presiune pot ieși din duză. Acest lucru poate provoca stropirea cu lapte. Aveți grijă să nu vă ardeți.

AVERTISMENT! Duza este destinată exclusiv spumării laptelui. Nu spumați alte alimente, cum ar fi smântână, lapte condensat, iaurt etc.

Prepararea cafelei măcinate

Așezați un recipient (pahar, cană sau ceașcă) pe tava de colectare a cafelei pentru a primi cafeaua. Portafiltrul are două orificii de ieșire, iar recipientul trebuie poziționat astfel încât ambele jeturi de băutură să curgă în recipient. Dacă preparați cafea fără lapte, puteți așeza și două recipiente, câte unul sub fiecare orificiu.

Atingeți butonul marcat cu simbolul termometrului (b) pentru a seta temperatura de preparare a cafelei. De fiecare dată când atingeți butonul, setarea temperaturii se schimbă între: 90°C, 93°C, 96°C. Selectarea temperaturii va fi confirmată de clipirea luminii indicatoare de trei ori și de un semnal sonor.

Atingeți butonul corespunzător tipului de cafea dorit pentru a începe prepararea. Lumina corespunzătoare cafelei selectate va clipi, indicând faptul că băutura este în curs de preparare. Aparatul vă permite să preparați diferite tipuri de cafea cu sau fără lapte: Espresso (c), Espresso Dublu (d), Cappuccino (i), Cappuccino Dublu (j), Cafe Latte (k), Cafe Latte Dublu (l).

Pentru a adăuga o cantitate suplimentară de lapte spumat în băutură, atingeți butonul Cappuccino (i) de două ori. Laptele va începe să facă spumă. După ce ați atins cantitatea dorită, atingeți din nou butonul pentru a opri adăugarea de lapte.

Pe panoul de control, puteți selecta și funcția de curățare atingând și ținând apăsat butonul marcat cu simbolul picătură timp de 2 secunde.

Espressoarele vă opri automat curgerea apei după preparare. Acest lucru va fi semnalat prin revenirea la modul standby - butoanele pentru tipul de cafea vor lumina continuu. Fiți atenți la recipient pentru a evita umplerea excesivă. Pentru a turna o cantitate mai mică, puteți opri curgerea cafelei înainte de timp, apăsând din nou butonul pentru tipul de cafea selectat anterior de pe panoul de control. Scoateți recipientul cu băutura preparată din tava de colectare a picăturilor.

AVERTISMENT! Recipientul care conține băutura preparată este fierbinte. Țineți-l de mâner sau, dacă nu există mâner, protejați-vă mâna cu o mânășă rezistentă la căldură.

Dacă doriți să preparați și alte băuturi, pregătiți espressoarele pentru utilizare din nou. Detașați portafiltrul din carcasă, turnați cafeaua rămasă, clătiți sita și portafiltrul sub jet de apă caldă și ștergeți-le. Apoi, umpleți sita cu o altă porție de boabe de cafea

măcinată, atașați portafiltrul la suportul espressorului și preparați o altă băutură așa cum este descris mai sus.

După ce ați terminat de preparat cafeaua, opriți aparatul de cafea apăsând butonul de pornire. Apoi, scoateți portafiltrul și sita și curățați ambele componente de orice reziduuri de cafea. Așteptați ca duza de lapte să se răcească, apoi curățați-o de orice reziduuri de lapte și cafea. Continuați cu întreținerea descrisă în manual.

Recipientul de lapte poate fi scos din aparat și depozitat în frigider atunci când aparatul nu este utilizat.

Tipul de cafea	Volum	Sfaturi de preparare
Espresso	40 ml	
Espresso x2	80 ml	
Latte	300 - 400 ml	Setați nivelul de spumare a laptelui folosind butonul.
Latte x2	380 - 530 ml	Setați nivelul de spumare a laptelui folosind butonul.
Cappuccino	140 - 240 ml	Setați nivelul de spumare a laptelui folosind butonul.
Cappuccino x2	250 - 370 ml	Setați nivelul de spumare a laptelui folosind butonul.

Curățarea aparatului de cafea

Pentru a curăța aparatul de cafea, goliți și curățați mai întâi rezervorul de lapte cu sistemul de spumare. Umpleți rezervorul de apă și umpleți rezervorul de lapte cu apă curată. Așezați un recipient mare și gol pe tava de picurare, sub duzele de distribuire a cafelei și laptelui. Rotiți butonul de pe rezervorul de lapte către simbolul picăturii. Apoi, atingeți și mențineți apăsat butonul marcat cu simbolul picăturii de pe panoul de control timp de 2 secunde pentru a începe curățarea. Aceasta va clăti sistemul de preparare a cafelei și sistemul de spumare a laptelui. După aproximativ 1 minut, curățarea va fi completă. Goliți recipientul din tava de picurare și goliți și curățați rezervorul de lapte cu sistemul de spumare. Reasamblați toate componentele aparatului de cafea.

Prepararea cafelei în capsule ESE

Produsul este livrat cu o sită pentru prepararea capsulelor de cafea ESE. Pentru a prepara acest tip de cafea, așezați sita în portafiltrul, apoi așezați capsula de cafea în sită (XIII). Montați portafiltrul în mânerul aparatului de cafea și selectați tipul de cafea atingând butonul de pe panoul de control.

Tavă de încălzire

Partea superioară a aparatului de cafea are o tavă metalică de încălzire care se încălzește pe măsură ce aparatul se încălzește și rămâne caldă o perioadă. Această tavă este folosită pentru a încălzi recipientele de cafea. Așezați un recipient uscat și curat cu susul în jos pe tavă. Se va încălzi după un timp. Se recomandă ca, după spălarea și uscarea recipientului, acesta să fie așezat pe tava de încălzire a aparatului de cafea pentru a-i crește temperatura înainte de a prepara următoarea băutură.

Atenție: Chiar și după deconectarea aparatului de cafea de la sursa de alimentare prin scoaterea ștecherului din priză, tava de încălzire rămâne caldă o perioadă de timp. Acest lucru se datorează inerției termice. Nu încercați să accelerați răcirea tăvii în niciun fel.

Reglarea volumului de cafea

Espressorul vă permite să introduceți propriile setări pentru a ajusta volumul băuturilor preparate în funcție de nevoile dumneavoastră.

Pentru a regla espresso-ul sau espresso-ul dublu, atingeți și mențineți apăsat butonul espresso sau espresso-ul dublu timp de 2 secunde. Aparatul va emite trei bipuri pentru a confirma setarea. Prepararea cafelei va începe. Odată ce volumul dorit de cafea este atins, atingeți imediat din nou butonul pentru cafeaua selectată anterior. Prepararea cafelei se va încheia, iar aparatul va emite trei bipuri pentru a confirma că volumul setat de cafea a fost salvat și va reveni la modul standby. Timpul de preparare poate fi reglat de la 8 la 60 de secunde.

Pentru a regla Cappuccino sau Cafe Latte, atingeți și mențineți apăsat butonul Cappuccino, Double Cappuccino, Cafe Latte sau Double Cafe Latte timp de 2 secunde. Aparatul va emite 3 bip-uri pentru a confirma modul de setare. Prepararea laptelui spumat va începe. Odată ce se atinge volumul dorit de lapte, atingeți imediat din nou butonul pentru cafeaua selectată anterior. Aparatul va emite 3 bip-uri pentru a confirma că volumul de lapte a fost salvat. Adăugarea laptelui se va finaliza, iar apoi va începe prepararea cafelei. După ce se atinge volumul dorit de cafea, atingeți imediat din nou butonul pentru cafeaua selectată anterior. Aparatul va emite 3 bip-uri pentru a confirma că volumul de cafea a fost salvat și va reveni în modul standby. Timpul de preparare a laptelui spumat pot fi setați de la 6 la 120 de secunde, iar timpii de preparare a cafelei pot fi setați de la 8 la 60 de secunde.

Oprire automată

După 15 minute de inactivitate, dispozitivul se va opri automat și toate luminile de pe panoul de control se vor stinge. Puteți reporni dispozitivul atingând butonul de alimentare.

ÎNȚEȚINERE, TRANSPORT ȘI DEPOZITARE

Întreținerea aparatului de cafea

Întrucât acest produs este destinat preparării băuturilor destinate consumului, trebuie menținut curat și întreținut periodic. Întreținerea nu este acoperită de garanție. Nerespectarea corectă a întreținerii poate duce la respingerea oricăror reclamații în garanție

și poate anula garanția produsului.

Înainte de prima utilizare: sita, portfiltrul, rezervorul de apă și rezervorul de lapte trebuie curățate conform descrierii de mai jos.

AVERTISMENT! Toate operațiunile de întreținere trebuie efectuate cu produsul oprit. Pentru a face acest lucru, deconectați cablul de alimentare de la priză de perete.

AVERTISMENT! Înainte de a începe orice operațiune de întreținere, lăsați toate componentele să se răcească complet. Nu accelerați procesul de răcire în niciun fel, de exemplu prin umplerea aparatului cu apă rece.

Imediat după fiecare utilizare, scoateți portfiltrul și sita și aruncați boabele de cafea folosite. Deoarece sita și sita pot fi fierbinți, loviți ușor portfiltrul de marginea recipientului și aruncați boabele de cafea folosite. Apoi, clătiți sita și sita sub jet de apă caldă și abia apoi scoateți sita din portfiltrul după ce s-a răcit. Clătiți din nou ambele componente separat pentru a îndepărta orice urmă de cafea măcinată și uscați-le cu o cârpă sau un prosop de hârtie.

Spălați regulat rezervorul și duza de lapte pentru a îndepărta orice reziduuri de lapte din interiorul sistemului de spumare. Scoateți-le din mașină și spălați-le sub jet de apă caldă cu detergent de vase, apoi uscați-le cu o cârpă sau un prosop de hârtie.

AVERTISMENT! Nerespectarea acestei proceduri poate duce la uscarea laptelui, restricționarea fluxului sau înfundarea completă a sistemului de spumare a laptelui. Reziduurile de lapte prezintă un risc bacteriologic. Chiar și un sistem de spumare a laptelui parțial înfundat poate deteriora espressoorul.

Tava de colectare a picăturilor este concepută pentru a colecta orice apă sau băutură rămasă care se scurge din gura de scurgere a portfiltrului. Dacă tava de colectare a picăturilor se umple, scoateți cu grijă capacul și goliți reziduu. Apoi, ștergeți-o cu o cârpă sau un prosop de hârtie și puneți la loc capacul pe tava de colectare a picăturilor. Nu utilizați espressoorul fără ca tava de colectare să fie instalată corect. Se recomandă golirea și curățarea regulată a tăvii de colectare a picăturilor.

Curățați rezervorul de apă după ce l-ați scos din dispozitiv. Clătiți-l cu apă curată și apoi goliți-l. Lăsați-l să se usuce cu capacul deschis sau umpleți-l cu apă curată și reinstalați-l în dispozitiv.

Restul componentelor dispozitivului nu sunt potrivite pentru imersia în apă sau expunerea la jet de apă.

Niciuna dintre componentele aparatului nu este potrivită pentru mașina de spălat vase sau pentru spălarea cu jet de înaltă presiune. Rezervorul de apă și rezervorul de lapte trebuie golite și curățate cel puțin o dată pe zi.

Curățați carcasa și piesele care nu pot fi spălate cu jet de apă folosind o lavetă moale, ușor umedă, apoi ștergeți-le.

Îndepărtarea depozitelor minerale

În funcție de calitatea apei, în interiorul sistemului de apă se pot forma minerale precipitate din apă în timpul procesului de încălzire (depuneri de calcar). Acest lucru este normal, dar poate deteriora aparatul sau îl poate reduce performanța. Dacă se acumulează depuneri, îndepărtați-le folosind acid acetic sau citric. Turnați 0,5 litri de oțet sau 40 de grame de acid citric în recipient, completați recipientul cu apă, apoi turnați-l în rezervorul de apă al espressoorului. Instalați rezervorul în espressoor. Instalați portfiltrul cu una dintre site. Așezați recipientul sub guri de scurgere ale portfiltrului și atingeți butonul Double Espresso. După preparare, atingeți butonul Double Cafe Latte. Așteptați până când curgerea apei se oprește și scoateți portfiltrul și sita. Clătiți portfiltrul și sita cu apă caldă curentă pentru a le răci. Instalați a doua sită în portfiltrul, portfiltrul în espressoor și repetați procedura.

După ce ați terminat detartrarea, scoateți rezervorul de apă, goliți orice soluție rămasă, clătiți-l și umpleți-l cu apă curată. Repetați întreaga procedură de clătire (atât sitele, cât și duza) cu apă curată. Aceasta va îndepărta orice soluție de curățare rămasă din interiorul aparatului de cafea.

Procedura de îndepărtare a depozitelor minerale trebuie efectuată cel puțin o dată pe lună.

Notă: Depozitele minerale se vor acumula mai lent dacă se folosește apă filtrată pentru prepararea cafelei.

Notă: Pentru îndepărtarea depunerilor minerale se pot utiliza fluide speciale, preparate special, concepute în acest scop. Înainte de a utiliza fluidul, citiți și urmați instrucțiunile incluse împreună cu fluidul.

Depozitare și transport

Când depozitați dispozitivul, depozitați-l într-o încăpere închisă, ferită de praf, murdărie și umiditate. Se recomandă depozitarea dispozitivului în ambalajul original. Depozitați dispozitivul în poziția de funcționare. Nu îl stivuiți în straturi.

Transportați dispozitivul în ambalajul original. Protejați-l de șocuri excesive în timpul transportului. Nu așezați nimic deasupra dispozitivului în timpul depozitării sau transportului. Depozitați și transportați dispozitivul cu rezervorul de apă gol și uscat.

DATE TEHNICE

Parametru	Unitate de măsură	Valoare
Număr de catalog		68503
Tensiune nominală	[V~]	220 - 240
Frecvență nominală	[Hz]	50 - 60
Puterea nominală a aparatului de cafea	[W]	1350
Clasa de izolație		I
Presiunea de lucru	[bar]	20
Capacitatea rezervorului de apă	[l]	1,8
Capacitatea rezervorului de lapte	[l]	0,43
Masa	[kg]	5,3

CARACTERÍSTICAS DEL PRODUCTO

Una máquina de espresso a presión se utiliza para preparar café. Los granos de café molidos se colocan en un colador especial en el portafiltro. El agua del tanque de espresso se introduce a alta presión a través de los granos de café molidos y fluye como bebida a un recipiente ubicado debajo de las salidas del portafiltro. El dispositivo también cuenta con una boquilla independiente para espumar leche. Este dispositivo está diseñado exclusivamente para uso doméstico. El funcionamiento correcto, fiable y seguro del dispositivo depende de su uso correcto; por lo tanto:

Antes de utilizar el dispositivo, lea todo el manual y consérvelo.

El proveedor no es responsable de ningún daño resultante del incumplimiento de las normas de seguridad y recomendaciones de este manual.

EQUIPO

El producto se entrega completo, pero requiere cierta preparación, como se describe más adelante en el manual. Los accesorios incluyen un portafiltro, dos coladores de diferentes capacidades, un colador para cápsulas ESE, una taza medidora de café con prensador y un prensador.

INSTRUCCIONES DE SEGURIDAD

¡ADVERTENCIA! El dispositivo puede calentarse mucho durante su funcionamiento. Tenga cuidado al manipularlo.

Recomendaciones para transporte e instalación

El dispositivo solo debe colocarse sobre una superficie dura, plana, uniforme y no inflamable, resistente a altas temperaturas. La superficie debe ser capaz de soportar el peso del dispositivo y el agua que contenga. Asegúrese de dejar un espacio de al menos 10 cm alrededor de las paredes laterales del dispositivo y no coloque ningún material sensible al calor sobre él. Esto permitirá una ventilación adecuada. No lo coloque cerca del borde de una mesa, por ejemplo. No coloque nada sobre el dispositivo. Esto impedirá la circulación del aire y podría causar daños al dispositivo o un incendio. No coloque el dispositivo cerca de materiales inflamables, como cortinas o cortinas. No coloque ningún dispositivo eléctrico sobre el dispositivo. Durante el funcionamiento se libera vapor, lo que puede provocar un cortocircuito y una descarga eléctrica. No perforo agujeros en el dispositivo ni le haga ninguna otra modificación que no sea la descrita en el manual. No mueva el dispositivo tirando del cable de alimentación. La temperatura en el lugar de instalación y uso del dispositivo debe estar en el rango de $+10^{\circ}\text{C} \div +38^{\circ}\text{C}$, y la humedad relativa debe ser inferior al 90% sin condensación.

Recomendaciones para conectar el producto a la fuente de alimentación

Antes de conectar el dispositivo a la red eléctrica, asegúrese de que el voltaje, la frecuencia y la capacidad de la red eléctrica coincidan con los valores indicados en la placa de características del producto. El enchufe debe ser compatible con la toma de corriente. No modifique el enchufe ni la toma para adaptarlo a sus necesidades. El dispositivo debe conectarse directamente a una sola toma de corriente. Se prohíben los alargadores, las tomas múltiples o las tomas dobles. El circuito de red debe estar equipado con un conductor de protección y un fusible de 16 A. Evite el contacto del cable de alimentación con bordes afilados, objetos o superficies calientes. Al utilizar el dispositivo, el cable de alimentación debe estar siempre

completamente desenrollado y colocado de forma que no obstruya su funcionamiento. El cable de alimentación debe estar colocado de forma que el enchufe del dispositivo pueda desconectarse rápidamente en todo momento. Al desconectar el cable de alimentación, tire siempre de la carcasa del enchufe, nunca del cable. Si el cable de alimentación o el enchufe se dañan, desconéctelos inmediatamente de la red eléctrica y póngase en contacto con un centro de servicio técnico autorizado del fabricante para su sustitución. No utilice el dispositivo con un cable de alimentación o un enchufe dañados. Si el cable de alimentación o el enchufe están dañados, no se pueden reparar y deben reemplazarse por unos nuevos que no presenten fallas.

Recomendaciones de uso

¡ADVERTENCIA! Este dispositivo emite vapor o un chorro de agua a alta temperatura. Evite el contacto del cuerpo con el vapor o el chorro de agua, ya que podría causar quemaduras graves.

¡Advertencia! Este aparato está diseñado únicamente para preparar café. No lo utilice para preparar ni calentar otras bebidas. El aparato solo debe utilizarse con los accesorios suministrados o los especificados por el fabricante. El cable de alimentación debe estar completamente desenrollado durante su uso. Un cable enrollado puede sobrecalentarse y crear riesgo de incendio y descarga eléctrica. Asegúrese de que el suelo cerca del aparato no sea resbaladizo para evitar resbalones, lo que podría provocar lesiones graves. Llene el aparato únicamente con agua fría. Llene el depósito del producto únicamente vertiendo agua según las instrucciones. Si el depósito no es desmontable del aparato, desenchufe el cable de alimentación de la toma de corriente durante el llenado. Nunca sumerja el depósito ni el aparato en agua. Si salpica agua al llenar el depósito, séquelo bien antes de conectar el aparato a la corriente. No utilice el aparato sin agua. El nivel de agua debe estar siempre entre las marcas de mínimo y máximo. Un nivel de agua inferior puede dañar el aparato o impedir que arranque.

¡ADVERTENCIA! No abra la tapa mientras se prepara el café. No intente reparar, desmontar ni modificar el aparato usted mismo. Todas las reparaciones de este producto deben ser realizadas por un centro de servicio técnico autorizado. El aparato puede ser utilizado por niños mayores de 8 años si están supervisados o han recibido instrucciones sobre cómo usarlo de forma segura y comprenden los riesgos. La limpieza y el mantenimiento no deben ser realizados por niños menores de 8 años y bajo supervisión. Mantenga el aparato y su cable de alimentación fuera del alcance de los niños menores de 8 años. No utilice productos químicos agresivos, disolventes, agentes cáusticos, alcohol, gasolina ni abrasivos para limpiar el producto.

SERVICIO

Preparándose para el trabajo

Desembale el producto, retirando todo el material de embalaje. Desenrolle el cable. Coloque el dispositivo según las instrucciones del manual. Antes del primer uso, lave los componentes del dispositivo según las instrucciones de la sección de mantenimiento del producto.

Dosificación de agua y puesta en marcha de la cafetera

Retire el depósito de agua deslizándolo hacia arriba. Abra la tapa y llénelo con agua fría y limpia. El nivel de agua debe estar entre las marcas de mínimo (MIN) y máximo (MAX). Cierre la tapa del depósito y vuelva a colocarla en su alojamiento, en la parte trasera de la cafetera (V).

Conecte el cable de alimentación a una toma de corriente; la luz de encendido se iluminará, indicando el modo de espera. Toque el botón de encendido (a) en el panel de control táctil (IV). Las luces del botón de café parpadearán, indicando que la máquina se está calentando. Dependiendo de la máquina y la temperatura ambiente, el calentamiento puede tardar hasta 2 minutos. Espere a que se complete el calentamiento. Cuando las luces dejen de parpadear y permanezcan encendidas, el calentamiento habrá finalizado. La máquina estará ahora en modo de espera y podrá empezar a preparar café.

¡Nota! Si el depósito de agua está vacío, la cafetera le pedirá que lo rellene inmediatamente. Esto se indicará mediante el parpadeo de todas las luces del panel de control. A continuación, deberá rellenar el depósito de agua. Después, enjuague la cafetera, prepare el café que prefiera y vierta el agua del enjuague por el fregadero, por ejemplo.

Dosificación de granos de café molidos

Seleccione el tipo de colador. Un colador pequeño es adecuado para preparar una taza de café, mientras que uno grande es adecuado para dos. Coloque el colador en el portafiltro (VI). Con la taza medidora incluida, vierta el café molido en el colador y apriételo con la parte plana de la taza o un prensador. El nivel de café no debe sobrepasar el borde del colador y el símbolo de nivel. Limpie bien el borde del colador y el portafiltro para eliminar cualquier residuo de café.

Nota: Los granos de café para máquinas de espresso deben estar bien molidos. No deben estar ni muy finos ni muy gruesos. Si la bebida sale muy despacio del portafiltro, significa que los granos están molidos muy finos. Si la bebida no es lo suficientemente fuerte, significa que los granos están molidos muy gruesos. El método de molienda adecuado debe determinarse mediante experimentación.

Coloque el portafiltro con el colador y el café molido en el portafiltros de la máquina de espresso. Para ello, gire el mango del portafiltro en sentido antihorario e introdúzcalo en la ranura de la máquina (VII) en la posición marcada con el símbolo de desbloqueo. Manteniendo el portafiltro a la misma altura, gírelo completamente a la derecha hasta la posición marcada con el símbolo de bloqueo. Un mango del portafiltro correctamente instalado queda perpendicular a la parte frontal de la máquina de espresso (VIII).

Dosificación de leche

La cafetera expreso está equipada con un tanque de leche y una función automática de calentamiento y espumado de leche. Para verter la leche, primero deslice el deslizador de bloqueo hacia abajo hasta la posición marcada con un candado abierto (X). Tire del tanque de leche hacia adelante y retire la tapa superior. Luego, vierta la leche en el tanque, sin exceder el nivel máximo (MAX). Vuelva a colocar la tapa del tanque, colocando el tubo de entrada en la leche, y luego inserte el tanque en la cafetera expreso (IX). Mueva el deslizador de bloqueo hasta la posición marcada con un candado cerrado (X). Use la perilla para seleccionar el nivel de espumado de leche. Al girar la perilla en el sentido de las agujas del reloj, disminuye el nivel de espumado de leche, mientras que al girarla en el sentido contrario a las agujas del reloj, lo aumenta (XI). Usando la palanca en la parte frontal del tanque, gire la boquilla dispensadora de leche espumada para que su salida se dirija hacia el recipiente (XII).

¡Atención! Si el depósito de leche no está presente o está mal instalado, por ejemplo, con la corredera de bloqueo en la posición de candado abierto, no se podrán preparar las variedades de café con leche. Las luces indicadoras de café con leche del panel de control no se encenderán. En este caso, rellene el depósito con leche e instálelo correctamente en la cafetera. A continuación, mueva la corredera de bloqueo a la posición superior con el símbolo del candado cerrado.

¡ADVERTENCIA! Al espumar leche, puede salir leche caliente y vapor a presión por la boquilla. Esto podría provocar salpicaduras de leche. Tenga cuidado de no quemarse.

¡ADVERTENCIA! La boquilla está diseñada exclusivamente para espumar leche. No utilice esta boquilla para espumar otros alimentos, como crema, leche condensada, yogur, etc.

Preparación de café molido

Coloque un recipiente (vaso, taza o mug) sobre la bandeja de goteo para recibir el café. El portafiltro tiene dos salidas, y el recipiente debe estar colocado de forma que ambos chorros de la bebida fluyan hacia él. Si prepara café sin leche, también puede colocar dos recipientes, uno debajo de cada salida.

Toque el botón con el símbolo del termómetro (b) para ajustar la temperatura de preparación del café. Cada vez que lo toque, la temperatura cambiará entre 90°C, 93°C y 96°C. La selección de la temperatura se confirmará con tres parpadeos del indicador luminoso y un pitido.

Toque el botón del tipo de café deseado para comenzar a prepararlo. La luz del café seleccionado parpadeará, indicando que la bebida se está preparando. La máquina permite preparar varios tipos de café con o sin leche: Espresso (c), Espresso Doble (d), Cappuccino (i), Cappuccino Doble (j), Café Latte (k), Café Latte Doble (l).

Para añadir más leche espumada a su bebida, pulse el botón Cappuccino (i) dos veces. La leche empezará a espumarse. Una vez alcanzada la cantidad deseada, pulse el botón de nuevo para dejar de añadir leche.

En el panel de control, también puedes seleccionar la función de limpieza tocando y manteniendo presionado el botón marcado con el símbolo de la gota durante 2 segundos.

La cafetera detendrá automáticamente el flujo de agua después de preparar el café. Esto se indicará volviendo al modo de espera; los botones del tipo de café se iluminarán continuamente. Vigile el recipiente para evitar que se llene demasiado. Para verter

una cantidad menor, puede detener el flujo de café antes de tiempo en cualquier momento pulsando de nuevo el botón del tipo de café seleccionado previamente en el panel de control. Retire el recipiente con la bebida preparada de la bandeja de goteo.

¡ADVERTENCIA! El recipiente que contiene la bebida preparada está caliente. Sujételo por el asa o, si no tiene asa, protéjase la mano con un guante resistente al calor.

Si desea preparar más bebidas, prepare la máquina de espresso para volver a usarla. Retire el portafiltro de la carcasa, vacíe el café restante, enjuague el colador y el portafiltro con agua tibia corriente y séquelos. A continuación, llene el colador con otra porción de café molido, coloque el portafiltro en el soporte de la máquina de espresso y prepare otra bebida como se describe anteriormente.

Una vez finalizada la preparación, apague la cafetera presionando el botón de encendido. Luego, retire el portafiltro y el colador y limpie ambos componentes para eliminar cualquier residuo de café. Espere a que la boquilla de leche se enfríe y luego límpiela para eliminar cualquier residuo de leche y café. Continúe con el mantenimiento descrito en el manual.

El recipiente de leche se puede extraer de la máquina y guardar en el refrigerador cuando la máquina no esté en uso.

Tipo de café	Volumen	Consejos de preparación
Espresso	40 ml	
Espresso x2	80 ml	
Latte	300 - 400 ml	Ajuste el nivel de espuma de leche usando la perilla.
Latte x2	380 - 530 ml	Ajuste el nivel de espuma de leche usando la perilla.
Cappuccino	140 - 240 ml	Ajuste el nivel de espuma de leche usando la perilla.
Cappuccino x2	250 - 370 ml	Ajuste el nivel de espuma de leche usando la perilla.

Limpieza de la máquina de café

Para limpiar la cafetera, primero vacíe y limpie el depósito de leche con el sistema de espumado. Llene el depósito de agua y llénelo con agua limpia. Coloque un recipiente grande y vacío en la bandeja de goteo, debajo de las boquillas dispensadoras de café y leche. Gire la perilla del depósito de leche hasta el símbolo de la gota. A continuación, mantenga pulsado el botón con el símbolo de la gota en el panel de control durante 2 segundos para iniciar la limpieza. Esto enjuagará el sistema de preparación de café y el sistema de espumado de leche. Después de aproximadamente 1 minuto, la limpieza estará completa. Vacíe el recipiente de la bandeja de goteo y vacíe y limpie el depósito de leche con el sistema de espumado. Vuelva a montar todos los componentes de la cafetera.

Preparación de café en cápsulas ESE

El producto incluye un colador para preparar cápsulas de café ESE. Para preparar este tipo de café, coloque el colador en el portafiltro y luego la cápsula de café en el colador (XIII). Coloque el portafiltro en el asa de la cafetera y seleccione el tipo de café tocando el botón en el panel de control.

Bandeja calentadora

La parte superior de la cafetera cuenta con una bandeja metálica de calentamiento que se calienta a medida que la máquina se calienta y se mantiene caliente durante un rato. Esta bandeja se utiliza para calentar los recipientes de café. Coloque un recipiente seco y limpio boca abajo sobre la bandeja. Se calentará después de un rato. Se recomienda colocar el recipiente sobre la bandeja de calentamiento de la cafetera para que aumente su temperatura antes de preparar la siguiente bebida.

Nota: Incluso después de desconectar la cafetera de la corriente, la bandeja calentadora permanece caliente durante un tiempo. Esto se debe a la inercia térmica. No intente acelerar el enfriamiento de la bandeja de ninguna manera.

Ajuste del volumen del café

La máquina de café le permite introducir sus propias configuraciones para ajustar el volumen de las bebidas preparadas a sus necesidades.

Para ajustar el café espresso o espresso doble, mantenga pulsado el botón de espresso o espresso doble durante 2 segundos. La máquina emitirá tres pitidos para confirmar el ajuste. Comenzará la preparación del café. Una vez alcanzado el volumen de café deseado, vuelva a pulsar inmediatamente el botón del café seleccionado previamente. La preparación finalizará y la máquina emitirá tres pitidos para confirmar que el volumen de café configurado se ha guardado y volverá al modo de espera. El tiempo de preparación se puede ajustar de 8 a 60 segundos.

Para ajustar el Cappuccino o el Café Latte, mantenga presionado el botón Cappuccino, Double Cappuccino, Café Latte o Double Café Latte durante 2 segundos. La máquina emitirá 3 pitidos para confirmar el modo de ajuste. Comenzará la preparación de la leche espumada. Una vez alcanzado el volumen de leche deseado, vuelva a tocar inmediatamente el botón del café seleccionado anteriormente. La máquina emitirá 3 pitidos para confirmar que el volumen de leche se ha guardado. Terminará de añadirse la leche y comenzará la preparación del café. Una vez alcanzado el volumen de café deseado, vuelva a tocar inmediatamente el botón del café seleccionado anteriormente. La máquina emitirá 3 pitidos para confirmar que el volumen de café se ha guardado y volverá al modo de espera. Los tiempos de preparación de la leche espumada se pueden configurar de 6 a 120 segundos, y los tiempos de preparación del café se pueden configurar de 8 a 60 segundos.

Apagado automático

Tras 15 minutos de inactividad, el dispositivo se apagará automáticamente y todas las luces del panel de control se apagarán. Puede reiniciar el dispositivo tocando el botón de encendido.

MANTENIMIENTO, TRANSPORTE Y ALMACENAMIENTO

Mantenimiento de la máquina de café

Dado que este producto está diseñado para preparar bebidas de consumo, debe mantenerse limpio y recibir mantenimiento regularmente. El mantenimiento no está cubierto por la garantía. El mantenimiento inadecuado puede resultar en el rechazo de cualquier reclamación de garantía y la anulación de la misma.

Antes del primer uso: el colador, el portafiltro, el depósito de agua y el depósito de leche deben limpiarse como se describe a continuación.

¡ADVERTENCIA! Todo mantenimiento debe realizarse con el producto apagado. Para ello, desconecte el cable de alimentación de la toma de corriente.

¡ADVERTENCIA! Antes de comenzar cualquier mantenimiento, deje que todos los componentes se enfríen por completo. No acelere el proceso de enfriamiento de ninguna manera, por ejemplo, llenando el aparato con agua fría.

Inmediatamente después de cada uso, retire el portafiltro y el colador, y deseche los granos de café usados. Dado que el colador y el colador pueden estar calientes, golpee suavemente el portafiltro contra el borde del recipiente y deseche los granos de café usados. Luego, enjuague el colador y el colador con agua tibia corriente y solo entonces retire el colador del portafiltro cuando se haya enfriado. Enjuague ambos componentes por separado para eliminar cualquier resto de café molido y séquelos con un paño o una toalla de papel.

Lave regularmente el depósito y la boquilla de leche para eliminar cualquier residuo de leche del sistema de espumado. Retírelos de la máquina, lávelos con agua tibia corriente y detergente lavavajillas y séquelos con un paño o una toalla de papel.

¡ADVERTENCIA! Si no se sigue este procedimiento, la leche podría secarse, restringir el flujo o obstruir por completo el sistema de espumado. Los residuos de leche representan un riesgo bacteriológico. Incluso un sistema de espumado parcialmente obstruido puede dañar la máquina de espresso.

La bandeja de goteo está diseñada para recoger el agua o los restos de bebida que se filtran por el portafiltro. Si se llena, retire la tapa con cuidado y vacíe el residuo. Seque con un paño o una toalla de papel y vuelva a colocar la tapa. No utilice la cafetera expreso sin la bandeja de goteo correctamente instalada. Se recomienda vaciarla y limpiarla periódicamente.

Limpie el depósito de agua después de retirarlo del dispositivo. Enjuáguelo con agua limpia y luego vacíelo. Déjelo secar con la tapa abierta o llénelo con agua limpia y vuelva a colocarlo en el dispositivo.

Los demás componentes del aparato no son aptos para la inmersión en agua ni para la exposición a chorros de agua.

Ninguno de los componentes del aparato es apto para lavavajillas ni para chorro de agua a alta presión. El depósito de agua y el de leche deben vaciarse y limpiarse al menos una vez al día.

Limpie la carcasa y las partes que no se puedan lavar con chorro de agua con un paño suave ligeramente húmedo y luego séquelas.

Eliminación de depósitos minerales

Dependiendo de la calidad del agua, pueden formarse en el sistema minerales precipitados durante el calentamiento (incrustaciones). Esto es normal, pero puede dañar el aparato o reducir su rendimiento. Si se acumulan depósitos, elimínelos con ácido acético o cítrico. Vierta 0,5 litros de vinagre o 40 gramos de ácido cítrico en el recipiente, rellene el recipiente con agua y viértalo en el depósito de agua de la máquina de espresso. Instale el depósito en la máquina de espresso. Instale el portafiltro con uno de los filtros. Coloque el recipiente debajo de las boquillas del portafiltro y toque el botón Double Espresso. Después de preparar el café, toque el botón Double Café Latte. Espere a que se detenga el flujo de agua y retire el portafiltro y el filtro. Enjuague el portafiltro y el filtro con agua corriente tibia para enfriarlos. Instale el segundo filtro en el portafiltro, el portafiltro en la máquina de espresso y repita el procedimiento.

Una vez descalcificada, retire el depósito de agua, vacíe la solución restante, enjuáguelo y llénelo con agua limpia. Repita todo el proceso de enjuague (tanto los filtros como la boquilla) con agua limpia. Esto eliminará cualquier resto de solución de limpieza del interior de la cafetera.

El procedimiento de eliminación de depósitos minerales debe realizarse al menos una vez al mes.

Nota: Los depósitos minerales se acumularán más lentamente si se utiliza agua filtrada para preparar café.

Nota: Se pueden utilizar fluidos especiales ya preparados, diseñados para este fin, para eliminar los depósitos minerales. Antes de usar el fluido, lea y siga las instrucciones incluidas.

Almacenamiento y transporte

Al guardar el dispositivo, guárdelo en un lugar cerrado, protegido del polvo, la suciedad y la humedad. Se recomienda guardarlo en su embalaje original. Guárdelo en posición de funcionamiento. No lo apile.

Transporte el dispositivo en su embalaje original. Protéjalo de golpes fuertes durante el transporte. No coloque nada sobre el dispositivo durante su almacenamiento o transporte. Guarde y transporte el dispositivo con el depósito de agua vacío y seco.

DATOS TÉCNICOS

Parámetro	Unidad de medida	Valor
Número de catálogo		68503
Tensión nominal	[V~]	220 - 240
Frecuencia nominal	[Hz]	50 - 60
Potencia nominal de la cafetera	[W]	1350
Clase de aislamiento		I
Presión de trabajo	[bar]	20
Capacidad del tanque de agua	[l]	1,8
Capacidad del tanque de leche	[l]	0,43
Masa	[kg]	5,3

CARACTÉRISTIQUES DU PRODUIT

Une machine à expresso à pression sert à préparer du café. Les grains de café moulus sont placés dans un filtre spécial, placé dans le porte-filtre. L'eau du réservoir à expresso est forcée à travers les grains de café moulus sous haute pression et s'écoule sous forme de boisson dans un récipient placé sous les sorties du porte-filtre. L'appareil dispose également d'une buse séparée pour faire mousser le lait. Cet appareil est destiné à un usage domestique uniquement. Son bon fonctionnement, sa fiabilité et sa sécurité dépendent d'une utilisation correcte. Par conséquent:

Avant d'utiliser l'appareil, veuillez lire l'intégralité du manuel et le conserver.

Le fournisseur n'est pas responsable des dommages résultant du non-respect des règles de sécurité et des recommandations de ce manuel.

ÉQUIPEMENT

Le produit est livré complet, mais une préparation est nécessaire, comme décrit plus loin dans le manuel. Les accessoires comprennent un porte-filtre, deux filtres de différentes capacités, un filtre pour dosettes ESE, un doseur à café avec tamper et un tamper.

CONSIGNES DE SÉCURITÉ

ATTENTION! L'appareil peut devenir très chaud pendant son fonctionnement. Soyez prudent lors de sa manipulation.

Recommandations pour le transport et l'installation

L'appareil doit être placé uniquement sur une surface dure, plane, régulière et ininflammable, résistante aux températures élevées. Cette surface doit pouvoir supporter le poids de l'appareil et de l'eau qu'il contient. Prévoyez un espace d'au moins 10 cm autour des parois latérales de l'appareil et ne placez aucun matériau sensible à la chaleur au-dessus de l'appareil. Cela permettra une bonne ventilation. Ne le placez pas près du bord d'une table, par exemple. Ne posez rien dessus. Cela gênerait la circulation de l'air et pourrait l'endommager ou provoquer un incendie. Ne placez pas l'appareil à proximité de matériaux inflammables, tels que des rideaux ou des tentures. Ne placez aucun appareil électrique au-dessus de l'appareil. De la vapeur se dégage pendant le fonctionnement, ce qui peut provoquer un court-circuit et une électrocution. Ne percez aucun trou dans l'appareil et n'y apportez aucune autre modification que celles décrites dans le manuel. Ne déplacez pas l'appareil en tirant sur le cordon d'alimentation. La température sur le lieu d'installation et d'utilisation de l'appareil doit être comprise entre +10°C ÷ +38°C et l'humidité relative doit être inférieure à 90% sans condensation.

Recommandations pour le raccordement du produit à l'alimentation électrique

Avant de brancher l'appareil, assurez-vous que la tension, la fréquence et la capacité du réseau correspondent aux valeurs indiquées sur la plaque signalétique du produit. La fiche doit être adaptée à la prise. Ne modifiez pas la fiche ou la prise selon vos besoins. L'appareil doit être branché directement sur une seule prise secteur. Les rallonges, multiprises ou prises doubles sont interdites. Le circuit électrique doit être équipé d'un conducteur de protection et d'un fusible de 16 A. Évitez tout contact du cordon d'alimentation avec des bords tranchants, des objets chauds ou des surfaces. Lors de l'utilisation de l'appareil, le cordon d'alimentation doit toujours être entièrement déroulé et positionné de manière à ne

pas gêner son fonctionnement. Le cordon d'alimentation doit être positionné de manière à pouvoir débrancher rapidement la fiche de l'appareil à tout moment. Pour débrancher le cordon d'alimentation, tirez toujours sur le boîtier de la fiche, jamais sur le câble. Si le cordon d'alimentation ou la fiche est endommagé, débranchez-le immédiatement de l'alimentation et contactez un centre de service agréé par le fabricant pour le faire remplacer. N'utilisez pas l'appareil si le cordon d'alimentation ou la fiche est endommagé. Si le cordon d'alimentation ou la fiche est endommagé, il ne peut pas être réparé et doit être remplacé par un nouveau, sans défaut.

Recommandations d'utilisation

AVERTISSEMENT! Cet appareil émet de la vapeur ou un jet d'eau à haute température. Évitez tout contact corporel avec la vapeur ou le jet d'eau, car cela pourrait entraîner de graves brûlures.

Attention! Cet appareil est destiné uniquement à la préparation du café. Ne l'utilisez pas pour préparer ou réchauffer d'autres boissons. L'appareil doit être utilisé uniquement avec les accessoires fournis ou ceux recommandés par le fabricant. Le cordon d'alimentation doit être entièrement déroulé pendant l'utilisation. Un cordon enroulé peut surchauffer et créer un risque d'incendie et de choc électrique. Assurez-vous que le sol à proximité de l'appareil ne soit pas glissant afin d'éviter toute glissade, ce qui pourrait entraîner des blessures graves. Remplissez l'appareil uniquement avec de l'eau froide. Remplissez le réservoir uniquement en versant de l'eau conformément aux instructions. Si le réservoir n'est pas amovible, débranchez le cordon d'alimentation de la prise lors du remplissage. Ne plongez jamais le réservoir ou l'appareil dans l'eau. En cas d'éclaboussures d'eau lors du remplissage, séchez-le soigneusement avant de brancher l'appareil. N'utilisez pas l'appareil sans eau. Le niveau d'eau doit toujours se situer entre les repères minimum et maximum. Un niveau d'eau inférieur peut endommager l'appareil ou l'empêcher de démarrer.

AVERTISSEMENT! N'ouvrez pas le couvercle pendant la préparation du café. N'essayez pas de réparer, de démonter ou de modifier l'appareil vous-même. Toute réparation de ce produit doit être effectuée par un centre de service agréé. L'appareil peut être utilisé par des enfants de 8 ans et plus, s'ils sont surveillés ou s'ils ont reçu des instructions d'utilisation sûre et ont compris les risques encourus. Le nettoyage et l'entretien ne doivent pas être effectués par des enfants, sauf s'ils sont âgés de 8 ans ou plus et sous surveillance. Tenez l'appareil et son cordon d'alimentation hors de portée des enfants de moins de 8 ans. N'utilisez pas de produits chimiques agressifs, de solvants, d'agents caustiques, d'alcool, d'essence ou d'abrasifs pour nettoyer l'appareil.

SERVICE

Préparation au travail

Déballer le produit en retirant tous les matériaux d'emballage. Déroulez le câble. Positionnez l'appareil conformément aux instructions du manuel. Avant la première utilisation, lavez les composants de l'appareil conformément aux instructions de la section Entretien.

Dosage de l'eau et démarrage de la machine à café

Retirez le réservoir d'eau en le faisant glisser vers le haut. Ouvrez le couvercle et remplissez-le d'eau froide et propre. Le niveau

d'eau doit se situer entre les repères minimum (MIN) et maximum (MAX). Réfermez le couvercle et remettez-le dans son logement à l'arrière de la machine à café (V).

Branchez le cordon d'alimentation sur une prise secteur; le voyant d'alimentation s'allumera, indiquant le mode veille. Appuyez sur le bouton d'alimentation (a) du panneau de commande tactile (IV). Les voyants du bouton café clignoteront, indiquant que la machine est en phase de préchauffage. Selon la machine et la température ambiante, le préchauffage peut prendre jusqu'à 2 minutes. Attendez la fin du préchauffage. Lorsque les voyants arrêtent de clignoter et restent allumés, le préchauffage est terminé. La machine est alors en mode veille et vous pouvez commencer à préparer du café.

Remarque! Si le réservoir d'eau est vide, la machine à café vous invitera à le remplir immédiatement. Tous les voyants du panneau de commande clignoteront pour vous l'indiquer. Le réservoir d'eau doit alors être rempli. Rincez ensuite la machine à café, préparez une tasse de café de votre choix, puis versez l'eau de rinçage dans l'évier, par exemple.

Dosage des grains de café moulus

Sélectionnez le type de filtre. Un filtre plus petit convient pour une tasse de café, tandis qu'un filtre plus grand convient pour deux tasses. Placez le filtre dans le porte-filtre (VI). À l'aide du gobelet doseur fourni, versez les grains de café moulus dans le filtre et tassez-les avec le côté aplati du gobelet doseur ou un pilon. Le niveau de café ne doit pas dépasser le bord du filtre et le repère de niveau. Nettoyez soigneusement le bord du filtre et du porte-filtre pour éliminer tout résidu de café.

Remarque: Les grains de café destinés aux machines à espresso doivent être moulus correctement. Ils ne doivent être ni trop fins ni trop grossiers. Si la boisson s'écoule trop lentement du bec verseur du porte-filtre, cela signifie que les grains sont moulus trop finement. Si la boisson n'est pas assez forte, cela signifie que les grains sont moulus trop grossièrement. La méthode de mouture appropriée doit être déterminée par l'expérimentation.

Placez le porte-filtre avec le filtre et le marc de café dans le support prévu à cet effet, dans le boîtier de la machine à espresso. Pour ce faire, tournez la poignée du porte-filtre dans le sens inverse des aiguilles d'une montre et insérez-la dans le logement (VII) du boîtier, à l'emplacement marqué du symbole de déverrouillage. Maintenez le porte-filtre à la même hauteur et tournez-le complètement vers la droite, jusqu'à l'emplacement marqué du symbole de verrouillage. Une poignée de porte-filtre correctement installée est perpendiculaire à l'avant de la machine à espresso (VIII).

Dosage du lait

La machine à espresso est équipée d'un réservoir à lait et d'une fonction de chauffage et de moussage automatique du lait. Pour verser le lait, faites d'abord glisser le curseur de verrouillage vers le bas jusqu'à la position marquée d'un cadenas ouvert (X). Tirez le réservoir à lait vers l'avant et retirez le couvercle supérieur. Versez ensuite le lait dans le réservoir, sans dépasser le niveau maximum (MAX). Remettez le couvercle du réservoir en place, placez le tube d'admission dans le lait, puis insérez le réservoir dans la machine à espresso (IX). Déplacez le curseur de verrouillage vers la position marquée d'un cadenas fermé (X). Utilisez le bouton pour sélectionner le niveau de mousse de lait. Tournez le bouton dans le sens horaire pour diminuer le niveau de mousse de lait, tandis que tournez-le dans le sens antihoraire pour l'augmenter (XI). À l'aide du levier situé à l'avant du réservoir, tournez la buse de distribution de lait moussé de manière à ce que sa sortie soit dirigée vers le récipient (XII).

Attention! Si le réservoir à lait est manquant ou mal installé, par exemple avec le curseur de verrouillage en position cadenas ouvert, les variétés de café au lait ne pourront pas être préparées. Les voyants du panneau de commande ne s'allumeront pas. Dans ce cas, remplissez le réservoir de lait et installez-le correctement dans la machine à café. Ensuite, déplacez le curseur de verrouillage en position haute, avec le symbole du cadenas fermé.

ATTENTION! Lors du moussage du lait, du lait chaud et de la vapeur sous pression peuvent s'échapper de la buse. Cela peut provoquer des éclaboussures. Attention à ne pas vous brûler.

ATTENTION! La buse est uniquement destinée à faire mousser le lait. Ne pas faire mousser d'autres aliments, comme la crème, le lait concentré, le yaourt, etc.

Préparation du café moulu

Placez un récipient (verre, mug ou tasse) sur le bac d'égouttage pour recueillir le café. Le porte-filtre possède deux sorties et le récipient doit être positionné de manière à ce que les deux jets de boisson s'écoulent dans le récipient. Si vous préparez du café sans lait, vous pouvez également placer deux récipients, un sous chaque sortie.

Appuyez sur le bouton portant le symbole du thermomètre (b) pour régler la température de préparation du café. À chaque pression, la température change entre 90°C, 93°C et 96°C. La sélection de la température est confirmée par trois clignotements du voyant et un bip sonore.

Appuyez sur le bouton correspondant au type de café souhaité pour lancer la préparation. Le voyant du café sélectionné clignotera, indiquant que la boisson est en cours de préparation. La machine permet de préparer différents types de café avec ou sans lait: espresso (c), double espresso (d), cappuccino (i), double cappuccino (j), café latte (k), double café latte (l).

Pour ajouter de la mousse de lait à votre boisson, appuyez deux fois sur le bouton Cappuccino (i). Le lait commencera à mousser. Une fois la quantité souhaitée atteinte, appuyez à nouveau sur le bouton pour arrêter l'ajout de lait.

Sur le panneau de commande, vous pouvez également sélectionner la fonction de nettoyage en appuyant longuement sur le bouton marqué du symbole de la goutte pendant 2 secondes.

La machine à café arrête automatiquement l'écoulement de l'eau après la préparation. Cela est signalé par le retour en mode veille: les boutons de sélection du type de café s'allument en continu. Surveillez le récipient pour éviter tout débordement. Pour verser une plus petite quantité, vous pouvez arrêter l'écoulement de l'eau à tout moment en appuyant à nouveau sur le bouton

de sélection du type de café précédemment sélectionné sur le panneau de commande. Retirez le récipient contenant la boisson préparée du bac d'égouttage.

ATTENTION! Le récipient contenant la boisson préparée est chaud. Tenez-le par la poignée ou, à défaut, protégez votre main avec un gant résistant à la chaleur.

Si vous souhaitez préparer d'autres boissons, préparez la machine à espresso pour une nouvelle utilisation. Retirez le porte-filtre du boîtier, versez le reste de café, rincez le filtre et le porte-filtre à l'eau tiède et essuyez-les. Remplissez ensuite le filtre avec une nouvelle dose de café moulu, fixez le porte-filtre au support de la machine à espresso et préparez une autre boisson comme décrit ci-dessus.

Une fois la préparation terminée, éteignez la machine à café en appuyant sur le bouton marche/arrêt. Retirez ensuite le porte-filtre et le filtre, puis nettoyez les deux composants pour éliminer tout résidu de café. Attendez que la buse à lait refroidisse, puis nettoyez-la de tout résidu de lait et de café. Procédez à l'entretien décrit dans le manuel.

Le réservoir à lait peut être retiré de la machine et conservé au réfrigérateur lorsque la machine n'est pas utilisée.

Type de café	Volume	Conseils de préparation
Espresso	40 ml	
Espresso x2	80 ml	
Latte	300 - 400 ml	Réglez le niveau de mousse de lait à l'aide du bouton.
Latte x2	380 - 530 ml	Réglez le niveau de mousse de lait à l'aide du bouton.
Cappuccino	140 - 240 ml	Réglez le niveau de mousse de lait à l'aide du bouton.
Cappuccino x2	250 - 370 ml	Réglez le niveau de mousse de lait à l'aide du bouton.

Nettoyage de la machine à café

Pour nettoyer la machine à café, videz et nettoyez d'abord le réservoir à lait avec le système de moussage. Remplissez le réservoir d'eau et le réservoir à lait d'eau propre. Placez un grand récipient vide sur le bac d'égouttage, sous les buses de distribution de café et de lait. Tournez le bouton du réservoir à lait jusqu'au symbole de goutte. Appuyez ensuite sur le bouton du panneau de commande avec le symbole de goutte pendant 2 secondes pour lancer le nettoyage. Cela rincera le système de préparation du café et le système de moussage du lait. Après environ 1 minute, le nettoyage sera terminé. Videz le récipient du bac d'égouttage, puis videz et nettoyez le réservoir à lait avec le système de moussage. Remontez tous les composants de la machine à café.

Préparation du café dans des dosettes ESE

Le produit est livré avec un filtre pour la préparation des dosettes ESE. Pour préparer ce type de café, placez le filtre dans le porte-filtre, puis la dosette dans le filtre (XIII). Placez le porte-filtre sur la poignée de la machine et sélectionnez le type de café en appuyant sur le bouton du panneau de commande.

Plateau chauffant

Le dessus de la machine à café est équipé d'un plateau chauffant en métal qui chauffe avec la machine et reste chaud un certain temps. Ce plateau permet de réchauffer les récipients à café. Placez un récipient propre et sec à l'envers sur le plateau. Il se réchauffera au bout d'un moment. Il est recommandé de le placer sur le plateau chauffant de la machine après l'avoir lavé et séché afin de le réchauffer avant de préparer la boisson suivante.

Attention: Même après avoir débranché la machine à café de la prise secteur, le plateau chauffant reste chaud pendant un certain temps. Ceci est dû à l'inertie thermique. N'essayez en aucun cas d'accélérer le refroidissement du plateau.

Réglage du volume du café

La machine à café vous permet de saisir vos propres paramètres pour ajuster le volume des boissons préparées à vos besoins. Pour régler le volume d'espresso ou de double espresso, appuyez longuement sur le bouton « espresso » ou « double espresso » pendant 2 secondes. La machine émet trois bips pour confirmer le réglage. La préparation du café commence. Une fois le volume de café souhaité atteint, appuyez immédiatement à nouveau sur le bouton correspondant au café sélectionné. La préparation s'arrête et la machine émet trois bips pour confirmer l'enregistrement du volume de café sélectionné et revenir en mode veille. Le temps d'infusion est réglable de 8 à 60 secondes.

Pour régler le cappuccino ou le café latte, maintenez le bouton « Cappuccino », « Double cappuccino », « Café latte » ou « Double café latte » enfoncé pendant 2 secondes. La machine émet trois bips pour confirmer le réglage. La préparation de la mousse de lait commence. Une fois le volume de lait souhaité atteint, appuyez à nouveau immédiatement sur le bouton correspondant au café sélectionné. La machine émet trois bips pour confirmer l'enregistrement du volume de lait. L'ajout de lait est terminé, puis la préparation du café commence. Une fois le volume de café souhaité atteint, appuyez à nouveau immédiatement sur le bouton correspondant au café sélectionné. La machine émet trois bips pour confirmer l'enregistrement du volume de café et revient en mode veille. Le temps de préparation de la mousse de lait est réglable de 6 à 120 secondes et celui du café de 8 à 60 secondes.

Arrêt automatique

Après 15 minutes d'inactivité, l'appareil s'éteindra automatiquement et tous les voyants du panneau de commande s'éteindront. Vous pouvez redémarrer l'appareil en appuyant sur le bouton d'alimentation.

ENTRETIEN, TRANSPORT ET STOCKAGE

Entretien des machines à café

Ce produit étant destiné à la préparation de boissons destinées à la consommation, il doit être maintenu propre et entretenu régulièrement. L'entretien n'est pas couvert par la garantie. Un entretien incorrect peut entraîner le rejet de toute réclamation au titre de la garantie et l'annulation de celle-ci.

Avant la première utilisation : la passoire, le porte-filtre, le réservoir d'eau et le réservoir à lait doivent être nettoyés comme décrit ci-dessous.

ATTENTION! Toute opération de maintenance doit être effectuée lorsque le produit est hors tension. Pour ce faire, débranchez le cordon d'alimentation de la prise murale.

AVERTISSEMENT! Avant toute opération d'entretien, laissez tous les composants refroidir complètement. N'accélérez en aucun cas le refroidissement, par exemple en remplissant l'appareil d'eau froide.

Immédiatement après chaque utilisation, retirez le porte-filtre et la passoire et jetez les grains de café usagés. Le porte-filtre et la passoire pouvant être chauds, tapotez délicatement le porte-filtre contre le bord du récipient et jetez les grains de café usagés. Rincez ensuite le porte-filtre et la passoire à l'eau tiède courante, puis retirez la passoire du porte-filtre seulement une fois refroidie. Rincez à nouveau les deux éléments séparément pour éliminer tout résidu de marc de café et séchez-les avec un chiffon ou du papier absorbant. Lavez régulièrement le réservoir et le bec verseur de lait pour éliminer tout résidu de lait à l'intérieur du système de moutage. Retirez-les de la machine et lavez-les à l'eau tiède avec du liquide vaisselle, puis séchez-les avec un chiffon ou du papier absorbant.

ATTENTION! Le non-respect de cette procédure peut entraîner un dessèchement du lait, une réduction du débit ou un colmatage complet du système de moutage du lait. Les résidus de lait présentent un risque bactériologique. Même un système de moutage du lait partiellement obstrué peut endommager la machine à espresso.

Le bac d'égouttage est conçu pour recueillir l'eau ou les restes de boisson qui s'écoulent du bec verseur du porte-filtre. Si le bac est plein, retirez délicatement le couvercle et videz-le. Essuyez-le ensuite avec un chiffon ou un essuie-tout, puis remettez le couvercle sur le bac. N'utilisez pas la machine à espresso sans le bac d'égouttage correctement installé. Il est recommandé de le vider et de le nettoyer régulièrement.

Nettoyez le réservoir d'eau après l'avoir retiré de l'appareil. Rincez-le à l'eau claire, puis videz-le. Laissez-le sécher avec le couvercle ouvert, ou remplissez-le d'eau claire et réinstallez-le.

Les autres composants de l'appareil ne conviennent pas à l'immersion dans l'eau ou à l'exposition aux jets d'eau.

Aucun composant de l'appareil ne passe au lave-vaisselle ni au jet haute pression. Le réservoir d'eau et le réservoir à lait doivent être vidés et nettoyés au moins une fois par jour.

Nettoyez le boîtier et les pièces qui ne peuvent pas être lavées au jet d'eau avec un chiffon doux légèrement humide, puis essuyez.

Élimination des dépôts minéraux

Selon la qualité de l'eau, des minéraux précipités lors du chauffage (tartre) peuvent se former dans le système d'eau. Ce phénomène est normal, mais peut endommager l'appareil ou réduire ses performances. Si des dépôts s'accumulent, éliminez-les avec de l'acide acétique ou citrique. Versez 0,5 litre de vinaigre ou 40 grammes d'acide citrique dans le récipient, complétez avec de l'eau, puis versez le tout dans le réservoir d'eau de la machine à espresso. Installez le réservoir dans la machine à espresso. Installez le porte-filtre avec l'une des crépines. Placez le récipient sous les bacs verseurs du porte-filtre et appuyez sur le bouton Double Espresso. Après la préparation, appuyez sur le bouton Double Café Latte. Attendez que l'eau s'arrête et retirez le porte-filtre et la crépine. Rincez-les à l'eau tiède courante pour les refroidir. Installez la deuxième crépine dans le porte-filtre, puis dans la machine à espresso, et répétez l'opération.

Une fois le détartrage terminé, retirez le réservoir d'eau, videz le reste de solution, rincez-le et remplissez-le d'eau propre. Répétez l'opération de rinçage complète (filtres et buse) à l'eau propre. Cela éliminera tout résidu de solution nettoyante de l'intérieur de la machine à café.

La procédure d'élimination des dépôts minéraux doit être effectuée au moins une fois par mois.

Remarque: les dépôts minéraux s'accumuleront plus lentement si de l'eau filtrée est utilisée pour préparer le café.

Remarque: Des liquides spéciaux prêts à l'emploi, conçus à cet effet, peuvent être utilisés pour éliminer les dépôts minéraux. Avant d'utiliser le liquide, veuillez lire et suivre les instructions fournies avec le liquide.

Stockage et transport

Pour le stockage de l'appareil, conservez-le dans un endroit fermé, à l'abri de la poussière, de la saleté et de l'humidité. Il est recommandé de conserver l'appareil dans son emballage d'origine. Rangez-le en position de fonctionnement. Ne l'empilez pas. Transportez l'appareil dans son emballage d'origine. Protégez-le des chocs excessifs pendant le transport. Ne posez rien sur l'appareil pendant le stockage ou le transport. Stockez et transportez l'appareil avec le réservoir d'eau vide et sec.

DONNÉES TECHNIQUES

Paramètre	Unité de mesure	Valeur
Numéro de catalogue		68503
Tension nominale	[V~]	220 - 240
Fréquence nominale	[Hz]	50 - 60
Puissance nominale de la machine à café	[W]	1350
Classe d'isolation		I
Pression de travail	[bar]	20
Capacité du réservoir d'eau	[l]	1,8
Capacité du réservoir à lait	[l]	0,43
Masse	[kg]	5,3

DESCRIZIONE DEL PRODOTTO

Per preparare il caffè viene utilizzata una macchina per caffè espresso con portafiltro. I chicchi di caffè macinato vengono posti in un apposito setaccio nel portafiltro. L'acqua del serbatoio della macchina da caffè viene fatta passare ad alta pressione attraverso i chicchi di caffè macinati e scorre come bevanda in un recipiente situato sotto le uscite del portafiltro. Il dispositivo ha anche un ugello separato che viene utilizzato per montare il latte. L'apparecchio è destinato esclusivamente all'uso domestico. Il funzionamento corretto, affidabile e sicuro del dispositivo dipende dal corretto funzionamento, quindi:

Prima di utilizzare l'apparecchio, leggere l'intero manuale e conservarlo.

Il fornitore non è responsabile per danni causati dal mancato rispetto delle norme di sicurezza e delle raccomandazioni del presente manuale.

ATTREZZATURA

Il prodotto viene consegnato completo, ma è necessaria una certa preparazione come descritto più avanti nel manuale. La dotazione comprende un portafiltro, due filtri di diversa capacità, un filtro per cialde ESE, un misurino da caffè abbinato ad un pressino e un pressino.

ISTRUZIONI DI SICUREZZA

AVVERTIMENTO! Il dispositivo può riscaldarsi fino a una temperatura elevata durante il funzionamento, prestare attenzione quando lo si maneggia.

Raccomandazioni per il trasporto e l'installazione

Il dispositivo deve essere posizionato solo su una superficie dura, piana, piana e non infiammabile resistente alle alte temperature. Il substrato deve essere in grado di sopportare il peso del dispositivo stesso e l'acqua in esso contenuta. Assicurarsi che una distanza di almeno 10 cm attorno alle pareti laterali del dispositivo, non posizionare materiali non resistenti al calore sopra il prodotto. Ciò consentirà al dispositivo di essere adeguatamente ventilato. Non posizionare vicino al bordo, ad esempio, di un tavolo. Non appoggiare nulla sopra l'apparecchio. Ciò interrompe la circolazione dell'aria e può causare danni al dispositivo, oltre che incendi. Non posizionare l'apparecchio vicino a materiali infiammabili, ad es. tende o tende. Non posizionare alcun apparecchio elettrico sopra l'apparecchio. Durante il funzionamento viene rilasciato vapore acqueo, che può causare un cortocircuito dell'impianto elettrico e provocare una scossa elettrica. È vietato praticare fori nel dispositivo, nonché qualsiasi altra modifica del dispositivo non descritta nel manuale. Non spostare l'apparecchio tirando il cavo di alimentazione. La temperatura nel luogo di installazione e utilizzo del dispositivo deve essere compresa tra +10°C ÷ +38°C e l'umidità relativa deve essere inferiore al 90% senza condensa.

Raccomandazioni per il collegamento del prodotto all'alimentazione elettrica

Prima di collegare l'apparecchio alla rete elettrica, assicurarsi che il voltage, la frequenza e la capacità della rete elettrica corrispondono ai valori riportati sulla targhetta matricola del prodotto. La spina deve corrispondere alla presa. E' vietato modificare in qualsiasi modo la spina o la presa per adattarla. L'apparecchio deve essere collegato direttamente ad un'unica presa di corrente. È vietato l'uso di prolunghe, splitter e doppie prese. Il circuito di rete deve essere dotato di un conduttore di protezione e di una protezione da 16 A. Quando l'apparecchio è in funzione, il cavo di alimentazione deve essere sempre completamente srotolato e la sua

posizione deve essere fissa in modo da non ostacolare il funzionamento dell'apparecchio. La disposizione del cavo di alimentazione non deve causare pericolo di inciampo. La presa di corrente deve essere posizionata in un luogo tale che sia sempre possibile scollegare rapidamente la spina del cavo di alimentazione del dispositivo. Quando si scollega la spina del cavo di alimentazione, tirare sempre l'alloggiamento della spina, mai il cavo. Se il cavo di alimentazione o la spina vengono danneggiati, scollegarli immediatamente dalla rete e contattare il centro di assistenza autorizzato del produttore per la sostituzione. Non utilizzare l'apparecchio con un cavo di alimentazione o una spina danneggiati. Il cavo di alimentazione o la spina non possono essere riparati se questi componenti sono danneggiati, devono essere sostituiti con altri nuovi senza difetti.

Raccomandazioni per l'uso

AVVERTIMENTO! Il dispositivo emette vapore acqueo o un getto d'acqua ad alta temperatura. Evitare il contatto con vapore o getti d'acqua, altrimenti si potrebbero subire gravi ustioni.

Osservazione! L'apparecchio viene utilizzato solo per preparare il caffè. È vietato utilizzare il dispositivo per preparare o riscaldare altre bevande. Utilizzare l'apparecchio solo con l'attrezzatura in dotazione o con l'attrezzatura specificata dal produttore. Quando si utilizza l'apparecchio, il cavo di alimentazione deve essere completamente srotolato. Un cavo a spirale può surriscaldarsi e causare il rischio di incendi e scosse elettriche. Assicurarsi che il pavimento vicino al luogo in cui viene utilizzato l'apparecchio non sia scivoloso. Questo ti aiuterà a evitare di scivolare, che può causare gravi lesioni. Riempire l'apparecchio solo con acqua fredda. Riempire il serbatoio del prodotto con acqua solo versandola come specificato nelle istruzioni. Se il serbatoio non è staccabile dall'apparecchio, scollegare la spina del cavo di alimentazione dell'apparecchio dalla presa quando si riempie d'acqua. Non immergere mai il serbatoio o l'apparecchio per riempirlo d'acqua. Se durante il riempimento del serbatoio vengono versati degli schizzi d'acqua, è necessario asciugarla accuratamente prima di collegare il dispositivo all'alimentazione. Non far funzionare l'apparecchio senza acqua. Il livello dell'acqua deve essere sempre compreso tra i marcatori di intervallo minimo e massimo. Un livello dell'acqua più basso può danneggiare l'apparecchio o causare il mancato avvio dell'apparecchio.

AVVERTIMENTO! Non aprire il coperchio durante la preparazione del caffè. È vietato riparare, smontare o modificare il dispositivo da soli. Eventuali riparazioni del prodotto devono essere eseguite da un centro di riparazione autorizzato. L'apparecchio può essere utilizzato da bambini di età pari o superiore a 8 anni se sorvegliati o istruiti a utilizzare l'apparecchio in modo sicuro e se ne comprendono i rischi. La pulizia e la manutenzione non devono essere eseguite da bambini a meno che non abbiano almeno 8 anni di età e siano sorvegliati. Tenere l'apparecchio e il relativo cavo di alimentazione fuori dalla portata dei bambini di età inferiore agli 8 anni. Non utilizzare prodotti chimici aggressivi, solventi, agenti corrosivi, alcol, benzina o abrasivi per pulire il prodotto.

SERVIZIO

Prepararsi per il lavoro

Disimballare il prodotto, rimuovendo tutte le parti dell'imballo. Srotolare il cavo. Posizionare l'apparecchio come raccomandato nel manuale. Prima del primo utilizzo, lavare i componenti dell'apparecchio secondo le indicazioni riportate nella sezione manutenzione del prodotto.

Erogazione dell'acqua e avviamento della macchina

Smontare il serbatoio dell'acqua facendolo scorrere verso l'alto. Aprire il coperchio e riempire con acqua fredda e pulita. Il livello dell'acqua deve essere compreso tra i marcatori minimo (MIN) e massimo (MAX) del livello dell'acqua. Chiudere il coperchio del serbatoio e posizionarlo nell'alloggiamento sul retro della macchina (V).

Collegare la spina del cavo di alimentazione a una presa di corrente, la spia dell'interruttore sarà accesa, il che significa modalità standby. Toccare l'interruttore (a) sul pannello di controllo touch (IV). Le spie dei pulsanti del tipo di caffè lampeggeranno, indicando che la macchina si sta riscaldando. A seconda della temperatura della macchina e della temperatura ambiente, il riscaldamento può richiedere fino a circa 2 minuti. Attendere il completamento del riscaldamento. Quando le luci smettono di lampeggiare e sono fisse, il riscaldamento è completo. La macchina è in modalità standby ed è possibile iniziare a erogare il caffè.

Osservazione! Se non c'è acqua nel serbatoio, la macchina ti informerà della necessità di riempire immediatamente l'acqua. Ciò sarà indicato dal lampeggio di tutte le spie sul pannello di controllo. Quindi è necessario riempire l'acqua nel serbatoio. Quindi sciacquare la macchina, cioè preparare il caffè, e poi versare i risciacqui risultanti, ad esempio nel lavandino.

Dosaggio dei chicchi di caffè macinato

Selezionare il tipo di filtro. Un filtro di capacità inferiore è adatto per preparare il caffè da una tazza e un filtro di capacità maggiore per due tazze. Posizionare il colino nel pallone (VI). Utilizzando il misurino incluso, versare i chicchi di caffè macinato nel setaccio e sbatterli utilizzando la parte appiattita del misurino o del pressino. Il livello del caffè non deve essere superiore al bordo del colino e al simbolo del livello contrassegnato. Pulire accuratamente il bordo del setaccio e del portafiltro dai residui di caffè.

Osservazione! I chicchi di caffè destinati alla macchina devono essere macinati nel modo giusto. Non possono essere macinati troppo duramente o troppo grossolanamente. Se la bevanda esce dall'uscita del portafiltro troppo lentamente, significa che i chicchi sono macinati troppo. Se la bevanda non raggiunge una forza sufficiente, significa che i chicchi sono macinati troppo grossolanamente. Il modo giusto per macinare i chicchi di caffè dovrebbe essere scelto sperimentalmente.

Posizionare il portafiltro con il filtro e il caffè nel portafiltro nell'alloggiamento della macchina. Per fare ciò, ruotare il calcio con l'impugnatura verso sinistra e posizionarlo nella presa dell'alloggiamento (VII) nella posizione contrassegnata dal simbolo di sblocco. Tenendo il calcio alla stessa altezza, ruotarlo in senso orario fino alla posizione contrassegnata dal simbolo del lucchetto. L'impugnatura di un calcio correttamente montato è perpendicolare alla parete anteriore del rinvio (VIII).

Dosaggio del latte

La macchina è dotata di un serbatoio del latte e di una funzione automatica di riscaldamento e schiumatura. Per erogare il latte, spostare prima il cursore di blocco verso il basso fino alla posizione contrassegnata da un blocco aperto (X). Far scorrere in avanti il serbatoio del latte e rimuovere il coperchio superiore. Versare quindi il latte nel serbatoio, non superando il livello massimo (MAX). Riposizionare il coperchio del serbatoio inserendo il tubo di raccolta nel latte e quindi inserendo il serbatoio nella macchina per caffè espresso (IX). Spostare il cursore del blocco nella posizione contrassegnata da un lucchetto chiuso (X). Utilizzare la manopola per selezionare il livello di montatura del latte. Ruotando la manopola verso destra si diminuisce e ruotando verso sinistra si aumenta il livello di schiuma di latte (XI). Tramite la leva posta sulla parte anteriore del serbatoio, ruotare l'ugello di erogazione del latte montato in modo che la sua uscita sia diretta verso il recipiente (XII).

Osservazione! Se il serbatoio del latte è mancante o montato in modo errato, ad es. il cursore di blocco in posizione con il simbolo del lucchetto aperto, i tipi di caffè con latte non saranno disponibili per la preparazione. Quindi i comandi per il caffè con il latte non saranno illuminati sul pannello di controllo. Quindi riempire nuovamente il contenitore con il latte e installarlo correttamente nella macchina, quindi spostare il cursore di blocco nella posizione superiore con il simbolo del lucchetto chiuso.

AVVERTIMENTO! Quando si monta il latte, dal beccuccio possono fuoriuscire latte caldo e vapore pressurizzato. Questo può portare a schizzi della bevanda. Fare attenzione a non provocare ustioni.

AVVERTIMENTO! L'ugello serve solo per montare il latte. Non montare altri prodotti alimentari, ad es. panna, latte evaporato, yogurt, ecc.

Preparazione del caffè macinato

Posizionare il recipiente (bicchiere, tazza, tazza) in cui scorrerà il caffè sulla vaschetta raccogliogocce. Il pallone ha due uscite e il recipiente deve essere posizionato in modo tale che entrambi i flussi di bevanda entrino nel recipiente. Se stai preparando il caffè senza latte, puoi anche installare due recipienti, uno sotto ogni uscita del flusso della bevanda.

Toccare il pulsante contrassegnato dal simbolo del termometro (b) per impostare la temperatura di erogazione del caffè. Un altro tocco del pulsante cambia il valore della temperatura tra: 90°C, 93°C, 96°C. La selezione della temperatura sarà confermata dal lampeggio tre volte della spia e da un segnale acustico.

Toccare il pulsante del tipo di caffè desiderato per iniziare a preparare la bevanda. La spia del caffè selezionato lampeggerà, indicando che la bevanda è in fase di preparazione. La macchina permette di preparare vari tipi di caffè senza latte o con latte:

Espresso (c), Doppio Espresso (d), Cappuccino (i), Doppio Cappuccino (j), Cafe Latte (k), Cafe Latte doppio (l).

Per aggiungere una porzione extra di latte montato alla tua bevanda, devi toccare due volte il pulsante Cappuccino (i). Il latte inizierà a schiumare e quando viene raggiunta la quantità desiderata, toccare nuovamente il pulsante per terminare l'aggiunta del latte.

Sul pannello di controllo è inoltre possibile selezionare la funzione di purificazione toccando e tenendo premuto per 2 secondi il pulsante contrassegnato dal simbolo della goccia.

La macchina interromperà automaticamente il flusso d'acqua dopo che il caffè è stato erogato. Ciò sarà indicato da un ritorno alla modalità standby: i pulsanti del tipo di caffè saranno illuminati con una luce continua. Osservare il recipiente per assicurarsi che non si riempia eccessivamente. Per erogare un volume inferiore, è possibile interrompere l'erogazione del caffè nel recipiente in qualsiasi momento toccando nuovamente il pulsante del tipo di caffè precedentemente selezionato sul pannello di controllo. Estrarre il contenitore con la bevanda preparata dalla vaschetta raccogliogocce.

AVVERTIMENTO! Il recipiente con la bevanda finita è caldo, afferrare il manico o, se manca il manico, fissare la mano con un guanto resistente al calore.

Se vuoi preparare più bevande, dovresti preparare la macchina per il riutilizzo. Staccare il portafiltro dall'alloggiamento, versare i residui di caffè, sciacquare il filtro e il portafiltro con un getto di acqua tiepida corrente e asciugare. Quindi riempire il setaccio con un'altra porzione di chicchi di caffè macinato, collegare il portafiltro all'impugnatura della macchina e preparare un'altra bevanda secondo la procedura sopra descritta.

Dopo aver terminato l'erogazione del caffè, spegnere la macchina toccando l'interruttore, quindi smontare il portafiltro con il colino e pulire entrambi gli elementi dai residui di caffè. Lasciare raffreddare l'ugello del latte, quindi pulirlo da eventuali residui di latte e caffè. Eseguire la manutenzione descritta nel manuale.

Il serbatoio del latte può essere rimosso dall'apparecchio e conservato in frigorifero quando la macchina non è in uso.

Tipo di caffè	Volume	Suggerimenti per la preparazione
Espresso	40 ml	
Espresso x2	80 ml	
Latte	300 - 400 ml	Impostare il livello di schiumatura del latte utilizzando la manopola.
Latte x2	380 - 530 ml	Impostare il livello di schiumatura del latte utilizzando la manopola.
Cappuccino	140 - 240 ml	Impostare il livello di schiumatura del latte utilizzando la manopola.
Cappuccino x2	250 - 370 ml	Impostare il livello di schiumatura del latte utilizzando la manopola.

Pulizia della macchina

Per pulire la macchina, è necessario prima svuotare e pulire il serbatoio del latte con il sistema di schiumatura. Riempi il serbatoio dell'acqua e riempi anche il serbatoio del latte con acqua pulita. Posizionare un grande recipiente vuoto nella vaschetta raccogliogocce sotto gli ugelli di erogazione del caffè e del latte. Ruotare la manopola sul serbatoio del latte nella posizione contrassegnata dal simbolo della goccia. Quindi toccare e tenere premuto il pulsante contrassegnato dal simbolo della goccia sul pannello di controllo per 2 secondi per avviare la pulizia. Il sistema di erogazione del caffè e il sistema di schiumatura del latte verranno risciacquati. Dopo circa 1 minuto, la pulizia sarà completa. Svuotare il recipiente dalla vaschetta raccogliogocce e svuotare e pulire il serbatoio del latte con il sistema di schiumatura. Reinstallare tutti i componenti della macchina.

Preparazione del caffè in cialde ESE

Il prodotto viene fornito con un colino per l'erogazione del caffè in cialde ESE. Per preparare questo tipo di caffè, posizionare un tale setaccio nel portafiltro, quindi una cialda di caffè in un setaccio (XIII). Montare il portafiltro nell'impugnatura della macchina e selezionare il tipo di caffè toccando il pulsante sul pannello di controllo.

Vassoio scaldavivande

La superficie superiore della macchina è dotata di un vassoio scaldavivande in metallo che si riscalda durante il riscaldamento e rimane caldo per un po' di tempo. La teglia serve per scaldare i piatti da caffè. Un piatto asciutto e pulito deve essere posizionato capovolto sul vassoio. Dopo un po' di tempo, sarà riscaldato. Si consiglia di posizionare il recipiente, dopo aver lavato e asciugato, sul vassoio della macchina da caffè per aumentarne la temperatura prima di preparare la bevanda successiva.

Osservazione! Anche dopo aver scollegato la macchina dalla rete elettrica rimuovendo la spina dalla presa di corrente, la vaschetta scaldavivande rimane calda per un po' di tempo. Questo è l'effetto dell'inerzia termica. Non accelerare in alcun modo il raffreddamento della teglia.

Regolazione del volume del caffè

La macchina ti consente di effettuare le tue impostazioni per regolare il volume delle bevande che prepari in base alle tue esigenze.

Per regolare i caffè Espresso, toccare e tenere premuto il pulsante Espresso o Doppio Espresso per 2 secondi. La macchina emetterà 3 segnali acustici a conferma della modalità di impostazione. Inizierà la preparazione del caffè. Al raggiungimento del volume di caffè desiderato, toccare immediatamente nuovamente il pulsante del caffè precedentemente selezionato. L'erogazione del caffè sarà terminata e la macchina emetterà 3 segnali acustici a conferma di aver ricordato il volume di caffè impostato e

tornerà in modalità standby. Il tempo di preparazione del caffè selezionabile varia da 8 a 60 secondi.

Per regolare Cappuccino o Cafe Latte, toccare e tenere premuto il pulsante Cappuccino, Double Cappuccino, Cafe Latte o Caffè Latte Double per 2 secondi. La macchina emetterà 3 segnali acustici a conferma della modalità di impostazione. Inizierà la preparazione del latte montato. Al raggiungimento del volume di latte desiderato, toccare immediatamente nuovamente il pulsante del caffè precedentemente selezionato. La macchina emetterà 3 segnali acustici per confermare che il volume di latte impostato è stato ricordato. Il latte finirà di aggiungersi e poi il caffè inizierà a erogare. Al raggiungimento del volume di caffè desiderato, toccare immediatamente nuovamente il pulsante del caffè precedentemente selezionato. La macchina emetterà 3 segnali acustici a conferma che il volume del caffè impostato è stato memorizzato e tornerà in modalità standby. Il tempo di preparazione selezionabile per il latte montato varia da 6 a 120 secondi e per il caffè da 8 a 60 secondi.

Spegnimento automatico

Dopo 15 minuti di inattività, l'unità si spegnerà automaticamente e tutte le luci sul pannello di controllo si spegneranno. È possibile riprendere il dispositivo toccando l'interruttore.

MANUTENZIONE, TRASPORTO E STOCCAGGIO

Manutenzione della macchina

Poiché il prodotto viene utilizzato per preparare una bevanda destinata a scopi alimentari, è importante mantenerlo pulito e mantenerlo regolarmente. La manutenzione non fa parte della garanzia. La mancata manutenzione può essere un motivo per rifiutare un reclamo sul prodotto e può comportare la perdita della garanzia del prodotto.

Prima del primo utilizzo: pulire il filtro, il portafiltro, il serbatoio dell'acqua e il serbatoio del latte come descritto di seguito.

AVVERTIMENTO! Tutta la manutenzione deve essere eseguita con il prodotto spento. A tale scopo, scollegare il cavo di alimentazione dalla presa di corrente.

AVVERTIMENTO! Lasciare raffreddare completamente tutti i componenti dell'apparecchio prima di iniziare la manutenzione. Non accelerare in alcun modo il processo di raffreddamento, ad es. riempiendo con acqua fredda.

Subito dopo ogni utilizzo, smontare il portafiltro con il colino e versare i chicchi di caffè usati. Poiché il setaccio e il portafiltro possono essere caldi, picchiettare leggermente il portafiltro sul bordo del recipiente e versare i chicchi di caffè usati. Quindi, sciacquare il setaccio con il pallone sotto un getto di acqua corrente tiepida e solo successivamente smontare il setaccio raffreddato dal portafiltro. Sciacquare nuovamente entrambi gli elementi separatamente dai residui di caffè e asciugare con un panno o un tovagliolo di carta.

Lavare regolarmente il serbatoio del latte e l'erogatore del latte per rimuovere eventuali residui di latte dall'interno del sistema di schiumatura. Smontare dalla macchina e lavare sotto l'acqua tiepida corrente con detersivo per piatti, quindi asciugare con un panno o un tovagliolo di carta.

AVVERTIMENTO! La mancata osservanza di questa procedura può causare l'essiccazione del latte e la limitazione del flusso o l'intasamento completo del sistema di schiumatura del latte. I residui di latte rappresentano una minaccia batteriologica. Anche un sistema di montatura del latte parzialmente intasato può causare danni alla macchina da caffè.

La vaschetta raccogliogocce viene utilizzata per raccogliere l'acqua o i residui di bevande che fuoriescono nelle uscite del portafiltro. Se la vaschetta raccogliogocce è piena, rimuovere con cautela il coperchio e quindi svuotare i residui. Quindi asciugare con un panno o un tovagliolo di carta e installare il coperchio nella vaschetta raccogliogocce. Non utilizzare la macchina senza la vaschetta raccogliogocce montata correttamente. Si consiglia di svuotare e pulire regolarmente la vaschetta raccogliogocce.

Pulire il serbatoio dell'acqua dopo averlo smontato dall'apparecchio. Sciacquarlo in acqua pulita e poi svuotarlo. Lasciare asciugare con il coperchio aperto o riempire con acqua pulita e inserirlo nell'apparecchio.

Gli altri componenti dell'apparecchio non sono adatti per l'immersione in acqua o l'esposizione a getti d'acqua.

Nessuno dei componenti dell'apparecchio è adatto al lavaggio in lavastoviglie meccanica o con getto d'acqua ad alta pressione. Il serbatoio dell'acqua e il serbatoio del latte devono essere svuotati e puliti almeno una volta al giorno.

Pulire l'alloggiamento e i componenti non lavabili con un panno morbido, leggermente umido e poi asciugare.

Rimozione dei depositi minerali

A seconda della qualità dell'acqua all'interno del sistema idrico, i minerali precipitati dall'acqua nel processo di riscaldamento (calcare) possono depositarsi, questo è un fenomeno normale, ma può causare danni al dispositivo o ridurre l'efficienza. Se i sedimenti si accumulano, devono essere rimossi utilizzando acido acetico o citrico. Versare 0,5 l di aceto in un contenitore o aggiungere 40 g di acido citrico, riempire il contenitore con acqua e quindi versare nel serbatoio dell'acqua della macchina da caffè. Installare il serbatoio nella macchina da caffè. Installare il portafiltro con uno dei filtri e, posizionando il recipiente sotto le uscite del portafiltro, toccare il doppio pulsante Espresso e, al termine dell'erogazione del caffè, toccare il doppio pulsante Cafe Latte. Attendere che il flusso d'acqua si fermi e smontare il pallone con il colino. Sciacquare il pallone con un colino con acqua corrente tiepida per raffreddarlo. Inserire il secondo filtro nel portafiltro, il portafiltro nella macchina per caffè espresso e ripetere la procedura.

Al termine della rimozione dei sedimenti, smontare il serbatoio dell'acqua, rimuovere l'eventuale soluzione residua, sciacquarlo e riempirlo con acqua pulita. Ripetere l'intera procedura di risciacquo (sia i filtri che l'ugello) con acqua pulita. Questo rimuoverà l'eventuale liquido detergente rimanente dall'interno della macchina.

La procedura di rimozione dei depositi minerali deve essere eseguita almeno una volta al mese.

Osservazione! L'accumulo di depositi minerali sarà più lento se si utilizza acqua filtrata per preparare il caffè.

Osservazione! Per rimuovere i depositi minerali, è possibile utilizzare fluidi speciali e già pronti progettati per tali applicazioni. Prima di utilizzare il liquido, leggere e seguire le informazioni fornite con il liquido.

Stoccaggio e trasporto

Conservare il dispositivo in stanze chiuse a chiave durante lo stoccaggio, proteggerlo da polvere, sporco e umidità. Si consiglia di conservare il dispositivo nella confezione di fabbrica. Riporre la macchina in posizione di lavoro. Non stratificare.

Trasportare il dispositivo nella confezione di fabbrica. Proteggere da urti eccessivi durante il trasporto. Non appoggiare nulla sopra l'apparecchio durante lo stoccaggio e il trasporto. Conservare e trasportare l'apparecchio con un serbatoio dell'acqua svuotato e asciutto.

INDICAZIONI

Parametro	Unità di misura	Valore
Numero di parte		68503
Voltaggio	[V~]	220 - 240
Frequenza nominale	[Hz]	50 - 60
Potenza nominale della macchina	[W]	1350
Classe di isolamento		I
Pressione di esercizio	[bar]	20
Capacità del serbatoio dell'acqua	[l]	1,8
Capacità del serbatoio del latte	[l]	0,43
Un sacco	[kg]	5,3

PRODUCTOMSCHRIJVING

Een filterdrager espressomachine wordt gebruikt om koffie te zetten. De gemalen koffiebonen worden in een speciale zeef in de filterhouder geplaatst. Het water uit de tank van de koffiemachine wordt onder hoge druk door de gemalen koffiebonen geleid en stroomt als drank in een vat dat zich onder de filterhouders bevindt. Het apparaat heeft ook een apart mondstuk dat wordt gebruikt om melk op te schuimen. Het apparaat is uitsluitend bedoeld voor huishoudelijk gebruik. Een correcte, betrouwbare en veilige werking van het apparaat hangt daarom af van de juiste werking:

Lees voordat u het apparaat gebruikt de volledige handleiding en bewaar deze.

De leverancier is niet verantwoordelijk voor schade veroorzaakt door het niet naleven van de veiligheidsvoorschriften en aanbevelingen van deze handleiding.

UITRUSTING

Het product wordt compleet geleverd, maar er is enige voorbereiding nodig zoals verderop in de handleiding beschreven. De apparatuur omvat een filterdrager, twee zeven met verschillende capaciteiten, een zeef voor ESE-pads, een koffieschep gecombineerd met een stamper en een sabotage.

VEILIGHEIDSINSTRUCTIES

WAARSCHUWING! Het apparaat kan tijdens het gebruik tot een hoge temperatuur opwarmen, wees voorzichtig bij het hanteren ervan.

Aanbevelingen voor transport en installatie

Het apparaat mag alleen worden geplaatst op een harde, vlakke, vlakke en niet-brandbare ondergrond die bestand is tegen hoge temperaturen. Het substraat moet bestand zijn tegen het gewicht van het apparaat zelf en het water dat erin wordt geplaatst. Zorg voor een opening van minimaal 10 cm rond de zijwanden van het apparaat, plaats geen niet-hittebestendige materialen boven het product. Hierdoor kan het apparaat goed worden geventileerd. Plaats niet in de buurt van de rand van bijvoorbeeld een tafel. Plaats niets op het apparaat. Dit verstoort de luchtcirculatie en kan schade aan het apparaat en brand veroorzaken. Plaats het apparaat niet in de buurt van brandbare materialen, bijv. gordijnen of gordijnen. Plaats geen elektrische apparaten boven het apparaat. Tijdens het gebruik komt waterdamp vrij, wat kortsluiting van het elektrische systeem kan veroorzaken en een elektrische schok kan veroorzaken. Het is verboden om gaten in het apparaat te boren, evenals elke andere wijziging van het apparaat die niet in de handleiding wordt beschreven. Verplaats het apparaat niet door aan het netsnoer te trekken. De temperatuur op de plaats van installatie en gebruik van het apparaat moet tussen +10°C ÷ +38°C liggen en de relatieve vochtigheid moet zonder condensatie lager zijn dan 90%.

Aanbevelingen voor het aansluiten van het product op de voeding

Voordat u het apparaat op het elektriciteitsnet aansluit, moet u ervoor zorgen dat de voltage, frequentie en capaciteit van de netvoeding komen overeen met de waarden die op het typeplaatje van het product worden weergegeven. De stekker moet in het stopcontact passen. Het is verboden om de stekker of het stopcontact op enigerlei wijze aan te passen aan de stekker. Het apparaat moet rechtstreeks op een enkel stopcontact worden aangesloten. Het gebruik van verlengsnoeren, splitters en dubbele stopcontacten is verboden. Het netcircuit moet zijn voorzien van een aardleiding en een beveiliging van 16 A. Wanneer het apparaat

in werking is, moet het netsnoer altijd volledig zijn afgerold en moet het zo op zijn plaats staan dat het de werking van het apparaat niet belemmert. De plaatsing van de stroomkabel mag geen struikelgevaar opleveren. Het stopcontact moet zo worden geplaatst dat het altijd mogelijk is om de stekker van de stroomkabel van het apparaat snel los te koppelen. Trek bij het loskoppelen van de stekker van de stroomkabel altijd aan de stekkerbehuizing, nooit aan de kabel. Als het netsnoer of de stekker beschadigd raakt, trek dan onmiddellijk de stekker uit het stopcontact en neem contact op met het geautoriseerde servicecentrum van de fabrikant voor vervanging. Gebruik het apparaat niet met een beschadigd netsnoer of stekker. De stroomkabel of stekker kan niet worden gerepareerd als deze onderdelen beschadigd zijn, ze moeten zonder defecten worden vervangen door nieuwe.

Aanbevelingen voor gebruik

WAARSCHUWING! Het apparaat stoot waterdamp of een waterstraal op hoge temperatuur uit. Vermijd contact met stoom of waterstralen, anders kunt u ernstige brandwonden oplopen.

Opmerking! Het apparaat wordt alleen gebruikt om koffie te bereiden. Het is verboden om het apparaat te gebruiken voor het bereiden of opwarmen van andere dranken. Gebruik het apparaat alleen met de meegeleverde apparatuur of de apparatuur die door de fabrikant is gespecificeerd. Bij gebruik van het apparaat moet het netsnoer volledig zijn afgerold. Een opgerolde kabel kan oververhit raken en risico op brand en elektrische schokken veroorzaken. Zorg ervoor dat de vloer in de buurt van de plaats waar het apparaat wordt gebruikt niet glad is. Dit zal u helpen uitglijden te voorkomen, wat ernstig letsel kan veroorzaken. Vul het apparaat alleen met koud water. Vul de producttank alleen met water door het erin te gieten zoals aangegeven in de instructies. Als de tank niet kan worden losgekoppeld van het apparaat, trek dan de stekker van het netsnoer van het apparaat uit het stopcontact wanneer u water vult. Dompel de tank of het apparaat nooit onder om met water te vullen. Als er water spat tijdens het vullen van de tank, moet dit grondig worden gedroogd voordat het apparaat op het elektriciteitsnet wordt aangesloten. Laat het apparaat niet draaien zonder water. Het waterpeil moet altijd tussen de minimum- en maximumbereikmarkeringen liggen. Een lager waterpeil kan het apparaat beschadigen of ervoor zorgen dat het apparaat niet start.

WAARSCHUWING! Open het deksel niet tijdens het zetten van koffie. Het is verboden om het apparaat zelf te repareren, te demonteren of aan te passen. Eventuele reparaties aan het product moeten worden uitgevoerd door een erkend reparatiecentrum. Het apparaat mag worden gebruikt door kinderen van 8 jaar en ouder als ze onder toezicht staan of geïnstrueerd zijn om het apparaat op een veilige manier te gebruiken en als ze de gevaren begrijpen. Reiniging en onderhoud mogen niet worden uitgevoerd door kinderen, tenzij ze 8 jaar of ouder zijn en onder toezicht staan. Houd het apparaat en het netsnoer buiten het bereik van kinderen jonger dan 8 jaar. Gebruik geen agressieve chemicaliën, oplosmiddelen, bijtende middelen, alcohol, benzine of schuurmiddelen om het product schoon te maken.

DIENST

Klaar voor het werk

Pak het product uit en verwijder alle delen van de verpakking. Wikkel de kabel af. Plaats het apparaat zoals aanbevolen in de hand-

leiding. Was voor het eerste gebruik de onderdelen van het apparaat volgens de aanwijzingen in het hoofdstuk productonderhoud.

Water tappen en de machine starten

Demonteer het waterreservoir door het naar boven te schuiven. Open het deksel en vul het met koud, schoon water. Het waterpeil moet tussen de minimum- (MIN) en de maximummarkering (MAX) van het waterpeil liggen. Sluit het tankdeksel en plaats deze in de behuizing aan de achterkant van de machine (V).

Steek de stekker van de stroomkabel in een stopcontact, het indicatielampje van de schakelaar gaat branden, wat de stand-by-modus betekent. Raak de schakelaar (a) op het aanraakbedieningspaneel (IV) aan. De indicatielampjes voor de knoppen voor het koffietype knipperen om aan te geven dat de machine aan het opwarmen is. Afhankelijk van de temperatuur van de machine en de kamertemperatuur kan het opwarmen tot ongeveer 2 minuten duren. Wacht tot de warming-up is voltooid. Wanneer de lampjes stoppen met knipperen en ononderbroken branden, is de warming-up voltooid. De machine staat in de stand-by stand en je kunt beginnen met het zetten van koffie.

Opmerking! Als er geen water in de tank zit, zal de machine u informeren dat u het water onmiddellijk moet bijvullen. Dit wordt aangegeven door het knipperen van alle lampjes op het bedieningspaneel. Dan moet u het water in de tank bijvullen. Spoel vervolgens de machine af, d.w.z. bereid eventuele koffie, en giet vervolgens de resulterende spoelingen, bijv. in de gootsteen.

Dosering van gemalen koffiebonen

Selecteer het type zeef. Een zeef met een kleinere capaciteit is geschikt voor het zetten van koffie met één kopje en een zeef met een grotere capaciteit voor twee kopjes. Plaats de zeef in de kolf (VI). Giet met behulp van de meegeleverde maatbeker de gemalen koffiebonen in de zeef en klop ze los met het afgeplatte deel van de maatbeker of tamper. Het koffiepeil mag niet hoger zijn dan de rand van de zeef en het gemarkeerde niveausymbool. Maak de rand van de zeef en filterhouder grondig vrij van koffieresten. Opmerking! Koffiebonen die voor de machine bestemd zijn, moeten op de juiste manier worden gemalen. Ze mogen niet te hard of te grof gemalen worden. Als de drank te langzaam uit de filterhouder komt, betekent dit dat de bonen te veel worden gemalen. Als de drank niet voldoende sterkte bereikt, betekent dit dat de bonen te grof gemalen zijn. De juiste manier om koffiebonen te malen moet experimenteel worden gekozen.

Plaats de filterhouder met de zeef en koffie in de filterhouderhouder in de behuizing van de machine. Draai hiervoor de kolf met de hendel naar links en plaats deze in de behuizingsbus (VII) in de positie die is gemarkeerd met het ontgrendelingsymbool. Houd het kolf op dezelfde hoogte en draai het met de klok mee tot aan de positie die is gemarkeerd met het slotsymbool. Het handvat van een correct gemonteerde kolf staat loodrecht op de voorwand van de quickdraw (VIII).

Melk doseren

De machine is voorzien van een melktank en een automatische verwarmings- en opschuimfunctie. Om melk af te geven, verplaatst u eerst de vergrendelingschuifregelaar naar beneden naar de positie die is gemarkeerd met een open vergrendeling (X). Schuif het melkreservoir naar voren en verwijder de bovenklep. Giet vervolgens de melk in de tank en overschrijd het maximale niveau (MAX) niet. Plaats het deksel van het reservoir terug door de opvangslang in de melk te plaatsen en vervolgens het reservoir in de espressomachine (IX) te plaatsen. Verplaats de vergrendelingschuifregelaar naar de positie die is gemarkeerd met een gesloten hangslot (X). Gebruik de knop om het melkopschuimniveau te selecteren. Door de knop naar rechts te draaien, wordt het melkopschuimniveau verlaagd en naar links wordt het melkopschuimniveau verhoogd (XI). Draai met behulp van de hendel aan de voorkant van het reservoir het mondstuk van de melkschuimelkafgifte zodat de uitlaat naar het vat (XII) is gericht.

Opmerking! Als het melkreservoir ontbreekt of niet goed is gemonteerd, bijv. de vergrendelingschuif in de stand met het symbool van het open hangslot, zijn de soorten koffie met melk niet beschikbaar voor bereiding. Dan branden de bedieningselementen voor koffie met melk niet op het bedieningspaneel. Vul vervolgens de container bij met melk en installeer deze op de juiste manier in de machine, verplaats vervolgens de vergrendelingschuifregelaar naar de bovenste stand met het gesloten hangslotymbool.

WAARSCHUWING! Bij het opschuimen van melk kunnen hete melk en stoom onder druk uit het mondstuk komen. Dit kan leiden tot spatten van de drank. Pas op dat u geen brandwonden veroorzaakt.

WAARSCHUWING! Het mondstuk is alleen voor het opschuimen van melk. Schuim geen andere voedingsproducten op, zoals room, koffiemelk, yoghurt, enz.

Gemalen koffie zetten

Plaats het vat (glas, mok, kopje) waarin de koffie zal stromen op de lekbak. De kolf heeft twee uitgangen en het vat moet zo worden geplaatst dat beide stromen drank in het vat gaan. Als u koffie zonder melk bereidt, kunt u ook twee vaten plaatsen, één onder elke uitlaat van de drankstroom.

Raak de knop aan die is gemarkeerd met het thermometersymbool (b) om de zettemperatuur van de koffie in te stellen. Met een druk op de knop verandert de temperatuurwaarde tussen: 90°C, 93°C, 96°C. De temperatuurselectie wordt bevestigd door het indicatielampje dat drie keer knippert en een pieptoon.

Druk op de knop van de gewenste koffiesoort om te beginnen met het bereiden van de drank. Het indicatielampje van de geselecteerde koffie knippert om aan te geven dat de drank wordt bereid. Met de machine kunt u verschillende soorten koffie bereiden zonder melk of met melk: Espresso (c), Dubbele Espresso (d), Cappuccino (i), Dubbele Cappuccino (j), Cafe Latte (k), Café Latte dubbel (l). Om een extra portie opgeschuimde melk aan uw drankje toe te voegen, moet u dubbelklikken op de Cappuccino-knop (i). De melk begint te schuimen en wanneer de gewenste hoeveelheid is bereikt, drukt u nogmaals op de knop om het toevoegen van melk te voltooien. Op het bedieningspaneel is het ook mogelijk om de zuiveringsfunctie te selecteren door de knop met het druppelsymbool 2

seconden ingedrukt te houden.

De machine stopt automatisch de waterstroom nadat de koffie is gezet. Dit wordt aangegeven door terug te keren naar de stand-by-modus - de knoppen voor het koffietype worden continu verlicht. Observeer het vat om er zeker van te zijn dat het niet te vol raakt. Om een kleiner volume af te geven, kunt u de afgifte van de koffie in het reservoir op elk moment stoppen door de knop van het eerder geselecteerde koffietype op het bedieningspaneel opnieuw aan te raken. Haal het bakje met de bereide drank uit de lekbak.

WAARSCHUWING! Het vat met de afgewerkte drank is heet, pak het handvat vast of als het handvat ontbreekt, zet uw hand vast met een hittebestendige handschoen.

Als u meer drankjes wilt bereiden, moet u de machine klaarmaken voor hergebruik. Maak de filterhouder los van de behuizing, giet de koffieresten eruit, spoel de zeef en filterhouder af met een stroom stromend lauw water en veeg ze droog. Vul vervolgens de zeef met nog een portie gemalen koffiebonen, bevestig de filterhouder aan het handvat van de machine en bereid nog een drankje volgens de hierboven beschreven procedure.

Nadat u klaar bent met het zetten van koffie, zet u de machine uit door de schakelaar aan te raken, demonteert u vervolgens de filterhouder met de zeef en reinigt u beide elementen van koffieresten. Laat het melkpipje afkoelen en ontdoe het vervolgens van eventuele melk- en koffieresten. Voer het onderhoud uit dat in de handleiding wordt beschreven.

Het melkreservoir kan uit het apparaat worden verwijderd en in de koelkast worden bewaard wanneer de machine niet in gebruik is.

Soort koffie	Volume	Vorbereidingstips
Espresso	40 ml	
Espresso x2	80 ml	
Latte	300 - 400 ml	Stel de hoeveelheid melkschuim in met de draaiknop.
Latte x2	380 - 530 ml	Stel de hoeveelheid melkschuim in met de draaiknop.
Cappuccino	140 - 240 ml	Stel de hoeveelheid melkschuim in met de draaiknop.
Cappuccino x2	250 - 370 ml	Stel de hoeveelheid melkschuim in met de draaiknop.

Reiniging van de machine

Om de machine te reinigen, moet u eerst het melkreservoir legen en reinigen met het opschuimsysteem. Vul het waterreservoir en vul ook het melkreservoir met schoon water. Plaats een groot leeg vat in de lekbak onder de mondstukken voor de koffie- en melkafgifte. Draai de knop op het melkreservoir naar de stand die is aangegeven met het druppelsymbool. Houd vervolgens de knop met het druppelsymbool op het bedieningspaneel 2 seconden ingedrukt om te beginnen met schoonmaken. Het koffiezetstelsel en het melkopschuimsysteem worden gespoeld. Na ca. 1 minuut is de reiniging voltooid. Leeg het vat uit de lekbak en leeg en reinig de melktank met opschuimsysteem. Plaats alle onderdelen van de machine terug.

Koffie zetten in ESE-pads

Het product wordt geleverd met een zeef voor het zetten van koffie in ESE-pads. Om dit soort koffie te bereiden, plaatst u zo'n zeef in de filterhouder en vervolgens een koffiepads in een zeef (XIII). Monteer de filterhouder in het handvat van de machine en selecteer het type koffie door op de knop op het bedieningspaneel te drukken.

Warmhoudplaat

Het bovenoppervlak van de machine heeft een metalen warmhoudplaat die opwarmt terwijl de machine opwarmt en enige tijd warm blijft. Het dienblad wordt gebruikt om de koffiegerechten op te warmen. Een droge, schone schaal moet ondersteboven op het dienblad worden geplaatst. Na enige tijd wordt het verwarmd. Het wordt aanbevolen om het vat na het wassen en drogen op de lade van het koffiezetapparaat te plaatsen om de temperatuur te verhogen voordat u het volgende drankje bereidt.

Opmerking! Zelfs nadat de machine is losgekoppeld van het elektriciteitsnet door de stekker uit het stopcontact te halen, blijft de warmhoudplaat nog enige tijd warm. Dit is het effect van thermische inertie. Versnel het afkoelen van de lade op geen enkele manier.

Het koffievolume aanpassen

Met de machine kunt u uw eigen instellingen maken om het volume van de dranken die u bereidt aan uw behoeften aan te passen. Om espressokoffie aan te passen, houdt u de knop Espresso of Dubbele espresso 2 seconden ingedrukt. De machine piept 3 keer ter bevestiging van de instellingsmodus. De koffiebereiding begint. Wanneer de gewenste hoeveelheid koffie is bereikt, drukt u onmiddellijk weer op de knop van de eerder geselecteerde koffie. Het koffiezetten is klaar en de machine piept 3 keer om te bevestigen dat hij het ingestelde koffievolume heeft onthouden en terugkeert naar de stand-bymodus. De selecteerbare koffiebereidingstijd varieert van 8 tot 60 seconden.

Om Cappuccino of Cafe Latte aan te passen, houdt u de knop Cappuccino, Double Cappuccino, Cafe Latte of Caffe Latte Double 2 seconden ingedrukt. De machine piept 3 keer ter bevestiging van de instellingsmodus. De bereiding van opgeschuimde melk zal beginnen. Wanneer het gewenste melkvolume is bereikt, drukt u onmiddellijk weer op de knop van de eerder geselecteerde koffie. De machine piept 3 keer om te bevestigen dat de ingestelde hoeveelheid melk is onthouden. De melk is klaar met toevoegen en dan begint de koffie te brouwen. Wanneer de gewenste hoeveelheid koffie is bereikt, drukt u onmiddellijk weer op de knop van de eerder geselecteerde koffie. De machine piept 3 keer om te bevestigen dat het ingestelde koffievolume is onthouden en keert terug naar de stand-by-modus. De selecteerbare bereidingstijd voor opgeschuimde melk varieert van 6 tot 120 seconden en koffie van 8 tot 60 seconden.

Automatische uitschakeling

Na 15 minuten inactiviteit wordt het apparaat automatisch uitgeschakeld en gaan alle lichten op het bedieningspaneel uit. U kunt het apparaat hervatten door de schakelaar aan te raken.

ONDERHOUD, TRANSPORT EN OPSLAG

Onderhoud van de machine

Aangezien het product wordt gebruikt om een drank te bereiden die bedoeld is voor voedingsdoeleinden, is het belangrijk om het schoon te houden en regelmatig te onderhouden. Onderhoud maakt geen deel uit van de garantie. Het niet goed onderhouden kan een reden zijn om een productklacht af te wijzen en kan leiden tot het verlies van de productgarantie.

Voor het eerste gebruik: reinig de zeef, de filterhouder, het waterreservoir en het melkreservoir zoals hieronder beschreven.

WAARSCHUWING! Al het onderhoud moet worden uitgevoerd terwijl het product is uitgeschakeld. Haal hiervoor de stekker uit het stopcontact.

WAARSCHUWING! Laat alle onderdelen van het apparaat volledig afkoelen voordat u met onderhoud begint. Versnel het koelproces op geen enkele manier, bijv. door te vullen met koud water.

Demonteer direct na elk gebruik de filterhouder met de zeef en giet de gebruikte koffiebonen eruit. Omdat de zeef en filterhouder heet kunnen zijn, tikt u lichtjes met de filterhouder op de rand van het vat en giet u de gebruikte koffiebonen eruit. Spoel vervolgens de zeef met de kolf af onder een stroom lauw, stromend water en demonteer dan pas de afgekoelde zeef van de filterhouder. Spoel beide elementen weer afzonderlijk af van koffieresten en droog af met een doek of keukenpapier.

Was het melkreservoir en de melkdispenser regelmatig om eventuele achtergebleven melk uit het opschuimsysteem te verwijderen. Haal ze uit de machine en was ze onder stromend lauw water met afwasmiddel en droog ze vervolgens af met een doek of keukenpapier.

WAARSCHUWING! Als u deze procedure niet volgt, kan dit leiden tot uitdroging van de melk en beperking van de stroom of volledige verstopping van het melkopschuimsysteem. Melkresten vormen een bacteriologische bedreiging. Zelfs een gedeeltelijk verstopt melkopschuimsysteem kan schade aan de koffiemachine veroorzaken.

De lekbak wordt gebruikt om water of drankresten op te vangen die in de filterhouders lekken. Als de lekbak vol is, verwijder dan voorzichtig het deksel en verwijder vervolgens de resten. Veeg vervolgens droog met een doek of keukenpapier en installeer het deksel in de lekbak. Gebruik de machine niet zonder dat de lekbak correct is geplaatst. Het wordt aanbevolen om de lekbak regelmatig te legen en schoon te maken.

Reinig het waterreservoir na het demonteren van het apparaat. Spoel het af met schoon water en leeg het vervolgens. Laat drogen met het deksel open of vul met schoon water en plaats in het apparaat.

De andere onderdelen van het apparaat zijn niet geschikt voor onderdompeling in water of blootstelling aan waterstralen.

Geen van de onderdelen van het apparaat is geschikt voor het wassen in een mechanische vaatwasser of met een hogedrukwaterstraal. Het waterreservoir en het melkreservoir moeten minstens één keer per dag worden gelegegd en schoongemaakt.

Reinig de behuizing en niet-wasbare onderdelen met een zachte, licht damp doek en veeg ze vervolgens droog.

Verwijdering van minerale afzettingen

Afhankelijk van de kwaliteit van het water in het watersysteem, kunnen mineralen die tijdens het verwarmen van het water uit het water neerslaan (kalkaanslag), dit is een normaal verschijnsel, maar het kan leiden tot schade aan het apparaat of de efficiëntie ervan verminderen. Als sediment zich ophoopt, moeten deze worden verwijderd met azijnzuur of citroenzuur. Giet 0,5 l azijn in een bak of voeg 40 g citroenzuur toe, vul de bak met water en giet het vervolgens in het waterreservoir van de koffiemachine. Installeer het reservoir in de koffiemachine. Installeer de filterhouder met een van de zeven en plaats het vat onder de filterdragers, raak de dubbele espressoknop aan en als u klaar bent met het zetten van koffie, raakt u de dubbele knop van Cafe Latte aan. Wacht tot de waterstroom stopt en demonteer de kolf met de zeef. Spoel de kolf af met een zeef met lauwwarm, stromend water om af te koelen. Plaats de tweede zeef in de filterhouder, de filterhouder in de espressomachine en herhaal de procedure.

Wanneer het verwijderen van het bezinksel is voltooid, demonteer u het waterreservoir, verwijderd u de resterende oplossing, spoelt u het af en vult u het met schoon water. Herhaal de hele spoelprocedure (zowel de zeven als het mondstuk) met schoon water. Hierdoor wordt de resterende reinigingsvloeistof uit de binnenkant van de machine verwijderd.

De procedure voor het verwijderen van minerale afzettingen moet ten minste eenmaal per maand worden uitgevoerd.

Opmerking! De opbouw van minerale afzettingen zal langzamer verlopen als gefilterd water wordt gebruikt om koffie te zetten.

Opmerking! Om minerale afzettingen te verwijderen, kunnen speciale, kant-en-klare vloeistoffen worden gebruikt die voor dergelijke toepassingen zijn ontworpen. Voordat u de vloeistof gebruikt, leest u de informatie die bij de vloeistof is geleverd en volgt u deze.

Opslag en transport

Bewaar het apparaat tijdens opslag in afgesloten ruimtes, bescherm het tegen stof, vuil en vocht. Het wordt aanbevolen om het apparaat in de fabrieksverpakking te bewaren. Bewaar de machine in de werkstand. Draag geen laagjes.

Vervoer het apparaat in de fabrieksverpakking. Bescherm tegen overmatige schokken tijdens transport. Plaats niets op het apparaat tijdens opslag en transport. Bewaar en vervoer het apparaat met een gelegegd en gedroogde watertank.

SPECIFICATIES

Parameter	Meeteenheid	Waarde
Onderdeel nummer		68503
Spanning	[V~]	220 - 240
Nominale frequentie	[Hz]	50 - 60
Nominaal vermogen van de machine	[W]	1350
Isolatieklasse		I
Werkdruk	[bar]	20
Inhoud watertank	[l]	1,8
Inhoud melktank	[l]	0,43
Massa	[kg]	5,3

ΠΕΡΙΓΡΑΦΗ ΠΡΟΪΟΝΤΟΣ

Για την παρασκευή καφέ χρησιμοποιείται μηχανή εσπρέσο portafilter. Οι αλεσμένοι κόκκοι καφέ τοποθετούνται σε ειδικό κόσκινο στο portafilter. Το νερό από τη δεξαμενή της καφετιέρας περνά υπό υψηλή πίεση μέσω των αλεσμένων κόκκων καφέ και ρέει ως ποτό σε ένα δοχείο που βρίσκεται κάτω από τις εξόδους portafilter. Η συσκευή διαθέτει επίσης ξεχωριστό ακροφύσιο που χρησιμοποιείται για τον αφρό γάλακτος. Η συσκευή προορίζεται μόνο για οικιακή χρήση. Η σωστή, αξιόπιστη και ασφαλής λειτουργία της συσκευής εξαρτάται από τη σωστή λειτουργία, επομένως:

Πριν χρησιμοποιήσετε τη συσκευή, διαβάστε ολόκληρο το εγχειρίδιο και φυλάξτε την.

Ο προμηθευτής δεν ευθύνεται για ζημιές που προκαλούνται από τη μη συμμόρφωση με τους κανονισμούς ασφαλείας και τις συστάσεις αυτού του εγχειριδίου.

ΕΞΟΠΛΙΣΜΟΣ

Το προϊόν παραδίδεται πλήρες, αλλά απαιτείται κάποια προετοιμασία όπως περιγράφεται παρακάτω στο εγχειρίδιο. Ο εξοπλισμός περιλαμβάνει ένα portafilter, δύο φίλτρα διαφορετικής χωρητικότητας, ένα φίλτρο για κάψουλες ESE, μια σέσουλα καφέ σε συνδυασμό με ένα tamper και ένα tamper.

ΟΔΗΓΙΕΣ ΑΣΦΑΛΕΙΑΣ

ΠΡΟΕΙΔΟΠΟΪΗΣΗ! Η συσκευή μπορεί να θερμανθεί σε υψηλή θερμοκρασία κατά τη λειτουργία, προσέξτε όταν τη χειρίζεστε.

Συστάσεις για μεταφορά και εγκατάσταση

Η συσκευή πρέπει να τοποθετείται μόνο σε σκληρή, επίπεδη, επίπεδη και μη εύφλεκτη επιφάνεια ανθεκτική στις υψηλές θερμοκρασίες. Το υπόστρωμα πρέπει να είναι σε θέση να αντέξει το βάρος της ίδιας της συσκευής και το νερό που τοποθετείται σε αυτήν. Βεβαιωθείτε ότι υπάρχει κενό τουλάχιστον 10 cm γύρω από τα πλευρικά τοιχώματα της συσκευής, μην τοποθετείτε μη ανθεκτικά στη θερμότητα υλικά πάνω από το προϊόν. Αυτό θα επιτρέψει στη συσκευή να αερίζεται σωστά. Μην τοποθετείτε κοντά στην άκρη π.χ. ένα τραπέζι. Μην τοποθετείτε τίποτα πάνω από τη συσκευή. Αυτό διαταράσσει την κυκλοφορία του αέρα και μπορεί να προκαλέσει ζημιά στη συσκευή, καθώς και πυρκαγιά. Μην τοποθετείτε τη συσκευή κοντά σε εύφλεκτα υλικά, π.χ. κουρτίνες ή κουρτίνες. Μην τοποθετείτε ηλεκτρικές συσκευές πάνω από τη συσκευή. Κατά τη λειτουργία, απελευθερώνονται υδρατμοί, γεγονός που μπορεί να προκαλέσει βραχυκύκλωμα του ηλεκτρικού συστήματος και ηλεκτροπληξία. Απαγορεύεται η διάτρηση οπών στη συσκευή, καθώς και οποιαδήποτε άλλη τροποποίηση της συσκευής που δεν περιγράφεται στο εγχειρίδιο. Μην μετακινείτε τη συσκευή τραβώντας το καλώδιο τροφοδοσίας. Η θερμοκρασία στον τόπο εγκατάστασης και χρήσης της συσκευής πρέπει να κυμαίνεται από +10°C ÷ +38°C και η σχετική υγρασία πρέπει να είναι κάτω από 90% χωρίς συμπύκνωση.

Συστάσεις για τη σύνδεση του προϊόντος στο τροφοδοτικό

Πριν συνδέσετε τη συσκευή στο τροφοδοτικό, βεβαιωθείτε ότι η τάση, η συχνότητα και η χωρητικότητα της παροχής ρεύματος αντιστοιχούν στις τιμές που εμφανίζονται στην πινακίδα χαρακτηρισμού του προϊόντος. Το βύσμα πρέπει να ταιριάζει με την πρίζα. Απαγορεύεται η τροποποίηση του βύσματος ή της πρίζας με οποιονδήποτε τρόπο για να το τοποθετήσει. Η συσκευή πρέπει να συνδεθεί απευθείας σε μία πρίζα. Απαγορεύεται η χρήση καλωδίων επέκτασης, διαχωριστών και διπλών πριζών. Το κύκλωμα δικτύου πρέπει να είναι εξοπλι-

σμένο με προστατευτικό αγωγό και προστασία 16 Α. Όταν η συσκευή λειτουργεί, το καλώδιο τροφοδοσίας πρέπει πάντα να ξετυλίγεται πλήρως και η θέση του πρέπει να στερεώνεται έτσι ώστε να μην εμποδίζει τη λειτουργία της συσκευής. Η διάταξη του καλωδίου τροφοδοσίας δεν πρέπει να προκαλεί κίνδυνο ενεργοποίησης. Η πρίζα πρέπει να βρίσκεται σε τέτοιο σημείο ώστε να είναι πάντα δυνατή η γρήγορη αποσύνδεση του βύσματος του καλωδίου τροφοδοσίας της συσκευής. Όταν αποσυνδέετε το βύσμα του καλωδίου τροφοδοσίας, τραβάτε πάντα το περίβλημα του βύσματος και ποτέ το καλώδιο. Εάν το καλώδιο τροφοδοσίας ή το βύσμα υποστεί ζημιά, αποσυνδέστε το αμέσως από το δίκτυο και επικοινωνήστε με το εξουσιοδοτημένο κέντρο σέρβις του κατασκευαστή για αντικατάσταση. Μην χρησιμοποιείτε τη συσκευή με κατεστραμμένο καλώδιο τροφοδοσίας ή βύσμα. Το καλώδιο τροφοδοσίας ή το βύσμα δεν μπορούν να επισκευαστούν εάν αυτά τα εξαρτήματα έχουν υποστεί ζημιά, πρέπει να αντικατασταθούν με καινούργια χωρίς ελαττώματα.

Συστάσεις για χρήση

ΠΡΟΕΙΔΟΠΟΪΗΣΗ! Η συσκευή εκπέμπει υδρατμούς ή πίδακα νερού υψηλής θερμοκρασίας. Αποφύγετε την επαφή με πίδακες ατμού ή νερού, διαφορετικά μπορεί να υποστείτε σοβαρά εγκαύματα.

Παρατήρηση! Η συσκευή χρησιμοποιείται μόνο για την παρασκευή καφέ. Απαγορεύεται η χρήση της συσκευής για την παρασκευή ή τη θέρμανση άλλων ποτών. Χρησιμοποιήστε τη συσκευή μόνο με τον παρεχόμενο εξοπλισμό ή τον εξοπλισμό που καθορίζεται από τον κατασκευαστή. Όταν χρησιμοποιείτε τη συσκευή, το καλώδιο τροφοδοσίας πρέπει να ξετυλίγεται πλήρως. Ένα κουλουριασμένο καλώδιο μπορεί να υπερθερμανθεί και να προκαλέσει κίνδυνο πυρκαγιάς και ηλεκτροπληξίας. Βεβαιωθείτε ότι το δάπεδο κοντά στο σημείο όπου χρησιμοποιείται η συσκευή δεν είναι ολισθηρό. Αυτό θα σας βοηθήσει να αποφύγετε την ολίσθηση, η οποία μπορεί να προκαλέσει σοβαρούς τραυματισμούς. Γεμίστε τη συσκευή μόνο με κρύο νερό. Γεμίστε τη δεξαμενή του προϊόντος με νερό μόνο ρίχνοντάς το όπως καθορίζεται στις οδηγίες. Εάν η δεξαμενή δεν είναι αποσπώμενη από τη συσκευή, αποσυνδέστε το βύσμα του καλωδίου τροφοδοσίας της συσκευής από την πρίζα όταν γεμίζετε με νερό. Ποτέ μην βυθίζετε τη δεξαμενή ή τη συσκευή για να γεμίσετε με νερό. Εάν πισιλιστεί νερό κατά την πλήρωση της δεξαμενής, θα πρέπει να στεγνώσει καλά πριν συνδέσετε τη συσκευή στο τροφοδοτικό. Μην χρησιμοποιείτε τη συσκευή χωρίς νερό. Η στάθμη του νερού πρέπει πάντα να βρίσκεται μεταξύ των δεικτών ελάχιστου και μέγιστου εύρους. Η χαμηλότερη στάθμη νερού μπορεί να προκαλέσει ζημιά στη συσκευή ή να προκαλέσει αποτυχία εκκίνησης της συσκευής.

ΠΡΟΕΙΔΟΠΟΪΗΣΗ! Μην ανοίγετε το καπάκι κατά την προετοιμασία του καφέ. Απαγορεύεται η επισκευή, η αποσυναρμολόγηση ή η τροποποίηση της συσκευής μόνοι σας. Οποιοσδήποτε επισκευές στο προϊόν πρέπει να πραγματοποιούνται από εξουσιοδοτημένο κέντρο επισκευής. Η συσκευή μπορεί να χρησιμοποιηθεί από παιδιά ηλικίας 8 ετών και άνω εάν επιβλέπονται ή καθοδηγούνται να χρησιμοποιούν τη συσκευή με ασφαλή τρόπο και εάν κατανοούν τους σχετικούς κινδύνους. Ο καθαρισμός και η συντήρηση δεν πρέπει να εκτελούνται από παιδιά, εκτός εάν είναι 8 ετών και άνω και επιβλέπονται. Κρατήστε τη συσκευή και

το καλώδιο τροφοδοσίας μακριά από παιδιά ηλικίας κάτω των 8 ετών. Μην χρησιμοποιείτε επιθετικές χημικές ουσίες, διαλύτες, διαβρωτικούς παράγοντες, αλκοόλ, βενζίνη ή λιπαντικά για να καθαρίσετε το προϊόν.

ΥΠΗΡΕΣΙΑ

Προετοιμασία για εργασία

Αποσυναρμολογήστε το προϊόν, αφαιρώντας όλα τα μέρη της συσκευασίας. Ξετυλίξτε το καλώδιο. Τοποθετήστε τη συσκευή όπως συνιστάται στο εγχειρίδιο. Πριν από την πρώτη χρήση, πλύνετε τα εξαρτήματα της συσκευής σύμφωνα με τις οδηγίες στην ενότητα συντήρησης του προϊόντος.

Διανομή νερού και εκκίνηση του μηχανήματος

Αποσυναρμολογήστε τη δεξαμενή νερού σύμφωνα με την προς τα πάνω. Ανοίξτε το καπάκι και γεμίστε με κρύο, καθαρό νερό. Η στάθμη του νερού πρέπει να βρίσκεται μεταξύ των ελαχίστων (MIN) και μέγιστων (MAX) δεικτών της στάθμης του νερού. Κλείστε το καπάκι της δεξαμενής και τοποθετήστε το στο περίβλημα στο πίσω μέρος του μηχανήματος (V).

Συνδέστε το βύσμα του καλωδίου τροφοδοσίας σε μια πρίζα, η ενδεικτική λυχνία διακόπτη θα είναι αναμμένη, πράγμα που σημαίνει κατάσταση αναμονής. Αγγίξτε το διακόπτη (a) στον πίνακα ελέγχου αφής (IV). Οι ενδεικτικές λυχνίες για τα κουμπιά τύπου καφέ θα αναβοσβήνουν, υποδεικνύοντας ότι το μηχανήμα θερμαίνεται. Ανάλογα με τη θερμοκρασία του μηχανήματος και τη θερμοκρασία δωματίου, η προθέρμανση μπορεί να διαρκέσει έως και περίπου 2 λεπτά. Περιμένετε μέχρι να ολοκληρωθεί η προθέρμανση. Όταν τα φώτα σταματήσουν να αναβοσβήνουν και είναι σταθερά, η προθέρμανση έχει ολοκληρωθεί. Το μηχανήμα βρίσκεται σε κατάσταση αναμονής και μπορείτε να ξεκινήσετε την παρασκευή καφέ.

Παρατήρηση! Εάν δεν υπάρχει νερό στη δεξαμενή, το μηχανήμα θα σας ενημερώσει για την ανάγκη να ξαναγεμίσετε αμέσως το νερό. Αυτό θα υποδεικνύεται από όλες τις λυχνίες στον πίνακα ελέγχου που αναβοσβήνουν. Στη συνέχεια, πρέπει να ξαναγεμίσετε το νερό στη δεξαμενή. Στη συνέχεια, ξεπλύνετε το μηχανήμα, δηλαδή ετοιμάστε τυχόν καφέ, και στη συνέχεια ρίξτε τα προκύπτοντα ξεβγάλματα, π.χ. στο νεροχύτη.

Δοσολογία κόκκων αλεσμένου καφέ

Επιλέξτε τον τύπο του φίλτρου. Ένα φίλτρο μικρότερης χωρητικότητας είναι κατάλληλο για την παρασκευή καφέ ενός φλιτζανιού και ένα φίλτρο μεγαλύτερης χωρητικότητας για δύο φλιτζάνια. Το φίλτρο τοποθετείται στη φιάλη (VI). Χρησιμοποιώντας το κύπελλο μέτρησης που περιλαμβάνεται, ρίξτε τους αλεσμένους κόκκους καφέ στο κόσκινο και χτυπήστε τους χρησιμοποιώντας το πεπλατυσμένο τμήμα του κυπέλλου μέτρησης ή παραβίασης. Η στάθμη του καφέ δεν πρέπει να είναι υψηλότερη από την άκρη του φίλτρου και το επισημασμένο σύμβολο στάθμης. Καθαρίστε σχολαστικά την άκρη του κόσκινου και του portafilter των υπολειμμάτων καφέ.

Παρατήρηση! Οι κόκκοι καφέ που προορίζονται για τη μηχανή πρέπει να αλέθονται με τον σωστό τρόπο. Δεν μπορούν να αλεσθούν πολύ σκληρά ή πολύ χονδροειδώς. Εάν το ποτό βγαίνει από την έξοδο portafilter πολύ αργά, αυτό σημαίνει ότι τα φασόλια είναι αλεσμένα πάρα πολύ. Εάν το ποτό δεν φτάσει σε επαρκή ισχύ, αυτό σημαίνει ότι τα φασόλια είναι πολύ χονδροειδώς αλεσμένα. Ο σωστός τρόπος αλέσεως των κόκκων καφέ πρέπει να επιλέγεται πειραματικά.

Τοποθετήστε το portafilter με το σουρωτήρι και τον καφέ στη θήκη portafilter στο περίβλημα του μηχανήματος. Για να το κάνετε αυτό, γυρίστε το κοντάκι με τη λαβή προς τα αριστερά και τοποθετήστε το στην υποδοχή περιβλήματος (VII) στη θέση που επισημαίνεται με το σύμβολο ξεκλειδώματος. Κρατώντας το κοντάκι στο ίδιο ύψος, γυρίστε το δεξιόστροφα όσο θα πάει στη θέση που σημειώνεται με το σύμβολο κλειδώματος. Η λαβή ενός σωστά τοποθετημένου κοντακιού είναι κάθετη στο μπροστινό τοίχωμα της γρήγορης σχεδίασης (VIII).

Δοσολογία γάλακτος

Το μηχανήμα είναι εξοπλισμένο με δεξαμενή γάλακτος και αυτόματη λειτουργία θέρμανσης και αφρού. Για να διανείμετε γάλα, μετακινήστε πρώτα το ρυθμιστικό κλειδώματος προς τα κάτω στη θέση που επισημαίνεται με ανοιχτή κλειδαριά (X). Σύρετε τη δεξαμενή γάλακτος προς τα εμπρός και αφαιρέστε το επάνω κάλυμμα. Στη συνέχεια, ρίξτε το γάλα στη δεξαμενή, χωρίς να υπερβείτε το μέγιστο επίπεδο (MAX). Επανατοποθετήστε το καπάκι της δεξαμενής τοποθετώντας τον εύκαμπτο σωλήνα συλλογής στο γάλα και στη συνέχεια εισάγοντας τη δεξαμενή στη μηχανή εσπρέσο (IX). Μετακινήστε το ρυθμιστικό κλειδώματος στη θέση που επισημαίνεται με κλειστό λουκέτο (X). Χρησιμοποιήστε το κουμπί για να επιλέξετε το επίπεδο αφρισμού γάλακτος. Η περιστροφή του κουμπιού προς τα δεξιά μειώνεται και η στροφή προς τα αριστερά αυξάνει το επίπεδο αφρού γάλακτος (XI). Χρησιμοποιώντας το μοχλό στο μπροστινό μέρος της δεξαμενής, γυρίστε το ακροφύσιο διανομής αφρισμένου γάλακτος έτσι ώστε η έξοδος του να κατευθύνεται προς το δοχείο (XII).

Παρατήρηση! Εάν η δεξαμενή γάλακτος λείπει ή δεν έχει τοποθετηθεί σωστά, π.χ. το ρυθμιστικό κλειδώματος στη θέση με το σύμβολο ανοιχτού λουκέτου, οι τύποι καφέ με γάλα δεν θα είναι διαθέσιμοι για προετοιμασία. Στη συνέχεια, τα χειριστήρια για καφέ με γάλα δεν θα ανάβουν στον πίνακα ελέγχου. Στη συνέχεια, γεμίστε το δοχείο με γάλα και τοποθετήστε το σωστά στο μηχανήμα και, στη συνέχεια, μετακινήστε το ρυθμιστικό κλειδώματος στην επάνω θέση με το σύμβολο κλειστού λουκέτου.

ΠΡΟΕΙΔΟΠΟΙΗΣΗ! Όταν αφρίζετε γάλα, ζεστό γάλα και ατμό υπό πίεση μπορεί να βγει από το ακροφύσιο. Αυτό μπορεί να οδηγήσει σε πιπίλισμα του ποτού. Προσέξτε να μην προκαλέσετε εγκαύματα.

ΠΡΟΕΙΔΟΠΟΙΗΣΗ! Το ακροφύσιο είναι μόνο για αφρόγαλα. Μην αφρίζετε άλλα τρόφιμα, π.χ. κρέμα γάλακτος, γάλα εβαπορέ,

γιαούρτι κ.λπ.

Παρασκευή αλεσμένου καφέ

Τοποθετήστε το δοχείο (γυαλί, κούπα, φλιτζάνι) στο οποίο θα ρέει ο καφές στο δίσκο στάγδην. Η φιάλη έχει δύο εξόδους και το δοχείο πρέπει να τοποθετείται κατά τέτοιο τρόπο ώστε και τα δύο ρεώματα ποτού να εισέρχονται στο δοχείο. Εάν ετοιμάζετε καφέ χωρίς γάλα, μπορείτε επίσης να δημιουργήσετε δύο δοχεία, ένα κάτω από κάθε έξοδο του ρεώματος ποτών.

Αγγίξτε το κουμπί που επισμαίεται με το σύμβολο θερμομέτρου (b) για να ρυθμίσετε τη θερμοκρασία παρασκευής καφέ. Ένα άλλο πάτημα του κουμπιού αλλάζει την τιμή θερμοκρασίας μεταξύ: 90°C, 93°C, 96°C. Η επιλογή θερμοκρασίας θα επιβεβαιωθεί από την ενδεικτική λυχνία που αναβοσβήνει τρεις φορές και ένα μπιπ.

Αγγίξτε το κουμπί του επιθυμητού τύπου καφέ για να ξεκινήσετε την προετοιμασία του ποτού. Η ενδεικτική λυχνία του επιλεγμένου καφέ θα αναβοσβήνει, υποδεικνύοντας ότι το ποτό προετοιμάζεται. Το μηχάνημα σας επιτρέπει να παρασκευάζετε διάφορους τύπους καφέ χωρίς γάλα ή με γάλα: Espresso (c), Double Espresso (d), Cappuccino (i), Double Cappuccino (j), Cafe Latte (k), Cafe Latte double (l).

Για να προσθέσετε επιπλέον μερίδα αφρισμένου γάλακτος στο ποτό σας, πρέπει να πατήσετε δύο φορές το κουμπί Cappuccino (i). Το γάλα θα αρχίσει να αφρίζει και όταν επιτευχθεί η επιθυμητή ποσότητα, αγγίξτε ξανά το κουμπί για να ολοκληρώσετε την προσθήκη γάλακτος.

Στον πίνακα ελέγχου, είναι επίσης δυνατό να επιλέξετε τη λειτουργία καθαρισμού αγγίζοντας και κρατώντας πατημένο το κουμπί που επισμαίεται με το σύμβολο σταγονιδίων για 2 δευτερόλεπτα.

Το μηχάνημα θα σταματήσει αυτόματα τη ροή του νερού μετά την παρασκευή του καφέ. Αυτό θα υποδεικνύεται από την επιστροφή σε κατάσταση αναμονής - τα κουμπιά τύπου καφέ θα φωτίζονται με συνεχές φως. Παρατηρήστε το δοχείο για να βεβαιωθείτε ότι δεν γεμίζει υπερβολικά. Για να διανείμετε μικρότερο όγκο, μπορείτε να σταματήσετε να διανέμετε τον καφέ στο δοχείο ανά πάσα στιγμή αγγίζοντας ξανά το κουμπί του προηγούμενως επιλεγμένου τύπου καφέ στον πίνακα ελέγχου. Αφαιρέστε το δοχείο με το παρασκευασμένο ποτό από το δίσκο στάγδην.

ΠΡΟΕΙΔΟΠΟΙΗΣΗ! Το δοχείο με το τελικό ποτό είναι ζεστό, πιάστε τη λαβή του ή εάν λείπει η λαβή, ασφαλίστε το χέρι σας με ένα ανθεκτικό στη θερμότητα γάντι.

Εάν θέλετε να προετοιμάσετε περισσότερα ποτά, θα πρέπει να προετοιμάσετε το μηχάνημα για επαναχρησιμοποίηση. Αφαιρέστε το portafilter από το περίβλημα, ρίξτε τα υπολείμματα καφέ, ξεπλύνετε το φίλτρο και το portafilter με ένα ρεύμα τρεχούμενου χλιαρού νερού και σκουπίστε. Στη συνέχεια, γεμίστε το κόσκινο με μια άλλη μερίδα αλεσμένων κόκκων καφέ, συνδέστε το portafilter στη λαβή της μηχανής και ετοιμάστε ένα άλλο ποτό σύμφωνα με τη διαδικασία που περιγράφεται παραπάνω.

Αφού ολοκληρώσετε την παρασκευή καφέ, απενεργοποιήστε το μηχάνημα αγγίζοντας το διακόπτη και, στη συνέχεια, αποσυναρμολογήστε το portafilter με το φίλτρο και καθαρίστε και τα δύο στοιχεία των υπολειμμάτων καφέ. Αφήστε το ακροφύσιο γάλακτος να κρυσώσει και, στη συνέχεια, καθαρίστε το από τυχόν υπολείμματα γάλακτος και καφέ. Εκτελέστε τη συντήρηση που περιγράφεται στο εγχειρίδιο.

Η δεξαμενή γάλακτος μπορεί να αφαιρεθεί από τη συσκευή και να αποθηκευτεί στο ψυγείο όταν το μηχάνημα δεν χρησιμοποιείται.

Τύπος καφέ	Τόμος	Συμβουλές προετοιμασίας
Espresso	40 ml	
Espresso x2	80 ml	
Latte	300 - 400 ml	Ρυθμίστε το επίπεδο αφρού γάλακτος χρησιμοποιώντας το κουμπί.
Latte x2	380 - 530 ml	Ρυθμίστε το επίπεδο αφρού γάλακτος χρησιμοποιώντας το κουμπί.
Cappuccino	140 - 240 ml	Ρυθμίστε το επίπεδο αφρού γάλακτος χρησιμοποιώντας το κουμπί.
Cappuccino x2	250 - 370 ml	Ρυθμίστε το επίπεδο αφρού γάλακτος χρησιμοποιώντας το κουμπί.

Καθαρισμός του μηχανήματος

Για να καθαρίσετε το μηχάνημα, πρέπει πρώτα να αδειάσετε και να καθαρίσετε τη δεξαμενή γάλακτος με το σύστημα αφρού. Γεμίστε τη δεξαμενή νερού και γεμίστε επίσης τη δεξαμενή γάλακτος με καθαρό νερό. Τοποθετήστε ένα μεγάλο άδειο δοχείο στο δίσκο στάγδην κάτω από τα ακροφύσια διανομής καφέ και γάλακτος. Γυρίστε το κουμπί στη δεξαμενή γάλακτος στη θέση που σημειώνεται με το σύμβολο πτώσης. Στη συνέχεια, αγγίξτε παρατεταμένα το κουμπί που επισμαίεται με το σύμβολο σταγονιδίων στον πίνακα ελέγχου για 2 δευτερόλεπτα για να ξεκινήσει ο καθαρισμός. Το σύστημα παρασκευής καφέ και το σύστημα αφρισμού γάλακτος θα ξεπλυθούν. Μετά από περίπου 1 λεπτό, ο καθαρισμός θα έχει ολοκληρωθεί. Αδειάστε το δοχείο από το δίσκο στάγδην και αδειάστε και καθαρίστε τη δεξαμενή γάλακτος με σύστημα αφρισμού. Εγκαταστήστε ξανά όλα τα εξαρτήματα του μηχανήματος.

Παρασκευή καφέ σε κάψουλες ESE

Το προϊόν παρέχεται με φίλτρο για την παρασκευή καφέ σε λοβούς ESE. Για να προετοιμάσετε αυτό το είδος καφέ, τοποθετήστε ένα τέτοιο κόσκινο στο portafilter, και στη συνέχεια ένα λοβό καφέ σε ένα κόσκινο (XIII). Τοποθετήστε το portafilter στη λαβή του μηχανήματος και επιλέξτε τον τύπο καφέ αγγίζοντας το κουμπί στον πίνακα ελέγχου.

Δίσκος θέρμανσης

Η επάνω επιφάνεια του μηχανήματος διαθέτει μεταλλικό δίσκο θέρμανσης που θερμαίνεται ενώ το μηχάνημα θερμαίνεται και παραμένει ζεστό για κάποιο χρονικό διάστημα. Ο δίσκος χρησιμοποιείται για τη θέρμανση των πιάτων καφέ. Ένα στεγνό, καθαρό

πίατο πρέπει να τοποθετηθεί ανάποδα στο δίσκο. Μετά από κάποιο χρονικό διάστημα, θα θερμανθεί. Συνιστάται μετά το πλύσιμο και το στέγνωμα του δοχείου, να το τοποθετήσετε στο δίσκο της καφετιέρας για να αυξήσετε τη θερμοκρασία του πριν προετοιμάσετε το επόμενο ποτό.

Παρατήρηση! Ακόμα και μετά την αποσύνδεση του μηχανήματος από το τροφοδοτικό αφαιρώντας το βύσμα από την πρίζα, ο δίσκος θέρμανσης παραμένει ζεστός για κάποιο χρονικό διάστημα. Αυτή είναι η επίδραση της θερμικής αδράνειας. Μην επιπαχύνετε την ψύξη του δίσκου με κανέναν τρόπο.

Ρύθμιση της έντασης του καφέ

Το μηχάνημα σας επιτρέπει να κάνετε τις δικές σας ρυθμίσεις για να προσαρμόσετε την ένταση των ποτών που ετοιμάζετε στις ανάγκες σας.

Για να ρυθμίσετε τους καφέδες Espresso, αγγίξτε παρατεταμένα το κουμπί Espresso ή Double Espresso για 2 δευτερόλεπτα. Το μηχάνημα θα ηχήσει 3 φορές ως επιβεβαίωση της λειτουργίας ρύθμισης. Η προετοιμασία του καφέ θα ξεκινήσει. Όταν επιτευχθεί ο επιθυμητός όγκος καφέ, αγγίξτε αμέσως ξανά το κουμπί του καφέ που επιλέξατε προηγουμένως. Η παρασκευή καφέ θα ολοκληρωθεί και το μηχάνημα θα ηχήσει 3 φορές ως επιβεβαίωση ότι έχει θυμωθεί την καθορισμένη ένταση καφέ και θα επιστρέψει σε κατάσταση αναμονής. Ο επιλέξιμος χρόνος παρασκευής καφέ κυμαίνεται από 8 έως 60 δευτερόλεπτα.

Για να ρυθμίσετε το Cappuccino ή το Cafe Latte, αγγίξτε παρατεταμένα το διπλό κουμπί Cappuccino, Double Cappuccino, Cafe Latte ή Caffè Latte Double για 2 δευτερόλεπτα. Το μηχάνημα θα ηχήσει 3 φορές ως επιβεβαίωση της λειτουργίας ρύθμισης. Θα ξεκινήσει η προετοιμασία του αφρισμένου γάλακτος. Όταν επιτευχθεί ο επιθυμητός όγκος γάλακτος, αγγίξτε αμέσως ξανά το κουμπί του καφέ που επιλέξατε προηγουμένως. Το μηχάνημα θα ηχήσει 3 φορές για να επιβεβαιώσει ότι ο καθορισμένος όγκος γάλακτος έχει θυμωθεί. Το γάλα θα τελειώσει την προσθήκη και στη συνέχεια ο καφές θα αρχίσει να παρασκευάζεται. Όταν επιτευχθεί ο επιθυμητός όγκος καφέ, αγγίξτε αμέσως ξανά το κουμπί του καφέ που επιλέξατε προηγουμένως. Το μηχάνημα θα ηχήσει 3 φορές ως επιβεβαίωση ότι η ρυθμισμένη ένταση καφέ έχει απομνημονευθεί και θα επιστρέψει σε κατάσταση αναμονής. Ο επιλέξιμος χρόνος προετοιμασίας για το αφρόγαλα κυμαίνεται από 6 έως 120 δευτερόλεπτα και τον καφέ από 8 έως 60 δευτερόλεπτα.

Αυτόματη απενεργοποίηση

Μετά από 15 λεπτά αδράνειας, η μονάδα θα σβήσει αυτόματα και όλες οι λυχνίες στον πίνακα ελέγχου θα σβήσουν. Μπορείτε να συνεχίσετε τη συσκευή αγγίζοντας το διακόπτη.

ΣΥΝΤΗΡΗΣΗ, ΜΕΤΑΦΟΡΑ ΚΑΙ ΑΠΟΘΗΚΕΥΣΗ

Συντήρηση του μηχανήματος

Δεδομένου ότι το προϊόν χρησιμοποιείται για την παρασκευή ενός ποτού που προορίζεται για τρόφιμα, είναι σημαντικό να διατηρηθεί καθαρό και να διατηρηθεί τακτικά. Η συντήρηση δεν αποτελεί μέρος της εγγύησης. Η μη σωστή συντήρηση μπορεί να αποτελέσει λόγο απόρριψης ενός παραπάνω προϊόντος και μπορεί να οδηγήσει στην απώλεια της εγγύησης του προϊόντος. Πριν από την πρώτη χρήση: καθαρίστε το φίλτρο, το portafilter, τη δεξαμενή νερού και τη δεξαμενή γάλακτος όπως περιγράφεται παρακάτω.

ΠΡΟΕΙΔΟΠΟΙΗΣΗ! Όλη η συντήρηση πρέπει να πραγματοποιείται με το προϊόν απενεργοποιημένο. Για να το κάνετε αυτό, αποσυνδέστε το καλώδιο τροφοδοσίας από την πρίζα.

ΠΡΟΕΙΔΟΠΟΙΗΣΗ! Αφήστε όλα τα εξαρτήματα της συσκευής να κρυσώσουν εντελώς πριν ξεκινήσετε τη συντήρηση. Μην επιπαχύνετε τη διαδικασία ψύξης με κανέναν τρόπο, π.χ. βερμίζοντας με κρύο νερό.

Αμέσως μετά από κάθε χρήση, αποσυναρμολογήστε το portafilter με το σωτήρι και ρίξτε τους χρησιμοποιημένους κόκκους καφέ. Δεδομένου ότι το κόσκινο και το portafilter μπορεί να είναι ζεστά, χτυπήστε ελαφρώς το portafilter στο χείλος του δοχείου και ρίξτε τους χρησιμοποιημένους κόκκους καφέ. Στη συνέχεια, ξεπλύνετε το κόσκινο με τη φιάλη κάτω από ένα ρεύμα χλιαρού, τρεχούμενου νερού και μόνο στη συνέχεια αποσυναρμολογήστε το ψυχρό κόσκινο από το portafilter. Ξεπλύνετε και τα δύο στοιχεία ξεχωριστά και πάλι από τα υπολείμματα καφέ και στεγνώστε με ένα πανί ή χαρτοπετσέτα.

Πλύνετε τακτικά τη δεξαμενή γάλακτος και το διανομέα γάλακτος για να αφαιρέσετε τυχόν υπολείμματα γάλακτος από το εσωτερικό του συστήματος αφρού. Αποσυναρμολογήστε το από το μηχάνημα και πλύνετε κάτω από τρεχούμενο χλιαρό νερό με υγρό πλύσης και, στη συνέχεια, στεγνώστε με ένα πανί ή χαρτοπετσέτα.

ΠΡΟΕΙΔΟΠΟΙΗΣΗ! Η μη τήρηση αυτής της διαδικασίας μπορεί να έχει ως αποτέλεσμα την αποξήρανση του γάλακτος και τον περιορισμό της ροής ή την πλήρη απόφραξη του συστήματος αφρού γάλακτος. Τα υπολείμματα γάλακτος αποτελούν βακτηριολογική απειλή. Ακόμη και ένα μικρικό φραγμένο σύστημα αφρισμού γάλακτος μπορεί να προκαλέσει ζημιά στην καφετιέρα.

Ο δίσκος στάθμης χρησιμοποιείται για τη συλλογή υπολειμμάτων νερού ή ποτών που διαρρέουν στις εξόδους portafilter. Εάν ο δίσκος στάθμης είναι γεμάτος, αφαιρέστε προσεκτικά το καπάκι και, στη συνέχεια, αδειάστε το υπόλειμμα. Στη συνέχεια, σκουπίστε με ένα πανί ή χαρτοπετσέτα και τοποθετήστε το καπάκι στο δίσκο στάθμης. Μην χρησιμοποιείτε το μηχάνημα χωρίς τη σωστή τοποθέτηση της θήκης στάθμης. Συνιστάται να αδειάζετε και να καθαρίζετε τακτικά το δίσκο στάθμης.

Καθαρίστε τη δεξαμενή νερού μετά την αποσυναρμολόγηση από τη συσκευή. Ξεπλύνετε με καθαρό νερό και στη συνέχεια αδειάστε το. Αφήστε το να στεγνώσει με το καπάκι ανοιχτό ή γεμίστε με καθαρό νερό και τοποθετήστε το στη συσκευή.

Τα άλλα εξαρτήματα της συσκευής δεν είναι κατάλληλα για εμβάπτιση σε νερό ή έκθεση σε πίδακες νερού.

Κανένα από τα εξαρτήματα της συσκευής δεν είναι κατάλληλο για πλύσιμο σε μηχανικό πλυντήριο πιάτων ή με πίδακα νερού υψηλής πίεσης. Η δεξαμενή νερού και η δεξαμενή γάλακτος πρέπει να αδειάζουν και να καθαρίζονται τουλάχιστον μία φορά την ημέρα. Καθαρίστε το περίβλημα και τα εξαρτήματα που δεν πλένονται με ένα μαλακό, ελαφρώς υγρό πανί και, στη συνέχεια, σκουπίστε.

Απομάκρυνση ορυκτών κοιτασμάτων

Ανάλογα με την ποιότητα του νερού μέσα στο σύστημα νερού, τα ορυκτά που κατακρημνίζονται από το νερό κατά τη διαδικασία θέρμανσης (άλατα) μπορεί να εγκατασταθούν, αυτό είναι ένα φυσιολογικό φαινόμενο, αλλά μπορεί να οδηγήσει σε βλάβη της συσκευής ή να μειώσει την αποτελεσματικότητά της. Εάν συσσωρευτούν ιζήματα, πρέπει να αφαιρεθούν χρησιμοποιώντας οξικό ή κιτρικό οξύ. Ρίξτε 0,5 λίτρα ξύδι σε ένα δοχείο ή προσθέστε 40 γραμμάρια κιτρικού οξέος, γεμίστε το δοχείο με νερό και στη συνέχεια ρίξτε μέσα στη δεξαμενή νερού της καφετιέρας. Τοποθετήστε τη δεξαμενή στην καφετιέρα. Τοποθετήστε το portafilter με ένα από τα φίλτρα και, τοποθετώντας το δοχείο κάτω από τις εξόδους portafilter, αγγίξτε το διπλό κουμπί Espresso και όταν τελειώσετε την παρασκευή καφέ, αγγίξτε το διπλό κουμπί Cafe Latte. Περιμένετε μέχρι να σταματήσει η ροή του νερού και αποσυναρμολογήστε τη φιάλη με το φίλτρο. Ξεπλύνετε τη φιάλη με σουρωτήρι με χλιαρό, τρεχούμενο νερό για να κρυσώσει. Τοποθετήστε το δεύτερο σουρωτήρι στο portafilter, το portafilter στη μηχανή espresso και επαναλάβετε τη διαδικασία.

Όταν ολοκληρωθεί η απομάκρυνση των ιζημάτων, αποσυναρμολογήστε τη δεξαμενή νερού, αφαιρέστε τυχόν υπόλοιπο διάλυμα, ξεπλύνετε και γεμίστε το με καθαρό νερό. Επαναλάβετε ολόκληρη τη διαδικασία έκπλυσης (φίλτρα και ακροφύσιο) με καθαρό νερό. Αυτό θα αφαιρέσει τυχόν υπόλοιπο υγρό καθαρισμού από το εσωτερικό του μηχανήματος.

Η διαδικασία απομάκρυνσης ορυκτών πρέπει να διεξάγεται τουλάχιστον μία φορά το μήνα.

Παρατήρηση! Η συσσώρευση ορυκτών κοιτασμάτων θα είναι βραδύτερη εάν χρησιμοποιείται φίλτραρισμένο νερό για την παρασκευή καφέ.

Παρατήρηση! Για την απομάκρυνση των ορυκτών αποθέσεων, μπορούν να χρησιμοποιηθούν ειδικά, έτοιμα υγρά σχεδιασμένα για τέτοιες εφαρμογές. Πριν χρησιμοποιήσετε το υγρό, διαβάστε και, στη συνέχεια, ακολουθήστε τις πληροφορίες που παρέχονται με το υγρό.

Αποθήκευση και μεταφορά

Αποθηκεύστε τη συσκευή σε κλειδωμένα δωμάτια κατά την αποθήκευση, προστατεύστε την από τη σκόνη, τη βρωμιά και την υγρασία. Συνιστάται η αποθήκευση της συσκευής στην εργοστασιακή της συσκευασία. Αποθηκεύστε το μηχάνημα στη θέση λειτουργίας. Μην στρώνετε.

Μεταφέρετε τη συσκευή στην εργοστασιακή συσκευασία. Προστασία από υπερβολικούς κραδασμούς κατά τη μεταφορά. Μην τοποθετείτε τίποτα πάνω από τη συσκευή κατά την αποθήκευση και τη μεταφορά. Αποθηκεύστε και μεταφέρετε τη συσκευή με μια άδεια και αποξηραμένη δεξαμενή νερού.

ΠΡΟΔΙΑΓΡΑΦΕΣ

Παράμετρος	Μονάδα μέτρησης	Τιμή
Αριθμός ανταλλακτικού		88503
Τάση	[V~]	220 - 240
Ονομαστική συχνότητα	[Hz]	50 - 60
Ονομαστική ισχύς του μηχανήματος	[W]	1350
Κατηγορία μόνωσης		I
Πίεση λειτουργίας	[bar]	20
Χωρητικότητα δεξαμενής νερού	[l]	1,8
Χωρητικότητα δεξαμενής γάλακτος	[l]	0,43
Μάζα	[kg]	5,3

ОПИСАНИЕ НА ПРОДУКТА

За приготвяне на кафе се използва машина за еспreso с портафилтър. Смлените кафени зърна се поставят в специалното сито в портафилтъра. Водата от резервоара на кафемашината преминава под високо налягане през смлените кафеени зърна и тече като напитка в съд, разположен под изходите на портафилтъра. Устройството има и отделна дюза, която се използва за разпенване на мляко. Уредът е предназначен само за домашна употреба. Правилната, надеждна и безопасна работа на устройството зависи от правилната работа, следователно:

Преди да използвате уреда, прочетете цялото ръководство и го запазете.

Доставчикът не носи отговорност за щети, причинени от неспазване на правилата за безопасност и препоръките на това ръководство.

ОБОРУДВАНЕ

Продуктът се доставя завършен, но е необходима известна подготовка, както е описано по-нататък в ръководството. Оборудването включва портафилтър, две цедки с различен капацитет, цедка за ESE шушулки, лъжичка за кафе, комбинирана с тампер и тампер.

ИНСТРУКЦИИ ЗА БЕЗОПАСНОСТ

ПРЕДУПРЕЖДЕНИЕ! Устройството може да се нагрее до висока температура по време на работа, моля, бъдете внимателни, когато боравите с него.

Препоръки за транспортиране и монтаж

Устройството трябва да се поставя само върху твърда, равна, равна и незапалима повърхност, устойчива на високи температури. Субстратът трябва да може да издържи тежлото на самото устройство и водата, поставена в него. Осигурете празнина от най-малко 10 см около страничните стени на устройството, не поставяйте нетоплоустойчиви материали над продукта. Това ще позволи устройството да се проветрява правилно. Не поставяйте близо до ръба например на маса. Не поставяйте нищо върху уреда. Това нарушава циркулацията на въздуха и може да причини повреда на устройството, както и пожар. Не поставяйте уреда близо до запалими материали, например завеси или завеси. Не поставяйте електрически уреди над уреда. По време на работа се отделят водни пари, което може да причини късо съединение на електрическата система и да причини токов удар. Забранено е пробиването на дупки в устройството, както и всяка друга модификация на устройството, която не е описана в ръководството. Не местете уреда, като дърпате захранващия кабел. Температурата на мястото на монтаж и използване на устройството трябва да бъде в диапазона от +10°C ÷ +38°C, а относителната влажност трябва да бъде под 90% без конденз.

Препоръки за свързване на продукта към захранването

Преди да свържете уреда към захранването, уверете се, че обтаге, честотата и капацитетът на мрежовото захранване съответстват на стойностите, показани на табелката с данни на продукта. Щепселът трябва да съответства на контакта. Забранено е модифицирането на щепсела или контакта по какъвто и да е начин, за да го монтирате. Уредът трябва да бъде свързан директно към един контакт. Използването на удължителни кабели, сплитери и двойни контакти е забранено. Електрическата верига трябва да бъде оборудвана със защитен проводник и 16 А

защита. Когато уредът работи, захранващият кабел винаги трябва да бъде напълно развит и позицията му трябва да бъде фиксирана, така че да не пречи на работата на уреда. Разположението на захранващия кабел не трябва да причинява опасност от спъване. Контактът трябва да бъде разположен на такова място, че винаги да е възможно бързо да изключите щепсела на захранващия кабел на устройството. Когато изключвате щепсела на захранващия кабел, винаги дърпайте корпуса на щепсела, никога кабела. Ако захранващият кабел или щепселът се повредят, незабавно ги изключете от електрическата мрежа и се свържете с оторизирания сервизен център на производителя за подмяна. Не използвайте уреда с повреден захранващ кабел или щепсел. Захранващият кабел или щепселът не могат да бъдат ремонтирани, ако тези компоненти са повредени, те трябва да бъдат заменени с нови без дефекти.

Препоръки за употреба

ПРЕДУПРЕЖДЕНИЕ! Устройството отделя водна пара или високотемпературна водна струя. Избягвайте контакт с пара или водни струи, в противен случай може да получите сериозни изгаряния.

Забележка! Уредът се използва само за приготвяне на кафе. Забранено е използването на устройството за приготвяне или загряване на други напитки. Използвайте уреда само с предоставеното оборудване или оборудването, посочено от производителя. Когато използвате уреда, захранващият кабел трябва да бъде напълно развит. Навит кабел може да прегрее и да причини риск от пожар и токов удар. Уверете се, че подът близо до мястото, където се използва уредът, не е хлъзгав. Това ще ви помогне да избегнете подхлъзване, което може да причини сериозни наранявания. Напълнете уреда само със студена вода. Напълнете резервоара на продукта с вода само като го излеете, както е посочено в инструкциите. Ако резервоарът не може да се отдели от уреда, изключете щепсела на захранващия кабел на уреда от контакта, когато пълните с вода. Никога не потапяйте резервоара или уреда, за да го напълните с вода. Ако водата се пръска по време на пълнене на резервоара, тя трябва да се изсуши добре, преди да свържете устройството към захранването. Не пускайте уреда без вода. Нивото на водата винаги трябва да бъде между маркерите за минимален и максимален обхват. По-ниското ниво на водата може да повреди уреда или да доведе до неуспешно стартиране на уреда.

ПРЕДУПРЕЖДЕНИЕ! Не отваряйте капака, докато приготвяте кафе. Забранено е да ремонтирате, разглобявате или модифицирате устройството сами. Всички ремонти на продукта трябва да се извършват от оторизиран сервизен център. Уредът може да се използва от деца на възраст над 8 години, ако са под наблюдение или инструктирани да използват уреда по безопасен начин и ако разбират свързаните с това опасности. Почистването и поддръжката не трябва да се извършват от деца, освен ако не са навършили 8 години и не са под наблюдение. Съхранявайте уреда и захранващия му кабел на място, недостъпно за деца под 8-годишна възраст. Не използвайте агресивни химикали, разтворители, корозивни агенти, алкохол, бензин или абразиви

за почистване на продукта.

УСЛУГА

Подготовка за работа

Разпаковайте продукта, като премахнете всички части на опаковката. Развийте кабела. Поставете уреда, както е препоръчано в ръководството. Преди първа употреба измийте компонентите на уреда според указанията в раздела за поддръжка на продукта.

Дозиране на вода и стартиране на машината

Разгледете резервоара за вода, като го плъзнете нагоре. Отворете капака и напълнете със студена, чиста вода. Нивото на водата трябва да бъде между минималния (MIN) и максималния (MAX) маркер на нивото на водата. Затворете капака на резервоара и го поставете в корпуса в задната част на машината (V).

Включете щепсела на захранващия кабел в контакта, индикаторът на превключвателя ще светне, което означава режим на готовност. Докоснете превключвателя (a) на сензорния контролен панел (IV). Светлинните индикатори за бутоните за тип кафе ще мигат, което показва, че машината се загрева. В зависимост от температурата на машината и стайната температура, загреването може да отнеме до около 2 минути. Изчакайте, докато загревката приключи. Когато светлинните спрат да мигат и светят постоянно, загреването е завършено. Машината е в режим на готовност и можете да започнете да варите кафе.

Забележка! Ако в резервоара няма вода, машината ще ви информира за необходимостта от незабавно пълнене на водата. Това ще бъде показано от всички мигащи светлини на контролния панел. След това трябва да напълните отново водата в резервоара. След това изплакнете машината, т.е. пригответе всяко кафе и след това изсипете получените изплаквания, например в мивката.

Дозиране на смлени кафени зърна

Изберете вида на цедката. Цедка с по-малък капацитет е подходяща за приготвяне на кафе с една чаша, а цедка с по-голям капацитет за две чаши. Поставете цедката в колбата (VI). С помощта на включената мерителна чаша изсипете смлените кафени зърна в ситото и ги разбийте с помощта на сплесканата част на мерителната чаша или тампера. Нивото на кафето не трябва да е по-високо от ръба на цедката и маркирания символ за ниво. Почистете старателно ръба на ситото и портафилтъра от остатъци от кафе.

Забележка! Кафените зърна, предназначени за машината, трябва да се смилат по правилния начин. Те не могат да бъдат смлени твърде твърдо или твърде грубо смлени. Ако напитката излиза от изхода на портафилтъра твърде бавно, това означава, че зърната са смлени твърде много. Ако напитката не достигне достатъчна сила, това означава, че зърната са твърде грубо смлени. Правилният начин за смилане на кафе на зърна трябва да бъде избран експериментално.

Поставете портафилтъра с цедката и кафето в държача на портафилтъра в корпуса на машината. За да направите това, завъртете приклада с дръжката наляво и го поставете в гнездото на корпуса (VII) в позицията, маркирана със символа за отключване. Като държите приклада на една и съща височина, завъртете го по посока на часовниковата стрелка докато до позицията, маркирана със символа Lock. Дръжката на правилно монтирания приклад е перпендикулярна на предната стена на бързото изтегляне (VIII).

Дозиране на мляко

Машината е оборудвана с резервоар за мляко и функция за автоматично нагриване и разпенване. За да дозирате мляко, първо преместете плъзгача за заключване надолу в позицията, маркирана с отворена ключалка (X). Плъзнете резервоара за мляко напред и свалете горния капак. След това изсипете млякото в резервоара, като не надвишавате максималното ниво (MAX). Поставете отново капака на резервоара, като поставите маркува за събиране в млякото и след това поставете резервоара в машината за еспreso (IX). Преместете плъзгача за заключване в позицията, маркирана със затворен катинар (X). Използвайте копчето, за да изберете нивото на разпенване на млякото. Завъртането на копчето надясно намалява, а завъртането наляво увеличава нивото на млечната пена (XI). С помощта на лоста в предната част на резервоара завъртете дюзата за дозиране на разпенено мляко така, че изходът му да е насочен към съда (XII).

Забележка! Ако резервоарът за мляко липсва или е поставен неправилно, например плъзгачът за заключване в позиция със символа за отворен катинар, видовете кафе с мляко няма да са налични за приготвяне. Тогава контролите за кафе с мляко няма да светят на контролния панел. След това напълнете отново контейнера с мляко и го монтирайте правилно в машината, след което преместете плъзгача за заключване в горно положение със символа на затворен катинар.

ПРЕДУПРЕЖДЕНИЕ! При разпенване на мляко от дюзата може да излезе горещо мляко и пара под налягане. Това може да доведе до пръскане на напитката. Внимавайте да не предизвикате изгаряния.

ПРЕДУПРЕЖДЕНИЕ! Дюзата е само за разпенване на мляко. Не разпенвайте други хранителни продукти, например сметана, кондензирано мляко, кисело мляко и др.

Приготвяне на смляно кафе

Поставете съда (чаша), в който ще тече кафето, върху тавата за отцеждане. Колбата има два изхода и съдът трябва да

бъде поставен по такъв начин, че и двата потока напитки да влизат в съда. Ако пригответе кафе без мляко, можете също да поставите два съда, по един под всеки изход на потока от напитки.

Докоснете бутона, маркиран със символа на термометъра (b), за да зададете температурата на приготвяне на кафе. Едно докосване на бутона променя стойността на температурата между: 90°C, 93°C, 96°C. Изборът на температура ще бъде потвърден от светлинния индикатор, мигащ три пъти, и звуков сигнал.

Докоснете бутона на желания тип кафе, за да започнете да приготвяте напитката. Светлинният индикатор на избраното кафе ще мига, което показва, че напитката се приготвя. Машината ви позволява да пригответе различни видове кафе без мляко или с мляко: еспreso (c), двойно еспreso (d), капучино (i), двойно капучино (j), кафе лате (k), кафе лате двойно (l). За да добавите допълнителна порция разпенено мляко към напитката си, трябва да докоснете двукратно бутона Cappuccino (i). Млякото ще започне да се разпенва и когато се достигне желаното количество, докоснете бутона отново, за да завършите добавянето на мляко.

На контролния панел също е възможно да изберете функцията за пречистване, като докоснете и задържите бутона, маркиран със символа на капчицата, за 2 секунди.

Машината автоматично ще спре водния поток след приготвяне на кафето. Това ще бъде показано с връщане в режим на готовност - бутоните тип кафе ще бъдат осветени с непрекъсната светлина. Наблюдавайте съда, за да се уверите, че не се препълва. За да дозирате по-малък обем, можете да спрете дозирането на кафето в съда по всяко време, като докоснете отново бутона на предварително избрания тип кафе на контролния панел. Извадете съда с пригответената напитка от тавата за отцеждане.

ПРЕДУПРЕЖДЕНИЕ! Съдът с готовата напитка е горещ, хванете дръжката му или ако дръжката липсва, закрепете ръката си с топлоустойчива ръкавица.

Ако искате да пригответе повече напитки, трябва да подготвите машината за повторна употреба. Отделете портафилтъра от корпуса, изсипете остатъците от кафе, изплакнете цедката и портафилтъра със струя течаща хладка вода и избършете на сухо. След това напълнете ситото с друга порция смляно кафе на зърна, прикрепете портафилтъра към дръжката на машината и пригответе друга напитка съгласно описаната по-горе процедура.

След като приключите с приготвянето на кафе, изключете машината, като докоснете превключвателя, след това разглобете портафилтъра с цедката и почистете двата елемента от остатъци от кафе. Оставете дюзата за мляко да се охлади, след което я почистете от остатъци от мляко и кафе. Извършете поддръжката, описана в ръководството.

Резервоарът за мляко може да се извади от уреда и да се съхранява в хладилника, когато машината не се използва.

Вид кафе	Обем	Съвети за подготовка
Espresso	40 ml	
Espresso x2	80 ml	
Latte	300 - 400 ml	Настройте нивото на разпенване на млякото с помощта на копчето.
Latte x2	380 - 530 ml	Настройте нивото на разпенване на млякото с помощта на копчето.
Cappuccino	140 - 240 ml	Настройте нивото на разпенване на млякото с помощта на копчето.
Cappuccino x2	250 - 370 ml	Настройте нивото на разпенване на млякото с помощта на копчето.

Почистване на машината

За да почистите машината, първо трябва да изпразните и почистите резервоара за мляко със системата за разпенване. Напълнете резервоара за вода и също напълнете резервоара за мляко с чиста вода. Поставете голям празен съд в тавата за отцеждане под дюзите за подаване на кафе и мляко. Завъртете копчето на резервоара за мляко в позиция, маркирана със символа за падане. След това докоснете и задържете бутона, маркиран със символа на капчица на контролния панел за 2 секунди, за да започнете почистването. Системата за приготвяне на кафе и системата за разпенване на мляко ще бъдат изплакнати. След около 1 минута почистването ще приключи. Изпразнете съда от тавата за отцеждане и изпразнете и почистете резервоара за мляко със система за разпенване. Инсталирайте отново всички компоненти на машината.

Приготвяне на кафе в ESE шушулки

Продуктът се доставя с цедка за приготвяне на кафе в ESE шушулки. За да пригответе този вид кафе, поставете такова сито в портафилтъра и след това шушулка за кафе в сито (XIII). Монтирайте портафилтъра в дръжката на машината и изберете вида кафе, като докоснете бутона на контролния панел.

Тава за затопляне

Горната повърхност на машината има метална тава за затопляне, която се загрева, докато машината се загрева и остава топла известно време. Тавата се използва за загреване на ястията с кафе. Сух, чист съд трябва да се постави с главата надолу върху тавата. След известно време ще се нагрее. Препоръчително е след измиване и изсушаване на съда да го поставите върху тавата на кафемашината, за да увеличите температурата му, преди да пригответе следващата напитка. Забележка! Дори след изключване на машината от захранването чрез изваждане на щепсела от контакта, тавата за затопляне остава топла известно време. Това е ефектът на топлинната инерция. Не ускорявайте охлаждането на тавата по никакъв начин.

Регулиране на обема на кафето

Машината ви позволява да правите свои собствени настройки, за да регулирате обема на напитките, които приготвяте, според вашите нужди.

За да регулирате кафетата Espresso, докоснете и задръжте бутона Espresso или Double Espresso за 2 секунди. Машината ще издаде звуков сигнал 3 пъти като потвърждение на режима на настройка. Приготвянето на кафето ще започне. Когато се достигне желаният обем на кафето, незабавно докоснете отново бутона на предварително избраното кафе. Приготвянето на кафе ще приключи и машината ще издаде звуков сигнал 3 пъти като потвърждение, че е запомнила зададения обем на кафето и ще се върне в режим на готовност. Избираемото време за приготвяне на кафе варира от 8 до 60 секунди. За да регулирате капучино или кафе лате, докоснете и задръжте бутона Cappuccino, Double Cappuccino, Cafe Latte или Cafe Latte Double за 2 секунди. Машината ще издаде звуков сигнал 3 пъти като потвърждение на режима на настройка. Приготвянето на разпенено мляко ще започне. Когато се достигне желаният обем мляко, незабавно докоснете отново бутона на предварително избраното кафе. Машината ще издаде звуков сигнал 3 пъти, за да потвърди, че зададеният обем мляко е запомнен. Млякото ще завърши добавянето и след това кафето ще започне да се вари. Когато се достигне желаният обем на кафето, незабавно докоснете отново бутона на предварително избраното кафе. Машината ще издаде звуков сигнал 3 пъти като потвърждение, че зададеният обем на кафето е запомнен и ще се върне в режим на готовност. Избираемото време за приготвяне на разпенено мляко варира от 6 до 120 секунди, а кафето от 8 до 60 секунди.

Автоматично изключване

След 15 минути бездействие устройството автоматично ще се изключи и всички светлини на контролния панел ще изгаснат. Можете да възобновите устройството, като докоснете превключвателя.

ПОДДРЪЖКА, ТРАНСПОРТ И СЪХРАНЕНИЕ

Поддръжка на машината

Тъй като продуктът се използва за приготвяне на напитка, предназначена за хранителни цели, важно е да го поддържате чист и да го поддържате редовно. Поддръжката не е част от гаранцията. Неправилната поддръжка може да е причина за отхвърляне на жалба за продукта и може да доведе до загуба на гаранцията на продукта.

Преди първа употреба: почистете цедката, портафилтъра, резервоара за вода и резервоара за мляко, както е описано по-долу.

ПРЕДУПРЕЖДЕНИЕ! Цялата поддръжка трябва да се извършва при изключен продукт. За да направите това, изключете захранващия кабел от контакта.

ПРЕДУПРЕЖДЕНИЕ! Оставете всички компоненти на уреда да се охладят напълно, преди да започнете поддръжката. Не ускорявайте процеса на охлаждане по никакъв начин, например чрез пълнене със студена вода.

Веднага след всяка употреба разглобете портафилтъра с цедката и изсипете използваните кафени зърна. Тъй като ситото и портафилтърът могат да бъдат горещи, леко почукайте портафилтъра по ръба на съда и изсипете използваните кафени зърна. След това изплакнете ситото с колбата под струя хладка течеща вода и едва след това разглобете охладеното сито от портафилтъра. Изплакнете отново двата елемента отделно от остатъците от кафе и подсушете с кърпа или хартиена кърпа.

Измийте редовно резервоара за мляко и дозатора за мляко, за да отстраните остатъчното мляко от вътрешността на системата за разпенване. Разглобете от машината и измийте под течеща хладка вода с препарат за миене, след което подсушете с кърпа или хартиена кърпа.

ПРЕДУПРЕЖДЕНИЕ! Неспазването на тази процедура може да доведе до изсъхване на млякото и ограничаване на потока или пълно запушване на системата за разпенване на млякото. Остатъците от мляко представляват бактериологична заплаха. Дори частично запушена система за разпенване на мляко може да причини повреда на кафемашината.

Тавата за отцеждане се използва за събиране на вода или остатъци от напитки, изтичащи в изходите на портафилтъра. Ако тавата за отцеждане е пълна, внимателно свалете капака и след това изпразнете остатъка. След това избършете на сухо с кърпа или хартиена кърпа и поставете капака в тавата за отцеждане. Не използвайте машината без правилно монтирана тава за отцеждане. Препоръчително е редовно да изпразвате и почиствате тавата за отцеждане.

Почистете резервоара за вода след разглобяване от уреда. Изплакнете го в чиста вода и след това го изпразнете. Оставете да изсъхне с отворен капак или напълнете с чиста вода и поставете в уреда.

Другите компоненти на уреда не са подходящи за потапяне във вода или излагане на водни струи.

Нито един от компонентите на уреда не е подходящ за миене в механична съдомиялна машина или с водна струя под високо налягане. Резервоарът за вода и резервоарът за мляко трябва да се изпразват и почистват поне веднъж на ден.

Почистете корпуса и компонентите, които не могат да се мият, с мека, леко дапр кърпа и след това избършете на сухо.

Отстраняване на минерални находища

В зависимост от качеството на водата във водната система, минералите, утаени от водата в процеса на нагряването ѝ (варовик), могат да се утаят, това е нормално явление, но може да доведе до повреда на устройството или да намали неговата ефективност. Ако се натрупа утайка, те трябва да бъдат отстранени с помощта на оцетна или лимонена киселина. Изсипете 0,5 л оцет в съд или добавете 40 г лимонена киселина, напълнете съда с вода и след това изсипете в резервоара за вода на кафемашината. Инсталирайте резервоара в кафемашината. Инсталирайте портафилтъра с една

от цедките и, като поставите съда под изходите на портафилтъра, докоснете двойния бутон Espresso и когато приключите с приготвянето на кафе, докоснете двойния бутон Cafe Latte. Изчакайте, докато водният поток спре и разглюбете колбата с цедката. Изплакнете колбата с цедка с хладка течаща вода, за да се охлади. Поставете втората цедка в портафилтъра, портафилтъра в еспресо машината и повторете процедурата.

Когато отстраняването на утайката приключи, разглюбете резервоара за вода, отстранете останалия разтвор, изплакнете го и го напълнете с чиста вода. Повторете цялата процедура за изплакване (както цедки, така и дюза) с чиста вода. Това ще премахне останалата почистваща течност от вътрешността на машината.

Процедурата за отстраняване на минерални отлагания трябва да се извършва поне веднъж месечно.

Забележка! Натрупването на минерални отлагания ще бъде по-бавно, ако за приготвяне на кафе се използва филтрирана вода.

Забележка! За отстраняване на минерални отлагания могат да се използват специални, готови течности, предназначени за такива приложения. Преди да използвате течността, прочетете и следвайте информацията, предоставена с течността.

Съхранение и транспорт

Съхранявайте устройството в заключени помещения по време на съхранение, предпазвайте го от прах, мръсотия и влага. Препоръчително е устройството да се съхранява във фабричната му опаковка. Съхранявайте машината в работно положение. Не наслоявайте.

Транспортирайте устройството във фабричната опаковка. Предпазвайте от прекомерни удари по време на транспортиране. Не поставяйте нищо върху уреда по време на съхранение и транспортиране. Съхранявайте и транспортирайте уреда с изпразнен и изсушен резервоар за вода.

СПЕЦИФИКАЦИИ

Параметър	Мерна единица	Стойност
Номер на част		68503
Напрежение	[V~]	220 - 240
Номинална честота	[Hz]	50 - 60
Номинална мощност на машината	[W]	1350
Клас на изолация		I
Работно налягане	[bar]	20
Капацитет на резервоара за вода	[l]	1,8
Капацитет на резервоара за мляко	[l]	0,43
Маса	[kg]	5,3

DESCRIÇÃO DO PRODUTO

Uma máquina de café expresso portafilter é usada para preparar café. Os grãos de café moídos são colocados em uma peneira especial no portafilter. A água do tanque da máquina de café é passada sob alta pressão através dos grãos de café moídos e flui como uma bebida para um recipiente localizado sob as saídas do portafilter. O dispositivo também tem um bico separado que é usado para espumar o leite. O aparelho destina-se apenas a um uso doméstico. O funcionamento correto, confiável e seguro do dispositivo depende do funcionamento adequado, portanto:

Antes de utilizar o aparelho, leia todo o manual e guarde-o.

O fornecedor não se responsabiliza por danos causados pelo incumprimento das normas de segurança e recomendações deste manual.

EQUIPAMENTOS

O produto é entregue completo, mas é necessária alguma preparação, conforme descrito mais adiante no manual. O equipamento inclui um portafilter, dois coadores de capacidades diferentes, um filtro para cápsulas ESE, uma colher de café combinada com um tampo e um tamper.

INSTRUÇÕES DE SEGURANÇA

ATENÇÃO! O dispositivo pode aquecer até uma temperatura elevada durante a operação, por favor, tenha cuidado ao manuseá-lo.

Recomendações para transporte e instalação

O dispositivo só deve ser colocado numa superfície dura, plana, nivelada e não inflamável, resistente a temperaturas elevadas. O substrato deve ser capaz de suportar o peso do próprio dispositivo e da água nele colocada. Certifique-se de uma folga de pelo menos 10 cm em torno das paredes laterais do dispositivo, não coloque materiais não resistentes ao calor acima do produto. Isto permitirá que o dispositivo seja devidamente ventilado. Não coloque perto da borda de, por exemplo, uma mesa. Não coloque nada em cima do aparelho. Isso interrompe a circulação de ar e pode causar danos ao dispositivo, bem como incêndio. Não coloque o aparelho perto de materiais inflamáveis, por exemplo, cortinas ou cortinados. Não coloque aparelhos elétricos por cima do aparelho. Durante a operação, o vapor de água é liberado, o que pode causar um curto-circuito do sistema elétrico e causar um choque elétrico. É proibido fazer quaisquer furos no dispositivo, bem como qualquer outra modificação do dispositivo não descrita no manual. Não mova o aparelho puxando o cabo de alimentação. A temperatura no local de instalação e utilização do dispositivo deve estar na gama de +10°C ÷ +38°C, e a humidade relativa deve ser inferior a 90% sem condensação.

Recomendações para ligar o produto à fonte de alimentação

Antes de ligar o aparelho à fonte de alimentação, certifique-se de que a tensão, a frequência e a capacidade da alimentação correspondem aos valores indicados na placa nominal do produto. A ficha deve corresponder à tomada. É proibido modificar a ficha ou tomada de qualquer forma para encaixá-lo. O aparelho deve ser ligado diretamente a uma única tomada. É proibido o uso de cabos de extensão, divisores e tomadas duplas. O circuito de alimentação deve estar equipado com um condutor de proteção e uma proteção de 16 A. Quando o aparelho estiver a funcionar, o cabo de alimentação deve ser sempre totalmente desenrolado e a sua posição deve ser fixada de modo a não obstruir o funcionamento do

aparelho. A disposição do cabo de alimentação não deve causar risco de tropeço. A tomada deve estar localizada em um lugar que seja sempre possível desconectar rapidamente o plugue do cabo de alimentação do dispositivo. Ao desligar a ficha do cabo de alimentação, puxe sempre a caixa da ficha, nunca o cabo. Se o cabo de alimentação ou a ficha estiverem danificados, desligue-o imediatamente da rede e contacte o centro de assistência autorizado do fabricante para substituição. Não utilize o aparelho com um cabo de alimentação ou ficha danificados. O cabo de alimentação ou ficha não pode ser reparado se estes componentes estiverem danificados, eles devem ser substituídos por novos sem defeitos.

Recomendações de utilização

ATENÇÃO! O dispositivo emite vapor de água ou um jato de água de alta temperatura. Evite o contacto com jatos de vapor ou de água, caso contrário poderá sofrer queimaduras graves.

Observação! O aparelho é usado apenas para preparar café. É proibido usar o dispositivo para preparar ou aquecer outras bebidas. Utilize o aparelho apenas com o equipamento fornecido ou o equipamento especificado pelo fabricante. Ao utilizar o aparelho, o cabo de alimentação deve ser totalmente desenrolado. Um cabo enrolado pode sobreaquecer e causar um risco de incêndio e choque elétrico. Certifique-se de que o chão perto do local onde o aparelho é utilizado não é escorregadio. Isto irá ajudá-lo a evitar escorregões, que podem causar ferimentos graves. Encha o aparelho apenas com água fria. Encha o depósito do produto com água apenas derramando-o conforme especificado nas instruções. Se o depósito não for destacável do aparelho, desligue a ficha do cabo de alimentação do aparelho da tomada quando encher com água. Nunca mergulhe o tanque ou aparelho para encher com água. Se a água for espirrada durante o enchimento do tanque, ela deve ser seca cuidadosamente antes de conectar o dispositivo à fonte de alimentação. Não faça funcionar o aparelho sem água. O nível da água deve estar sempre entre os marcadores de alcance mínimo e máximo. Um nível de água mais baixo pode danificar o aparelho ou fazer com que o aparelho não arranque.

ATENÇÃO! Não abra a tampa durante a preparação do café. É proibido reparar, desmontar ou modificar o dispositivo por conta própria. Qualquer reparação do produto deve ser realizada por um centro de reparação autorizado. O aparelho pode ser utilizado por crianças com idade igual ou superior a 8 anos se estas forem supervisionadas ou instruídas a utilizar o aparelho de forma segura e se compreenderem os perigos envolvidos. A limpeza e a manutenção não devem ser realizadas por crianças, a menos que tenham 8 anos de idade ou mais e sejam supervisionadas. Mantenha o aparelho e o seu cabo de alimentação fora do alcance de crianças com menos de 8 anos de idade. Não use produtos químicos agressivos, solventes, agentes corrosivos, álcool, gasolina ou abrasivos para limpar o produto.

SERVIÇO

Preparando-se para o trabalho

Desembale o produto, retirando todas as partes da embalagem. Desenrole o cabo. Coloque o aparelho como recomendado no manual. Antes da primeira utilização, lave os componentes do aparelho de acordo com as instruções na secção de manutenção do produto.

Distribuição de água e arranque da máquina

Desmonte o depósito de água deslizando-o para cima. Abra a tampa e encha com água fria e limpa. O nível de água deve estar

entre os marcadores mínimo (MIN) e máximo (MAX) do nível de água. Feche a tampa do tanque e coloque-a na caixa na parte traseira da máquina (V).

Ligue a ficha do cabo de alimentação a uma tomada de rede, a luz indicadora do interruptor estará acesa, o que significa modo de espera. Toque no interruptor (a) no painel de controlo táctil (IV). As luzes indicadoras dos botões do tipo café piscarão, indicando que a máquina está a aquecer. Dependendo da temperatura da máquina e da temperatura ambiente, o aquecimento pode demorar até cerca de 2 minutos. Aguarde até que o aquecimento esteja completo. Quando as luzes param de piscar e estão sólidas, o aquecimento é completo. A máquina está em modo de espera e você pode começar a preparar café.

Observação! Se não houver água no tanque, a máquina irá informá-lo sobre a necessidade de reabastecer a água imediatamente. Isso será indicado por todas as luzes no painel de controle piscando. Então você precisa reabastecer a água no tanque. Em seguida, lave a máquina, ou seja, prepare qualquer café, e despeje os enxaguamentos resultantes, por exemplo, na pia.

Dosagem de grãos de café moídos

Selecione o tipo de filtro. Um filtro de menor capacidade é adequado para fazer café de uma xícara e um filtro de capacidade maior para duas xícaras. Colocar o coador no frasco (VI). Usando o copo medidor incluído, despeje os grãos de café moídos na peneira e bata-os usando a parte achatada do copo medidor ou adulterador. O nível de café não deve ser superior ao bordo do coador e ao símbolo de nível marcado. Limpe cuidadosamente a borda da peneira e o portafiltro do resíduo de café.

Observação! Os grãos de café destinados à máquina devem ser moídos da maneira correta. Não podem ser moídos demasiado duros ou demasiado grosseiros. Se a bebida sair da saída do portafiltro muito lentamente, significa que os grãos estão moídos demais. Se a bebida não atingir força suficiente, significa que os grãos estão muito grosseiramente moídos. A maneira certa de moer grãos de café deve ser escolhida experimentalmente.

Coloque o portafiltro com o filtro e o café no suporte do portafiltro na caixa da máquina. Para fazer isso, gire o estoque com a alça para a esquerda e coloque-o no soquete da carcaça (VII) na posição marcada com o símbolo de desbloqueio. Segurando o estoque na mesma altura, gire-o no sentido horário até onde ele vai para a posição marcada com o símbolo de cadeado. A alça de um estoque devidamente montado é perpendicular à parede frontal do quickdraw (VIII).

Dosagem de leite

A máquina está equipada com um tanque de leite e uma função automática de aquecimento e espuma. Para dispensar leite, mova primeiro o controle deslizante de bloqueio para baixo até a posição marcada com um cadeado aberto (X). Deslize o depósito de leite para a frente e retire a tampa superior. Em seguida, despeje o leite no tanque, não excedendo o nível máximo (MAX). Substitua a tampa do reservatório colocando a mangueira de coleta no leite e, em seguida, inserindo o reservatório na máquina de café expresso (IX). Mova o controle deslizante de bloqueio para a posição marcada com um cadeado fechado (X). Use o botão para selecionar o nível de espuma do leite. Girar o botão para a direita diminui e virar para a esquerda aumenta o nível de espuma de leite (XI). Usando a alavanca na frente do tanque, gire o bico de distribuição de leite espumado para que sua saída seja direcionada para o recipiente (XII).

Observação! Se o tanque de leite estiver faltando ou instalado incorretamente, por exemplo, o controle deslizante de bloqueio na posição com o símbolo de cadeado aberto, os tipos de café com leite não estarão disponíveis para preparação. Em seguida, os controles para café com leite não serão iluminados no painel de controle. Em seguida, volte a encher o recipiente com leite e instale-o corretamente na máquina e, em seguida, mova o controle deslizante de bloqueio para a posição superior com o símbolo de cadeado fechado.

ATENÇÃO! Quando o leite espumante, o leite quente e o vapor pressurizado podem sair do bico. Isto pode levar a salpicos da bebida. Tenha cuidado para não causar queimaduras.

ATENÇÃO! O bico é apenas para leite espumante. Não espumar outros produtos alimentares, por exemplo, natas, leite evaporado, iogurte, etc.

Fabricação de café moído

Coloque o recipiente (copo, caneca, xícara) no qual o café fluirá na bandeja de gotejamento. O frasco tem duas saídas e o recipiente deve ser colocado de modo a que ambos os fluxos de bebida entrem no recipiente. Se você estiver preparando café sem leite, você também pode montar dois recipientes, um sob cada saída do fluxo de bebidas.

Toque no botão marcado com o símbolo do termómetro (b) para definir a temperatura de fabricação do café. Outro toque no botão altera o valor da temperatura entre: 90°C, 93°C, 96°C. A seleção da temperatura será confirmada pela luz indicadora piscando três vezes e um sinal sonoro.

Toque no botão do tipo de café desejado para começar a preparar a bebida. A luz indicadora do café selecionado piscará, indicando que a bebida está sendo preparada. A máquina permite preparar vários tipos de café sem leite ou com leite: Espresso (c), Double Espresso (d), Cappuccino (i), Double Cappuccino (j), Café Latte (k), Café Latte double (l).

Para adicionar qualquer porção extra de leite espumado à sua bebida, você precisa tocar duas vezes no botão Cappuccino (i). O leite começará a espumar e quando a quantidade desejada for atingida, toque novamente no botão para terminar de adicionar o leite. No painel de controle, também é possível selecionar a função de purificação tocando e segurando o botão marcado com o símbolo da gota por 2 segundos.

A máquina interromperá automaticamente o fluxo de água após a preparação do café. Isso será indicado por um retorno ao modo de espera - os botões do tipo café serão iluminados com uma luz contínua. Observe o recipiente para garantir que ele não encha demais. Para dispensar um volume menor, você pode parar de distribuir o café no recipiente a qualquer momento, tocando novamente no botão do tipo de café previamente selecionado no painel de controle. Retire o recipiente com a bebida preparada

da bandeja de gotejamento.

ATENÇÃO! O recipiente com a bebida acabada está quente, segure na sua pega ou, se a pega estiver em falta, segure a mão com uma luva resistente ao calor.

Se você quiser preparar mais bebidas, você deve preparar a máquina para reutilização. Separe o portafilter da caixa, despeje os resíduos de café, lave o filtro e o portafilter com um fluxo de água morna corrente e seque. Em seguida, encha a peneira com outra porção de grãos de café moídos, prenda o portafilter ao cabo da máquina e prepare outra bebida de acordo com o procedimento descrito acima.

Depois de terminar de preparar o café, desligue a máquina tocando no interruptor, depois desmonte o portafilter com o filtro e limpe ambos os elementos do resíduo de café. Deixe o bico de leite arrefecer e, em seguida, limpe-o de qualquer resíduo de leite e café. Realizar a manutenção descrita no manual.

O tanque de leite pode ser removido do aparelho e armazenado na geladeira quando a máquina não estiver em uso.

Tipo de café	Volume	Instruções de Preparação
Espresso	40 ml	
Espresso x2	80 ml	
Latte	300 - 400 ml	Ajuste o nível de espuma do leite utilizando o botão rotativo.
Latte x2	380 - 530 ml	Ajuste o nível de espuma do leite utilizando o botão rotativo.
Cappuccino	140 - 240 ml	Ajuste o nível de espuma do leite utilizando o botão rotativo.
Cappuccino x2	250 - 370 ml	Ajuste o nível de espuma do leite utilizando o botão rotativo.

Limpeza da máquina

Para limpar a máquina, você deve primeiro esvaziar e limpar o tanque de leite com o sistema de espuma. Encha o tanque de água e também encha o tanque de leite com água limpa. Coloque um recipiente vazio grande na bandeja de gotejamento sob os bicos de distribuição de café e leite. Rode o botão do depósito de leite para a posição marcada com o símbolo de gota. Em seguida, toque e segure o botão marcado com o símbolo de gota no painel de controle por 2 segundos para iniciar a limpeza. O sistema de fabricação de café e o sistema de espuma de leite serão enxaguados. Após aprox. 1 minuto, a limpeza estará completa. Esvazie o recipiente da bandeja de gotejamento e esvazie e limpe o tanque de leite com sistema de espuma. Reinstale todos os componentes da máquina.

Fabricação de café em vagens ESE

O produto é fornecido com um filtro para a fabricação de café em vagens ESE. Para preparar este tipo de café, coloque essa peneira no portafilter e, em seguida, uma vagem de café em uma peneira (XIII). Monte o portafilter na alça da máquina e selecione o tipo de café tocando no botão do painel de controle.

Bandeja de aquecimento

A superfície superior da máquina tem uma bandeja de aquecimento de metal que aquece enquanto a máquina está aquecendo e permanece quente por algum tempo. A bandeja é usada para aquecer os pratos de café. Um prato seco e limpo deve ser colocado de cabeça para baixo na bandeja. Depois de algum tempo, será aquecido. Recomenda-se que, depois de lavar e secar o recipiente, coloque-o na bandeja da máquina de café para aumentar sua temperatura antes de preparar a próxima bebida.

Observação! Mesmo depois de desligar a máquina da fonte de alimentação, removendo a ficha da tomada, a bandeja de aquecimento permanece quente por algum tempo. Este é o efeito da inércia térmica. Não acelere de forma alguma o arrefecimento da bandeja.

Ajustar o volume de café

A máquina permite que você faça suas próprias configurações para ajustar o volume de bebidas que você prepara às suas necessidades.

Para ajustar os cafés expressos, toque e mantenha pressionado o botão Espresso ou Double Espresso por 2 segundos. A máquina emitirá um sinal sonoro 3 vezes como confirmação do modo de configuração. A preparação do café vai começar. Quando o volume de café desejado for atingido, toque imediatamente no botão do café previamente selecionado novamente. A preparação do café será concluída e a máquina emitirá um sinal sonoro 3 vezes como confirmação de que se lembrou do volume de café definido e voltará ao modo de espera. O tempo de preparação do café selecionável varia de 8 a 60 segundos.

Para ajustar o Cappuccino ou Cafe Latte, toque e segure o botão Cappuccino, Double Cappuccino, Cafe Latte ou Caffè Latte Double por 2 segundos. A máquina emitirá um sinal sonoro 3 vezes como confirmação do modo de configuração. A preparação do leite espumado vai começar. Quando o volume de leite desejado for atingido, toque imediatamente no botão do café previamente selecionado novamente. A máquina emitirá um sinal sonoro 3 vezes para confirmar que o volume definido de leite foi lembrado. O leite terminará de adicionar e, em seguida, o café começará a fermentar. Quando o volume de café desejado for atingido, toque imediatamente no botão do café previamente selecionado novamente. A máquina emitirá um sinal sonoro 3 vezes como confirmação de que o volume de café definido foi lembrado e retornará ao modo de espera. O tempo de preparação selecionável para leite espumado varia de 6 a 120 segundos, e café de 8 a 60 segundos.

Desligamento automático

Após 15 minutos de inatividade, a unidade desliga-se automaticamente e todas as luzes do painel de controlo desligam-se. Pode retomar o dispositivo tocando no interruptor.

MANUTENÇÃO, TRANSPORTE E ARMAZENAGEM

Manutenção da máquina

Uma vez que o produto é utilizado para preparar uma bebida destinada a fins alimentares, é importante mantê-lo limpo e mantê-lo regularmente. A manutenção não faz parte da garantia. A falha na manutenção adequada pode ser um motivo para rejeitar uma reclamação do produto e pode levar à perda da garantia do produto.

Antes do primeiro uso: limpe o filtro, o portafilter, o tanque de água e o tanque de leite conforme descrito abaixo.

ATENÇÃO! Toda a manutenção deve ser realizada com o produto desligado. Para fazer isso, desconecte o cabo de alimentação da tomada.

ATENÇÃO! Deixe que todos os componentes do aparelho arrefeçam completamente antes de iniciar a manutenção. Não acelere de forma alguma o processo de arrefecimento, por exemplo, enchendo com água fria.

Imediatamente após cada utilização, desmonte o portafilter com o filtro e deite os grãos de café usados. Como a peneira e o portafilter podem estar quentes, bata levemente no portafilter na borda do recipiente e despeje os grãos de café usados. Em seguida, lavar a peneira com o frasco sob um fluxo de água corrente e morna e só depois desmontar a peneira arrefecida do portafilter. Enxague novamente ambos os elementos separadamente do resíduo de café e seque com um pano ou papel toalha. Lave o tanque de leite e o dispensador de leite regularmente para remover qualquer resíduo de leite de dentro do sistema de espuma. Desmonte da máquina e lave em água morna corrente com líquido de lavagem, depois seque com um pano ou papel toalha.

ATENÇÃO! A não observância deste procedimento pode resultar na secagem do leite e na restrição do fluxo ou no entupimento completo do sistema de espuma do leite. Os resíduos do leite representam uma ameaça bacteriológica. Mesmo um sistema de espuma de leite parcialmente entupido pode causar danos à máquina de café.

A bandeja de gotejamento é usada para coletar resíduos de água ou bebidas que vazam para as saídas do portafilter. Se a bandeja de gotejamento estiver cheia, remova cuidadosamente a tampa e esvazie o resíduo. Em seguida, seque com um pano ou papel toalha e instale a tampa na bandeja de gotejamento. Não utilize a máquina sem a bandeja de gotejamento corretamente instalada. Recomenda-se esvaziar e limpar a bandeja de gotejamento regularmente.

Limpe o depósito de água depois de desmontar do aparelho. Enxague em água limpa e depois esvazie. Deixe secar com a tampa aberta ou encha com água limpa e encaixe no aparelho.

Os outros componentes do aparelho não são adequados para imersão em água ou exposição a jatos de água.

Nenhum dos componentes do aparelho é adequado para lavar numa máquina de lavar louça mecânica ou com um jato de água de alta pressão. O tanque de água e o tanque de leite devem ser esvaziados e limpos pelo menos uma vez por dia.

Limpe a carcaça e os componentes não laváveis com um pano macio e ligeiramente húmido e, em seguida, seque.

Remoção de depósitos minerais

Dependendo da qualidade da água dentro do sistema de água, os minerais precipitados da água no processo de aquecimento (calcário) podem se depositar, este é um fenómeno normal, mas pode levar a danos ao dispositivo ou reduzir sua eficiência. Se os sedimentos se acumularem, devem ser removidos com ácido acético ou cítrico. Despeje 0,5 l de vinagre em um recipiente ou adicione 40 g de ácido cítrico, encha o recipiente com água e, em seguida, despeje no tanque de água da máquina de café. Instale o tanque na máquina de café. Instale o portafilter com um dos filtros e, colocando o recipiente sob as saídas do portafilter, toque no botão duplo Espresso e, quando terminar de preparar café, toque no botão duplo Cafe Latte. Esperar que o fluxo de água pare e desmontar o balão com o coador. Lavar o balão com um coador com água corrente e morna para arrefecer. Encaixe o segundo filtro no portafilter, o portafilter na máquina de café expresso e repita o procedimento.

Quando a remoção do sedimento estiver completa, desmonte o tanque de água, remova qualquer solução restante, enxague e encha-o com água limpa. Repita todo o procedimento de lavagem (coadores e bico) com água limpa. Isto irá remover qualquer fluido de limpeza remanescente do interior da máquina.

O procedimento de remoção de depósitos minerais deve ser realizado pelo menos uma vez por mês.

Observação! O acúmulo de depósitos minerais será mais lento se a água filtrada for usada para preparar café.

Observação! Para remover depósitos minerais, fluidos especiais e prontos projetados para tais aplicações podem ser usados. Antes de utilizar o líquido, leia e siga as informações fornecidas com o líquido.

Armazenagem e transporte

Guarde o dispositivo em salas fechadas durante o armazenamento, proteja-o de poeira, sujidade e humidade. Recomenda-se armazenar o dispositivo em sua embalagem de fábrica. Conservar a máquina na posição de funcionamento. Não coloque camadas para cima. Transporte o dispositivo na embalagem de fábrica. Proteger contra choques excessivos durante o transporte. Não coloque nada em cima do aparelho durante a armazenagem e o transporte. Guarde e transporte o aparelho com um depósito de água vazio e seco.

ESPECIFICAÇÕES

Parâmetro	Unidade de medida	Valor
Número da peça		68503
Tensão	[V~]	220 - 240
Frequência nominal	[Hz]	50 - 60
Potência nominal da máquina	[W]	1350
Classe de isolamento		I
Pressão de funcionamento	[bar]	20
Capacidade do tanque de água	[l]	1,8
Capacidade do tanque de leite	[l]	0,43
Missas	[kg]	5,3

OPIS PROIZVODA

Za kuhanje kave koristi se aparat za espresso s portafiliterom. Mljevena zrna kave stavljaju se u posebno sito u portafiliter. Voda iz spremnika aparata za kavu prolazi pod visokim tlakom kroz mljevena zrna kave i teče kao piće u posudu koja se nalazi ispod izlaza portafilitera. Uređaj također ima zasebnu mlaznicu koja se koristi za pjenjenje mljeka. Uređaj je namijenjen samo za kućanstvo. Ispravan, pouzdan i siguran rad uređaja ovisi o pravilnom radu, stoga:

Prije uporabe uređaja pročitajte cijeli priručnik i sačuvajte ga.

Dobavljač nije odgovoran za štetu nastalu nepoštivanjem sigurnosnih propisa i preporuka ovog priručnika.

OPREMA

Proizvod se isporučuje kompletno, ali je potrebna određena priprema kako je opisano kasnije u priručniku. Oprema uključuje portafiliter, dva cjedila različitih kapaciteta, cjedilo za ESE mahune, mjericu za kavu u kombinaciji s tamperom i tamperom.

SIGURNOSNE UPUTE

UPOZORENJE! Uređaj se može zagrijati na visoku temperaturu tijekom rada, budite opretni pri rukovanju njime.

Preporuke za transport i ugradnju

Uređaj se smije postavljati samo na tvrdnu, ravnu, ravnu i nezapaljivu površinu otpornu na visoke temperature. Podloga bi trebala biti u stanju izdržati težinu samog uređaja i vode koja se u njega nalazi. Osigurajte razmak od najmanje 10 cm oko bočnih stijenki uređaja, ne postavljajte materijale koji nisu otporni na toplinu iznad proizvoda. To će omogućiti pravilno prozračivanje uređaja. Ne postavljajte blizu ruba npr. stola. Ne stavljajte ništa na uređaj. To remeti cirkulaciju zraka i može uzrokovati oštećenje uređaja, kao i požar. Ne postavljajte uređaj u blizini zapaljivih materijala, npr. zavjesa ili zavjesa. Ne postavljajte električne uređaje iznad uređaja. Tijekom rada oslobađa se vodena para, što može uzrokovati kratki spoj električnog sustava i uzrokovati strujni udar. Zabranjeno je bušenje bilo kakvih rupa na uređaju, kao i bilo koje druge preinake uređaja koje nisu opisane u priručniku. Nemojte pomicati uređaj povlačenjem kabela za napajanje. Temperatura na mjestu ugradnje i uporabe uređaja mora biti u rasponu od +10°C ÷ +38°C, a relativna vlažnost mora biti ispod 90% bez kondenzacije.

Preporuke za spajanje proizvoda na napajanje

Prije spajanja uređaja na napajanje, provjerite je li voltage, frekvencija i kapacitet mrežnog napajanja odgovaraju vrijednostima prikazanim na natpisnoj pločici proizvoda. Utikač mora odgovarati utičnici. Zabranjeno je mijenjati utikač ili utičnicu na bilo koji način kako bi se uklopili. Uređaj mora biti spojen izravno na jednu mrežnu utičnicu. Zabranjena je uporaba produžnih kabela, razdjelnika i dvostrukih utičnica. Mrežni krug mora biti opremljen zaštitnim vodičem i zaštitom od 16 A. Kada uređaj radi, kabel za napajanje uvijek mora biti potpuno odmotan i njegov položaj mora biti fiksiran tako da ne ometa rad uređaja. Raspored kabela za napajanje ne smije uzrokovati opasnost od spoticanja. Utičnica treba biti smještena na takvom mjestu da je uvijek moguće brzo odspojiti utikač kabela za napajanje uređaja. Prilikom odspajanja utikača kabela za napajanje, uvijek povucite kućište utikača, nikako kabel. Ako se kabel za napajanje ili utikač oštete, odmah ih isključite iz električne mreže i obratite

se ovlaštenom servisnom centru proizvođača radi zamjene. Nemojte koristiti uređaj s oštećenim kablom za napajanje ili utikačem. Kabel za napajanje ili utikač ne mogu se popraviti ako su ove komponente oštećene, moraju se zamijeniti novim bez nedostataka.

Preporuke za uporabu

UPOZORENJE! Uređaj emitira vodenu paru ili mlaz vode visoke temperature. Izbjegavajte kontakt s mlazovima pare ili vode, jer u protivnom možete pretrpjeti ozbiljne opekline.

Napomena! Uređaj se koristi samo za pripremu kave. Zabranjeno je koristiti uređaj za pripremu ili zagrijavanje drugih pića. Koristite uređaj samo s isporučenom opremom ili opremom koju je odredio proizvođač. Kada koristite uređaj, kabel za napajanje mora biti potpuno odmotan. Namotani kabel može se pregrijati i uzrokovati opasnost od požara i strujnog udara. Pazite da pod u blizini mjesta na kojem se uređaj koristi nije sklizak. To će vam pomoći da izbjegnute klizanje, što može uzrokovati ozbiljne ozljede. Uređaj napunite samo hladnom vodom. Napunite spremnik proizvoda vodom samo ulijevanjem kako je navedeno u uputama. Ako se spremnik ne može odvojiti od uređaja, prilikom punjenja vodom izvucite utikač kabla za napajanje uređaja iz utičnice. Nikada ne uranjajte spremnik ili uređaj da biste ga napunili vodom. Ako se voda prska tijekom punjenja spremnika, treba je temeljito osušiti prije spajanja uređaja na napajanje. Nemojte pokretati uređaj bez vode. Razina vode uvijek mora biti između oznaka minimalnog i maksimalnog raspona. Niža razina vode može oštetiti uređaj ili uzrokovati neuspjeh pokretanja uređaja.

UPOZORENJE! Ne otvarajte poklopac dok pripremate kavu. Zabranjeno je sami popravljati, rastavljati ili modificirati uređaj. Sve popravke proizvoda mora izvršiti ovlašteni servisni centar. Uređaj mogu koristiti djeca starija od 8 godina ako su pod nadzorom ili su upućena da koriste uređaj na siguran način i ako razumiju opasnosti. Čišćenje i održavanje ne smiju obavljati djeca osim ako imaju 8 godina ili više i ako su pod nadzorom. Uređaj i njegov kabel za napajanje držite izvan dohvata djece mlađe od 8 godina. Za čišćenje proizvoda nemojte koristiti agresivne kemikalije, otapala, korozivna sredstva, alkohol, benzin ili abrazive.

USLUGA

Priprema za posao

Raspakirajte proizvod, uklanjajući sve dijelove ambalaže. Odmotajte kabel. Postavite uređaj prema preporukama u priručniku. Prije prve uporabe operite dijelove uređaja prema uputama u odjeljku o održavanju proizvoda.

Doziranje vode i pokretanje stroja

Rastavite spremnik za vodu tako da ga pomaknete prema gore. Otvorite poklopac i napunite hladnom, čistom vodom. Razina vode mora biti između minimalnih (MIN) i maksimalnih (MAX) oznaka razine vode. Zatvorite poklopac spremnika i stavite ga u kućište na stražnjoj strani stroja (V).

Uključite utikač kabla za napajanje u mrežnu utičnicu, indikatorska lampica prekidača će se upaliti, što znači stanje pripravnosti. Dodirnite prekidač (a) na dodirnoj upravljačkoj ploči (IV). Indikatorska svjetla za tipke za vrstu kave će treptati, što znači da se aparat zagrijava. Ovisno o temperaturi stroja i sobnoj temperaturi, zagrijavanje može potrajati i do oko 2 minute. Pričekajte dok se zagrijavanje ne završi. Kad svjetla prestanu treptati i svijetle, zagrijavanje je završeno. Aparat je u stanju pripravnosti i možete početi kuhati kavu.

Napomena! Ako u spremniku nema vode, stroj će vas obavijestiti o potrebi da odmah napunite vodu. To će biti naznačeno treptanjem svih svjetala na upravljačkoj ploči. Zatim morate napuniti vodu u spremniku. Zatim isperite stroj, t.j. pripremite bilo koju kavu, a zatim dobivena ispiranja ulijte, npr. u sudoper.

Doziranje mljevenih zrna kave

Odaberite vrstu cjedila. Cjedilo manjeg kapaciteta prikladno je za pripremu kave od jedne šalice, a cjedilo većeg kapaciteta za dvije šalice. Stavite cjedilo u tikvicu (VI). Pomoću priložene mjerne posude ulijte mljevena zrna kave u sito i istucite ih spljoštenim dijelom mjerne posude ili tamperom. Razina kave ne smije biti viša od ruba cjedila i označenog simbola razine. Temeljito očistite rub sita i portafiltra od ostataka kave.

Napomena! Zrna kave namijenjena stroju trebaju biti mljevena na pravi način. Ne mogu se mljeti pretvrdo ili pregrubo mljeti. Ako piće izlazi iz otvora portafiltra presporo, to znači da je grah previše samljeven. Ako piće ne postigne dovoljnu snagu, to znači da je grah previše grubo mljeven. Pravi način mljevenja zrna kave treba odabrati eksperimentalno.

Stavite portafilter s cjediljkom i kavom u držač portafiltra u kućištu aparata. Da biste to učinili, okrenite kundak s ručkom ulijevo i stavite ga u utičnicu kućišta (VII) u položaj označen simbolom Otključaj. Držeći dionicu na istoj visini, okrenite je u smjeru kazaljke na satu do kraja do položaja označenog simbolom zaključavanja. Drška pravilno postavljenog kundaka okomita je na prednji zid brzog izvlačenja (VIII).

Doziranje mlijeka

Stroj je opremljen spremnikom za mlijeko i funkcijom automatskog grijanja i pjenjenja. Za doziranje mlijeka najprije pomaknite klizač za zaključavanje prema dolje u položaj označen otvorenom bravom (X). Pomaknite spremnik za mlijeko prema naprijed i uklonite gornji poklopac. Zatim ulijte mlijeko u spremnik, ne prelazeći maksimalnu razinu (MAX). Vratite poklopac spremnika tako da stavite crijevo za sakupljanje u mlijeko, a zatim umetnite spremnik u aparat za espresso (IX). Pomaknite klizač zaključavanja u položaj označen zatvorenim lokotom (X). Pomoću gumba odaberite razinu pjenjenja mlijeka. Okretanje gumba udesno smanjuje, a okretanje ulijevo povećava razinu mliječne pjene (XI). Pomoću poluge na prednjoj strani spremnika okrenite mlaznicu za doziranje pjenastog mlijeka tako da njezin izlaz bude usmjeren prema posudi (XII).

Napomena! Ako spremnik za mlijeko nedostaje ili je pogrešno postavljen, npr. klizač za zaključavanje u položaju sa simbolom otvorenog lokota, vrste kave s mlijekom neće biti dostupne za pripremu. Tada kontrole za kavu s mlijekom neće biti osvjetljene na upravljačkoj ploči. Zatim napunite spremnik mlijekom i pravilno ga ugradite u stroj, a zatim pomaknite klizač za zaključavanje u gornji položaj sa simbolom zatvorenog lokota.

UPOZORENJE! Prilikom pjenjenja mlijeka, vruće mlijeko i para pod pritiskom mogu izaći iz mlaznice. To može dovesti do prskanja pića. Pazite da ne izazovete opekline.

UPOZORENJE! Mlaznica je samo za pjenjenje mlijeka. Nemojte pjeniti druge prehrambene proizvode, npr. vrhnje, evaporirano mlijeko, jogurt itd.

Kuhanje mljevene kave

Stavite posudu (čašu, šalicu, šalicu) u koju će kava teći na posudu za kapanje. Tikvica ima dva izlaza, a posudu treba postaviti tako da obje struje pića ulaze u posudu. Ako pripremate kavu bez mlijeka, možete postaviti i dvije posude, po jednu ispod svakog izlaza iz toka pića.

Dodirnite gumb označen simbolom termometra (b) za podešavanje temperature kuhanja kave. Još jednim dodirnom gumba mijenja se vrijednost temperature između: 90oC, 93oC, 96oC. Odabir temperature potvrdit će se treptanjem indikatorske lampice tri puta i zvučnim signalom.

Dodirnite gumb željene vrste kave za početak pripreme napitka. Indikatorska lampica odabrane kave će treptati, što znači da se napitak priprema. Aparat vam omogućuje pripremu raznih vrsta kave bez mlijeka ili s mlijekom: Espresso (c), Double Espresso (d), Cappuccino (f), Double Cappuccino (j), Cafe Latte (k), Cafe Latte double (l).

Da biste svom piću dodali dodatnu porciju pjenastog mlijeka, morate dvaput dodirnuti gumb Cappuccino (i). Mlijeko će se početi pjeniti i kada se postigne željena količina, ponovno dodirnite gumb za dovršetak dodavanja mlijeka.

Na upravljačkoj ploči također je moguće odabrati funkciju pročišćavanja dodirnom i držanjem gumba označenog simbolom kapljice 2 sekunde.

Aparat će automatski zaustaviti protok vode nakon što se kava skuha. To će biti naznačeno povratkom u stanje pripravnosti - gumbi za vrstu kave bit će osvjetljeni neprekidnim svjetlom. Promatrajte posudu kako biste bili sigurni da se ne prepuni. Kako biste dozirali manji volumen, možete zaustaviti točenje kave u posudu u bilo kojem trenutku ponovnim dodirnom gumba prethodno odabrane vrste kave na upravljačkoj ploči. Izvadite posudu s pripremljenim napitkom iz posude za kapanje.

UPOZORENJE! Posuda s gotovim napitkom je vruća, uhvatite je za ručku ili ako ručka nedostaje, osigurajte ruku rukavicom otpornom na toplinu.

Ako želite pripremiti više pića, trebali biste pripremiti stroj za ponovnu upotrebu. Odvojite portafilter od kućišta, izlijte ostatke kave, isperite cjedilo i portafilter mlazom mlake vode i obrišite suhom. Zatim napunite sito drugim dijelom mljevenih zrna kave, pričvrstite portafilter na ručku stroja i pripremite još jedan napitak prema gore opisanom postupku.

Nakon što završite s kuhanjem kave, isključite aparat dodirivanjem prekidača, a zatim rastavite portafilter s cjedilom i očistite oba elementa od ostataka kave. Ostavite mlaznicu za mlijeko da se ohladi, a zatim je očistite od ostataka mlijeka i kave. Izvršite održavanje opisano u priručniku.

Spremnik za mlijeko može se izvaditi iz uređaja i čuvati u hladnjaku kada se stroj ne koristi.

Vrsta kave	Volumen	Savjeti za pripremu
Espresso	40 ml	
Espresso x2	80 ml	
Latte	300 - 400 ml	Pomoću gumba podesite razinu pjenjenja mljeka.
Latte x2	380 - 530 ml	Pomoću gumba podesite razinu pjenjenja mljeka.
Cappuccino	140 - 240 ml	Pomoću gumba podesite razinu pjenjenja mljeka.
Cappuccino x2	250 - 370 ml	Pomoću gumba podesite razinu pjenjenja mljeka.

Čišćenje stroja

Da biste očistili stroj, prvo morate isprazniti i očistiti spremnik za mljeko sustavom za pjenjenje. Napunite spremnik za vodu i također napunite spremnik za mljeko čistom vodom. Stavite veliku praznu posudu u posudu za kapanje ispod mlaznica za točenje kave i mljeka. Okrenite gumb na spremniku za mljeko u položaj označen simbolom kapi. Zatim dodirnite i držite gumb označen simbolom kapljice na upravljačkoj ploči 2 sekunde za početak čišćenja. Sustav kuhanja kave i sustav pjenjenja mljeka će se isprati. Nakon otprilike 1 minute, čišćenje će biti završeno. Ispraznite posudu iz posude za kapanje i ispraznite i očistite spremnik za mljeko sustavom za pjenjenje. Ponovno instalirajte sve komponente stroja.

Kuhanje kave u ESE mahunama

Proizvod se isporučuje s cjedilo za kuhanje kave u ESE mahunama. Da biste pripremili ovu vrstu kave, stavite takvo sito u portafilter, a zatim mahunu kave u sito (XIII). Montirajte portafilter u ručku aparata i odaberite vrstu kave dodirivanjem gumba na upravljačkoj ploči.

Pladanj za zagrijavanje

Gornja površina stroja ima metalnu ladicu za zagrijavanje koja se zagrijava dok se stroj zagrijava i ostaje topla neko vrijeme. Pladanj se koristi za zagrijavanje posuda za kavu. Suho, čisto posuđe treba staviti naopako na pladanj. Nakon nekog vremena zagrijati će se. Preporučuje se da nakon pranja i sušenja posudu stavite na ladicu aparata za kavu kako biste povećali temperaturu prije pripreme sljedećeg napitka.

Napomena! Čak i nakon isključivanja stroja iz napajanja izvlačenjem utikača iz mrežne utičnice, ladica za grijanje ostaje topla neko vrijeme. To je učinkovit toplinske inercije. Ni na koji način ne ubrzavajte hlađenje ladice.

Podešavanje volumena kave

Stroj vam omogućuje da napravite vlastite postavke kako biste prilagodili količinu pića koja pripremate svojim potrebama. Za podešavanje Espresso kave, dodirnite i držite tipku Espresso ili Double Espresso 2 sekunde. Stroj će se oglasiti 3 puta kao potvrda načina podešavanja. Priprema kave će započeti. Kada se postigne željeni volumen kave, odmah ponovno dodirnite gumb prethodno odabrane kave. Kuhanje kave bit će završeno i aparat će se oglasiti 3 puta kao potvrda da je zapamtio postavljenu količinu kave i vratiti se u stanje pripravnosti. Vrijeme pripreme kave koje se može odabrati kreće se od 8 do 60 sekundi. Za podešavanje Cappuccino ili Cafe Latte dodirnite i držite tipku Cappuccino, Double Cappuccino, Cafe Latte ili Caffe Latte Double 2 sekunde. Stroj će se oglasiti 3 puta kao potvrda načina podešavanja. Započet će priprema pjenastog mljeka. Kada se postigne željeni volumen mljeka, odmah ponovno dodirnite gumb prethodno odabrane kave. Aparat će se oglasiti zvučnim signalom 3 puta kao potvrda da je zapamtio postavljenu količinu mljeka. Mlijeko će završiti s dodavanjem i tada će se kava početi kuhati. Kada se postigne željeni volumen kave, odmah ponovno dodirnite gumb prethodno odabrane kave. Aparat će se oglasiti zvučnim signalom 3 puta kao potvrda da je postavljena količina kave zapamćena i vratit će se u stanje pripravnosti. Vrijeme pripreme pjenjenog mljeka koje se može odabrati kreće se od 6 do 120 sekundi, a kave od 8 do 60 sekundi.

Automatsko isključivanje

Nakon 15 minuta neaktivnosti, jedinica će se automatski isključiti i sva svjetla na upravljačkoj ploči će se ugasiti. Uređaj možete nastaviti dodirivanjem prekidača.

ODRŽAVANJE, TRANSPORT I SKLADIŠTENJE

Održavanje stroja

Budući da se proizvod koristi za pripremu napitka namijenjenog prehranbenim svrhama, važno ga je održavati čistim i redovito održavati. Održavanje nije dio jamstva. Nepravilno održavanje može biti razlog za odbijanje reklamacije proizvoda i može dovesti do gubitka jamstva za proizvod.

Prije prve upotrebe: očistite cjedilo, portafilter, spremnik za vodu i spremnik za mljeko kako je opisano u nastavku.

UPOZORENJE! Sva održavanja treba provoditi dok je proizvod isključen. Da biste to učinili, izvucite kabel za napajanje iz mrežne utičnice.

UPOZORENJE! Ostavite sve komponente uređaja da se potpuno ohlade prije početka održavanja. Ni na koji način ne ubrzavajte postupak hlađenja, npr. punjenjem hladnom vodom.

Odmah nakon svake upotrebe rastavite portafilter s cjeđiljkom i izlijte iskorištena zrna kave. Budući da sito i portafilter mogu biti vrući, lagano tapkajte portafilter po rubu posude i izlijte korištena zrna kave. Zatim isperite sito tikvicom pod mlazom mlake tekuće

vode i tek onda rastavite ohlađeno sito od portafiltra. Ponovno isperite oba elementa odvojeno od ostataka kave i osušite krpom ili papirnatim ručnikom.

Redovito perite spremnik za mlijeko i dozator mlijeka kako biste uklonili zaostalo mlijeko iz unutrašnjosti sustava za pjenjenje. Rastavite iz stroja i operite pod mlakom vodom s tekućinom za pranje posuđa, a zatim osušite krpom ili papirnatim ručnikom.

UPOZORENJE! Nepoštivanje ovog postupka može rezultirati isušivanjem mlijeka i ograničenjem protoka ili potpunim začepljenjem sustava za pjenjenje mlijeka. Ostaci mlijeka predstavljaju bakteriološku prijetnju. Čak i djelomično začepljen sustav pjenjenja mlijeka može oštetiti aparat za kavu.

Posuda za kapanje koristi se za skupljanje ostataka vode ili pića koji ispuštaju u izlaze portafiltra. Ako je posuda za kapanje puna, pažljivo uklonite poklopac, a zatim ispraznite ostatak. Zatim obrišite suhom krpom ili papirnatim ručnikom i stavite poklopac u posudu za kapanje. Nemojte koristiti stroj bez pravilno postavljene posude za kapanje. Preporuča se redovito prazniti i čistiti posudu za kapanje.

Očistite spremnik za vodu nakon rastavljanja s uređaja. Isperite ga u čistoj vodi, a zatim ga ispraznite. Ostavite da se osuši s otvorenim poklopcem ili napunite čistom vodom i stavite u uređaj.

Ostale komponente uređaja nisu prikladne za uranjanje u vodu ili izlaganje mlazu vode.

Nijedna komponenta uređaja nije prikladna za pranje u mehaničkoj perilici posuđa ili mlazom vode pod visokim pritiskom. Spremnik za vodu i mlijeko treba isprazniti i očistiti najmanje jednom dnevno.

Očistite kućište i dijelove koji se ne mogu prati mekom, blago damp krpom i zatim obrišite suhom.

Uklanjanje mineralnih naslaga

Ovisno o kvaliteti vode unutar vodnog sustava, minerali koji se talože iz vode u procesu zagrijavanja (kamenac) mogu se taložiti, to je normalna pojava, ali može dovesti do oštećenja uređaja ili smanjiti njegovu učinkovitost. Ako se talog nakuplja, treba ih ukloniti octenom ili limunskom kiselinom. U posudu ulijte 0,5 l octa ili dodajte 40 g limunske kiseline, napunite posudu vodom, a zatim ulijte u spremnik za vodu aparata za kavu. Ugradite spremnik u aparat za kavu. Ugradite portafiltra s jednim od cjedila i, stavljajući posudu ispod izlaza portafiltra, dodirnite dvostruku tipku Espresso, a kada završite s kuhanjem kave, dodirnite dvostruku tipku Cafe Latte. Pričekajte dok se protok vode ne zaustavi i rastavite tikvicu cjedilom. Isperite tikvicu cjedilom mlakom tekućom vodom da se ohladi. Postavite drugo cjedilo u portafiltra, portafiltra u aparat za espresso i ponovite postupak.

Kada je uklanjanje taloga završeno, rastavite spremnik za vodu, uklonite preostalu otopinu, isperite ga i napunite čistom vodom. Ponovite cijeli postupak ispiranja (i cjedila i mlaznica) čistom vodom. Time ćete ukloniti preostalu tekućinu za čišćenje iz unutrašnjosti stroja.

Postupak uklanjanja mineralnih naslaga treba provoditi najmanje jednom mjesečno.

Napomena! Nakupljanje mineralnih naslaga bit će sporije ako se za kuhanje kave koristi filtrirana voda.

Napomena! Za uklanjanje mineralnih naslaga mogu se koristiti posebne, gotove tekućine dizajnirane za takve primjene. Prije upotrebe tekućine pročitajte i slijedite informacije koje ste dobili s tekućinom.

Skladištenje i transport

Uređaj čuvajte u zaključanim prostorijama tijekom skladištenja, zaštitite ga od prašine, prljavštine i vlage. Preporuča se čuvanje uređaja u tvorničkom pakiranju. Čuvajte stroj u radnom položaju. Nemojte slagati slojeve.

Uređaj transportirajte u tvorničkom pakiranju. Zaštitite od pretjeranih udaraca tijekom transporta. Ne stavljajte ništa na uređaj tijekom skladištenja i transporta. Uređaj čuvajte i transportirajte s ispraznjenim i osušenim spremnikom za vodu.

SPECIFIKACIJE

Parametarski	Mjerna jedinica	Vrijednost
Broj dijela		68503
Voltaža	[V~]	220 - 240
Nazivna frekvencija	[Hz]	50 - 60
Nazivna snaga stroja	[W]	1350
Klasa izolacije		I
Radni tlak	[bar]	20
Kapacitet spremnika za vodu	[l]	1,8
Kapacitet spremnika za mlijeko	[l]	0,43
Misa	[kg]	5,3

تستخدم آلة إسبرسو القهوة لتحضير القهوة. توضع حبوب البن المطحونة في غربال خاص في فلتر القهوة. يتم تمرير الماء من خزان ماكينة القهوة تحت ضغط عال عبر حبوب البن المطحونة ويتدفق كمشروب إلى وعاء يقع أسفل منافذ فلتر القهوة. يحتوي الجهاز أيضا على فوهة منفصلة تستخدم لرغوة الحليب. الجهاز مخصص للاستخدام المنزلي فقط. يعتمد التشغيل الصحيح والموتوق والامن للجهاز على التشغيل السليم، وبالتالي:

قبل استخدام الجهاز ، اقرأ الدليل بالكامل واحتفظ به.

المورد غير مسؤول عن الضرر الناجم عن عدم الامتثال للوائح السلامة والتوصيات الواردة في هذا الدليل.

معدات

يتم تسليم المنتج كاملا ، ولكن يلزم بعض التحضير كما هو موضح لاحقا في الدليل. تشمل المعدات على فلتر قهوة ، ومصفاة بسعات مختلفة ، ومصفاة لكبسولات ESE ، ومغرفة قهوة مدمجة مع عبث وعبث.

تعليمات السلامة

تحذير! قد يسخن الجهاز إلى درجة حرارة عالية أثناء التشغيل ، يرجى توخي الحذر عند التعامل معه.

توصيات للنقل والتكيب

يجب وضع الجهاز فقط على سطح صلب ومسطح ومستوي وغير قابل للاشتعال مقاوم لدرجات الحرارة المرتفعة. يجب أن تكون الركيزة قادرة على تحمل وزن الجهاز نفسه والماء الموضوع فيه. تأكد من وجود فجوة لا تقل عن ١٠ سم حول الجدران الجانبية للجهاز ، ولا تضع مواد غير مقاومة للحرارة فوق المنتج. سيسمح ذلك بتهوية الجهاز بشكل صحيح. لا تضعها بالقرب من حافة طاولة على سبيل المثال. لا تضع أي شيء فوق الجهاز. يؤدي ذلك إلى تعطيل دوران الهواء ويمكن أن يتسبب في تلف الجهاز ، وكذلك نشوب حريق. لا تضع الجهاز بالقرب من المواد القابلة للاشتعال ، مثل الستائر أو الستائر. لا تضع أي أجهزة كهربائية فوق الجهاز. أثناء التشغيل ، يتم إطلاق بخار الماء ، مما قد يتسبب في حدوث ماس كهربائي في النظام الكهربائي والتسبب في حدوث صدمة كهربائية. يحظر حفر أي ثقب في الجهاز ، وكذلك أي تعديل آخر للجهاز غير موصوف في الدليل. لا تحرك الجهاز عن طريق سحب كابل الطاقة. يجب أن تكون درجة الحرارة في مكان تركيب واستخدام الجهاز في حدود $+10$ درجة مئوية ÷ $+83$ درجة مئوية ، ويجب أن تكون الرطوبة النسبية أقل من ٩٠٪ بدون تكاثف.

توصيات لتوصيل المنتج بمصدر الطاقة

قبل توصيل الجهاز بمصدر الطاقة ، تأكد من أن الجهد والتردد والسعة لمصدر التيار الكهربائي يتوافق مع القيم الموضحة على لوحة تصنيف المنتج. يجب أن يتطابق القابس مع المخرج. يحظر تعديل القابس أو المقبس بأي شكل من الأشكال لتناسبه. يجب توصيل الجهاز مباشرة بمقبس تيار كهربائي واحد. يحظر استخدام أسلاك التمديد والمقسمات والمقابس المزودة. يجب أن تكون دائرة التيار الكهربائي مجهزة بموصل وافي وحماية ٦١ أمبير. عند تشغيل الجهاز ، يجب دائما فك كابل الطاقة بالكامل ويجب تثبيت موضعه حتى لا يعيق تشغيل الجهاز. يجب ألا يتسبب ترتيب كابل الطاقة في خطر التعثر. يجب أن يكون مقبس الطاقة موجودا في مكان يمكن فيه دائما فصل قابس كابل الطاقة الخاص بالجهاز بسرعة. عند فصل قابس كابل الطاقة ، اسحب دائما غلاف القابس ، وليس على الكابل أبدا. في حالة تلف كابل الطاقة أو القابس ، افصله عن التيار الكهربائي على الفور واتصل بمركز الخدمة المعتمد من الشركة المصنعة لاستبداله. لا تستخدم الجهاز مع سلك طاقة أو قابس تالف. لا يمكن إصلاح كابل الطاقة أو القابس في حالة تلف هذه المكونات ، ويجب استبدالها بأخرى جديدة بدون عيوب.

توصيات للاستخدام

تحذير! ينبعث الجهاز من بخار الماء أو نفاثة مائية عالية الحرارة. تجنب ملامسة البخار أو نفاثات الماء ، وإلا فقد تعاني من حروق خطيرة.

كلام! يستخدم الجهاز فقط لتحضير القهوة. يحظر استخدام الجهاز لتحضير أو تسخين المشروبات الأخرى. استخدم الجهاز فقط مع المعدات الموردة أو المعدات المحددة من قبل الشركة المصنعة. عند استخدام الجهاز ، يجب فك كابل الطاقة بالكامل. يمكن أن ترتفع درجة حرارة الكبل الملفوف ويسبب خطر نشوب حريق وصدمة كهربائية. تأكد من أن الأرضية القريبة من المكان الذي يتم فيه استخدام

الجهاز ليست زلقة. سيساعدك هذا على تجنب الانزلاق الذي يمكن أن يسبب إصابات خطيرة. املا الجهاز بالماء البارد فقط. املا خزان المنتج بالماء فقط عن طريق سبكه كما هو محدد في التعليمات. إذا كان الخزان غير قابل للفصل عن الجهاز، فافصل قابس كابل الطاقة الخاص بالجهاز عن المقبس عند ملئه بالماء. لا تتمرر الخزان أو الجهاز أبداً لمئنه بالماء. إذا تم رش الماء أثناء ملء الخزان، فيجب تجفيفه جيداً قبل توصيل الجهاز بمصدر الطاقة. لا تقم بتشغيل الجهاز بدون ماء. يجب أن يكون مستوى الماء دائماً بين علامات الحد الأدنى والحد الأقصى للنطاق. قد يؤدي انخفاض مستوى الماء إلى تلف الجهاز أو فشل تشغيل الجهاز.

تحذير! لا تفتح الغطاء أثناء تحضير القهوة. يحظر إصلاح الجهاز أو تفكيكه أو تعديله بنفسك. يجب إجراء أي إصلاحات للمنتج من قبل مركز إصلاح معتمد. يمكن استخدام الجهاز من قبل الأطفال الذين تتراوح أعمارهم بين ٨ سنوات وما فوق إذا تم الإشراف عليهم أو توجيههم لاستخدام الجهاز بطريقة آمنة وإذا كانوا يفهمون المخاطر التي تنطوي عليها. لا ينبغي أن يقوم الأطفال بالتنظيف والصيانة إلا إذا كانوا يبلغون من العمر ٨ سنوات أو أكثر وتحت الإشراف. احتفظ بالجهاز وسلك الطاقة الخاص به بعيداً عن متناول الأطفال الذين تقل أعمارهم عن ٨ سنوات. لا تستخدم المواد الكيميائية العدوانية أو المذيبات أو العوامل المسببة للتآكل أو الكحول أو البنزين أو المواد الكاشطة لتنظيف المنتج.

خدمة

الاستعداد للعمل
قم بفك المنتج وإزالة جميع أجزاء العبوة. قم بفك الكابل. ضع الجهاز على النحو الموصى به في الدليل. قبل الاستخدام الأول، اغسل مكونات الجهاز وفقاً للإرشادات الواردة في قسم صيانة المنتج.

صرف المياه وابدأ تشغيل الماكينة
قم بتفكيك خزان المياه عن طريق تحريكه لأعلى. افتح الغطاء واملأ بالماء البارد والتنظيف. يجب أن يكون مستوى الماء بين علامات الحد الأدنى (NIM) والحد الأقصى (XAM) لمستوى الماء. اعلق غطاء الخزان وضعه في الهيكل الموجود في الجزء الخلفي من الماكينة (V).
قم بتوصيل قابس كابل الطاقة بمقبس التيار الكهربائي، وسيضيء ضوء مؤشر التبديل، مما يعني وضع الاستعداد. المس المفتاح (a) الموجود على لوحة التحكم التي تعمل باللمس (VI). ستومض الضوء المؤشر لأزرار نوع القهوة، مما يشير إلى أن الماكينة في حالة تسخين. اعتماداً على درجة حرارة الماكينة ودرجة حرارة الغرفة، قد يستغرق الإحماء حوالي دقيقتين. انتظر حتى يكتمل الإحماء. عندما تتوقف الأضواء عن الوميض وتكون صلبة، يكتمل الإحماء. الماكينة في وضع الاستعداد ويمكنك البدء في تحضير القهوة.
كلام! إذا لم يكن هناك ماء في الخزان، فستخبرك الماكينة بالحاجة إلى إعادة ملء المياه على الفور. سيتم الإشارة إلى ذلك من خلال وميض جميع الأضواء الموجودة على لوحة التحكم. ثم تحتاج إلى إعادة ملء الماء في الخزان. ثم اشطف الضفالة، أي تحضير أي قهوة، ثم صب الشطف ناتج، على سبيل المثال، في الحوض.

جرات حبوب البن المطحونة
حدد نوع المصفاة. مصفاة ذات سعة أصغر مناسبة لصنع فنجان قهوة واحد، ومصفاة ذات سعة أكبر لكوبين. ضع المصفاة في الفارورة (IV). باستخدام كوب القياس المرفق، اسكب حبوب البن المطحونة في المنخل واضربها باستخدام الجزء المسطح من كوب القياس أو العيب. يجب ألا يكون مستوى القهوة أعلى من حافة المصفاة ورمز المستوى المحدد. قم بتنظيف حافة الغريال وقلتر القهوة من بقايا القهوة.
كلام! يجب طحن حبوب البن المنمصصة لالة بالطريقة الصحيحة. لا يمكن طحنها بقوة شديدة أو طحنها بشكل خشن جداً. إذا خرج المشروب من مخرج قلتر القهوة ببطء شديد، فهذا يعني أن الفاصوليا مطحونة كثيراً. إذا لم يصل المشروب إلى قوة كافية، فهذا يعني أن الفاصوليا مطحونة بشكل خشن للغاية. يجب اختيار الطريقة الصحيحة لطحن حبوب البن تجريبياً. يمنع قلتر القهوة مع المصفاة والقهوة في مبيت الماكينة. القيام بذلك، أدر المخزون بالمقبض إلى اليسار وضعه في مقياس السكن (IIV) في الموضع المحدد برمز إلغاء القفل. أمسك المخزون بنفس الارتفاع، وبقم وتدويره في اتجاه عقارب الساعة بقدر ما سينتقل إلى الموضع المحدد برمز القفل. مقبض المخزون المركب بشكل صحيح عمودي على الجدار الأممي للسحب السريع (IIIV).

جرات الحليب
الماكينة مجهزة بخزان حليب ووظيفة تسخين ورغوة أوتوماتيكية. لتوزيع الحليب، حرك أو لا شريط تمرير القفل لأسفل إلى الموضع المحدد بقل مفتوح (X). حرك خزان الحليب للأمام وبقم بإزالة الغطاء العلوي. ثم صب الحليب في الخزان، بما لا يتجاوز الحد الأقصى (XAM). استبدل غطاء الخزان عن طريق وضع خرطوم التجميع في الحليب ثم إدخال الخزان في آلة الإسبريسو (XI). حرك شريط تمرير القفل إلى الموضع المحدد بقل مغلق (X). استخدم المقبض لتحديد مستوى رغوة الحليب. يؤدي تدوير المقبض إلى اليمين إلى تقليل الدوران إلى اليسار إلى زيادة مستوى رغوة الحليب (IX). باستخدام الرفاعة الموجودة في مقدمة الخزان، أدر فوهة توزيع الحليب المزيد بحيث يتم توجيه مخرجها نحو الوعاء (IIX).
كلام! إذا كان خزان الحليب ممتلئاً ومفتوحاً أو ممتلئاً بشكل غير صحيح، على سبيل المثال شريط تمرير القفل في الموضع الذي يحتوي على رمز القفل المفتوح، فلن تكون أنواع القهوة مع الحليب متاحة للخزان. ثم لن تضفي أدوات التحكم الخاصة بالقهوة مع الحليب على لوحة التحكم. ثم أعد ملء الحاوية بالحليب وبقم بتثبيتها بشكل صحيح في الجهاز، ثم حرك شريط تمرير القفل إلى الموضع العلوي باستخدام رمز القفل المغلق.
تحذير! عند رغوة الحليب، قد يخرج الحليب الساخن والبخار المضغوط من الفوهة. هذا يمكن أن يؤدي إلى رش المشروب. احرص على عدم التسبب في حروق.
تحذير! الفوهة مخصصة فقط لرغوة الحليب. لا تزيد المنتجات الغذائية الأخرى، مثل الكريمة والحليب والمخز واللبن وما إلى ذلك.

تحضير البن المطحون
ضع الوعاء (الزجاج، الكوب، الذي يستغرق فيه القهوة على صينية التنظيف. تحتوي الفارورة على مفتاحين ويجب وضع الوعاء بطريقة تدخل كلا تيارات الشراب في الوعاء. إذا كنت تحضر القهوة بدون حليب، فقم بفتح أيضاً إعداد وعاءين، أحدهما أسفل كل منفذ لتيار المشروبات.
المس الزر المميز برمز مقياس الحرارة (ب) لضبط درجة حرارة تحضير القهوة. تعمل لمسة أخرى على الزر على تغيير قيمة درجة الحرارة بين: ٠٩ درجة مئوية، ٣٩ درجة مئوية ٦٩ درجة مئوية. سيتم تأكيد اختيار درجة الحرارة من خلال وميض ضوء المؤشر ثلاث مرات وصوت تنبيه.
المس زر نوع القهوة المطلوب لبدء تحضير المشروب. سيومض ضوء مؤشر القهوة المحددة، مما يشير إلى أن المشروب قيد التحضير. تسمح لك الماكينة بتحضير أنواع مختلفة من القهوة بدون حليب أو بالحليب: إسبريسو (ج)، إسبريسو مزوج (د)، كابتشينو (I)، دبل كابتشينو (II)، مقهى لاتيه (ك)، مقهى لاتيه مزوج (لتر).

AR

لإضافة أي جزء إضافي من الحليب المزيد إلى مشروبك ، تحتاج إلى النقر مرتين على زر الكابتشينو (I). سيبدأ الحليب في الرغوة وعندما يتم الوصول إلى الكمية المطلوبة ، الممس الزر مرة أخرى لإنهاء إضافة الحليب.

في لوحة التحكم ، من الممكن أيضا تحديد وظيفة التنقية عن طريق لمس الزر المميز برمز القطرة مع الاستمرار لمدة ثانيتين. ستقوم الماكينة تلقائيا بإيقاف تدفق المياه بعد تخمير القهوة. سيتم الإشارة إلى ذلك من خلال العودة إلى وضع الاستعداد - ستضئ زرارة نوع القهوة بضوء مستمر. راقب الوعاء للتأكد من أنه لا يمتلئ أكثر من اللازم. من أجل توزيع حجم أصغر ، يمكنك التوقف عن توزيع القهوة في الوعاء في أي وقت عن طريق لمس زر نوع القهوة المحدد مسبقا على لوحة التحكم مرة أخرى. أخرج الحاوية مع المشروب المحضر من صينية التنظيف.

تحذير! الوعاء الذي يحتوي على المشروب النهائي ساخن ، أمسك بمقبضه أو إذا كان المبيض مفقودا ، فقم بتأمينه بغطاء مقاوم للحرارة. إذا كنت ترغب في تحضير المزيد من المشروبات ، فيجب عليك تحضير الماكينة لإعادة استخدامها. أفضل فلتر القهوة عن السكن ، واسكب بقايا القهوة ، واشطف المصفاة وقلتر القهوة بتيار من الماء الفاتر الجاري وامسحه حتى يجف. ثم املا الغرل بالجزء الآخر من حبوب البن المطحونة ، وقم بتوصيل فلتر القهوة بمقبض الماكينة وقم بإعداد مشروب آخر وفقا للإجراء الموضح أعلاه.

بعد الانتهاء من تخمير القهوة ، قم بإيقاف تشغيل الجهاز عن طريق لمس المفتاح ، ثم قم بتفكيك فلتر القهوة بالمصفاة وتنظيف كلا العنصرين من بقايا القهوة. اترك فوهة الحليب لتبرد ، ثم نظفها من أي بقايا حليب وقهوة. قم بإجراء الصيانة الموضحة في الدليل. يمكن إزالة خزان الحليب من الجهاز وتخزينه في التلاجة عندما لا تكون الماكينة قيد الاستخدام.

نوع القهوة	مقدار	تصالح التحضير
إسبريسو	٤٠ مل	
آ٢ إسبريسو	٨٠ مل	
آ٢ لاته	٢٠٠ - ٤٠٠ مل	اضبط مستوى رغوة الحليب باستخدام المبيض
آ٢ لاته	٣٨٠ - ٥٣٠ مل	اضبط مستوى رغوة الحليب باستخدام المبيض
كابتشينو	١٤٠ - ٢٤٠ مل	اضبط مستوى رغوة الحليب باستخدام المبيض
آ٢ كابتشينو	٢٥٠ - ٣٧٠ مل	اضبط مستوى رغوة الحليب باستخدام المبيض

تنظيف الماكينة

من أجل تنظيف الماكينة ، يجب عليك أولا تفريغ وتنظيف خزان الحليب بنظام الرغوة. املا خزان المياه واملأ خزان الحليب بالماء النظيف. ضع وعاء كبيرا فارغا في صينية التنظيف أسفل فوهات توزيع القهوة والحليب. ادر المبيض الموجود على خزان الحليب إلى الموضع المحدد برمز الإسقاط. ثم الممس مع الاستمرار الزر المميز برمز القطرة على لوحة التحكم لمدة ٢ ثانية لبدء التنظيف. سيتم شطف نظام تخمير القهوة ونظام رغوة الحليب. بعد حوالي ١ دقيقة ، سيكتمل التنظيف. أفرغ الوعاء من صينية التنظيف وأفرغ ونظف خزان الحليب بنظام الرغوة. أعد تثبيت جميع مكونات الجهاز.

تخمير القهوة في كيسولات ESE

المنتج مزود بمصفاة لتخمير القهوة في كيسولات ESE. لتخمير هذا النوع من القهوة ، ضع مثل هذا المنخل في فلتر القهوة ، ثم كبسولة قهوة في غريل (III). قم بتربيط فلتر القهوة في مقبض الماكينة وحدد نوع القهوة عن طريق لمس الزر الموجود على لوحة التحكم.

صينية الاحتراق

يحتوي السطح العلوي للماكينة على صينية تسخين معدنية تسخن أثناء تسخين الماكينة وتبقى دافئة لبعض الوقت. تستخدم الصينية لتسخين أطباق القهوة. يجب وضع طبق جاف ونظيف رأسيا على عتب على الصينية. بعد مرور بعض الوقت ، سيتم تسخينه. يوصى بوضعه على صينية ماكينة القهوة بعد غسل الوعاء وتجفيفه لزيادة درجة حرارته قبل تحضير المشروب التالي.

كلاما! حتى بعد فصل الجهاز عن مصدر الطاقة عن طريق إزالة القابس من مقبس التيار الكهربائي ، يظل درج التسخين دافئا لبعض الوقت. هذا هو تأثير القصور الذاتي الحراري. لا تسرع تبريد الدرج بأي شكل من الأشكال.

ضبط حجم القهوة

تسمح لك الماكينة بإجراء الإعدادات الخاصة بك لضبط حجم المشروبات التي تحضرها وفقا لاحتياجاتك. لضبط قهوة الإسبريسو ، الممس مع الاستمرار زر الإسبريسو أو الإسبريسو المزوج لمدة ٢ ثانية. سيصدر الجهاز صوتا ٣ مرات كتأكيد لوضع الإعداد. سيبدأ تحضير القهوة. عند الوصول إلى حجم القهوة المطلوب ، الممس على الفور زر القهوة المحددة مسبقا مرة أخرى. سيتم الانتهاء من تخمير القهوة وستصدر الماكينة صوتا ٣ مرات كتأكيد على أنها تكتمت حجم القهوة المحدد وتعود إلى وضع الاستعداد. يتراوح وقت تحضير القهوة القابل للتحديد من ٨ إلى ٠٦ ثانية.

لضبط الكابتشينو أو مقهى لاته ، الممس مع الاستمرار الكابتشينو أو الكابتشينو المزوج أو مقهى لاته أو كفيه لاته المزوج لمدة ثانيتين. سيصدر الجهاز صوتا ٣ مرات كتأكيد لوضع الإعداد. سيبدأ تحضير الحليب المزيد. عند الوصول إلى حجم الحليب المطلوب ، الممس على الفور زر القهوة المحددة مسبقا مرة أخرى. ستصدر الآلة صوتا ٣ مرات للتأكد من تكتمل الحجم المحدد للحليب. سيتهيئ الحليب من الإضافة ثم تبدأ القهوة في التخمير. عند الوصول إلى حجم القهوة المطلوب ، الممس على الفور زر القهوة المحددة مسبقا مرة أخرى. ستصدر الماكينة صوتا ٣ مرات كتأكيد على تكتمل حجم القهوة المحدد وسيعود إلى وضع الاستعداد. يتراوح وقت التحضير القابل للتحديد للحليب المزيد من ٦ إلى ٠٦ ثانية ، والقهوة من ٨ إلى ٠٦ ثانية.

الإغلاق التلقائي

بعد ٥١ دقيقة من عدم النشاط ، سيتم إيقاف تشغيل الوحدة تلقائيا وستنطفئ جميع الأضواء الموجودة على لوحة التحكم. يمكنك استئناف الجهاز عن طريق لمس المفتاح.

الصيانة والنقل والتخزين

صيانة الماكينة

نظرا لاستخدام المنتج لتحضير مشروب مخصص للأغراض الغذائية ، فمن المهم الحفاظ عليه نظيفا وصيانتته بانتظام. الصيانة ليست جزءا من الضمان. قد يكون عدم الصيانة بشكل صحيح سببا لرفض شكوى المنتج وقد يؤدي إلى فقدان ضمان المنتج.

قبل الاستخدام الأول: نظف المصفاة وقلتر القهوة وخزان المياه وخزان الحليب كما هو موضح أدناه.

تحذير! يجب إجراء جميع أعمال الصيانة مع إيقاف تشغيل المنتج. للقيام بذلك ، أفضل كابل الطاقة من مقبس التيار الكهربائي.

تحذير! اترك جميع مكونات الجهاز تبرد تماما قبل بدء الصيانة. لا تسرع عملية التبريد بأي شكل من الأشكال ، على سبيل المثال عن طريق ملئه بالماء البارد.

مباشرة بعد كل استخدام ، قم بتفكيك فلتر القهوة بالمصفاة واسكب حبوب البن المستخدمة. نظرا لأن الغربال و فلتر القهوة يمكن أن يكونا ساخنين ، فاضغط برفق على فلتر القهوة على حافة الوعاء واسكب حبوب البن المستخدمة. بعد ذلك ، اشطف المنخل بالقلادة تحت تيار من الماء الجاري الفاتر ، وعندها فقط قم بتفكيك المنخل المبرد من فلتر القهوة. اشطف كلا العنصرين بشكل منفصل مرة أخرى عن بقايا القهوة وجففها بقطعة قماش أو منشفة ورقية.

اغسل خزان الحليب وموزع الحليب بانتظام لإزالة أي حليب متبقي من داخل نظام الرغوة. قم بفكها من الغسالة واغسلها تحت الماء الفاتر الجاري بسائل غسيل ، ثم جففها بقطعة قماش أو منشفة ورقية.

تحذير! قد يؤدي عدم اتباع هذا الإجراء إلى جفاف الحليب وتقييد التدفق أو الانسداد الكامل لنظام رغوة الحليب. تشكل بقايا الحليب تهديداً بكتريولوجياً. حتى نظام رغوة الحليب المسود جزئياً يمكن أن يتسبب في تلف آلة القهوة.

تستخدم صينية التنقيط لجمع بقايا الماء أو المشروبات المتسربة إلى منافذ فلتر القهوة. إذا كانت صينية التنقيط ممتلئة ، فقم بإزالة الغطاء بحذر ثم أفرغ البقايا. ثم امسح حتى جفف بقطعة قماش أو منشفة ورقية وقم بتثبيت الغطاء في صينية التنقيط. لا تستخدم الغسالة دون تركيب صينية التنقيط بشكل صحيح. يوصى بتفريغ صينية التنقيط وتظيفها بانتظام.

نظف خزان المياه بعد تفكيكه من الجهاز. اشطفه بالماء النظيف ثم أفرغه. اتركه ليحجف مع فتح الغطاء أو أملاه بالماء النظيف وضعه في الجهاز.

المكونات الأخرى للجهاز ليست مناسبة للغمر في الماء أو التعرض لنفثات الماء.

لا يصلح أي من مكونات الجهاز للغسيل في غسالة أطباق ميكانيكية أو بغسالة مائية عالية الضغط. يجب إفراغ خزان المياه وخزان الحليب وتظيفهما مرة واحدة على الأقل يومياً.

نظف الهيكل والمكونات غير القابلة للغسل بقطعة قماش ناعمة ومبللة قليلاً ثم امسحها حتى تجف.

إزالة الرواسب المعدنية

اعتماداً على جودة المياه داخل نظام المياه ، قد تستقر المعادن المترسبة من الماء في عملية تسخينه (الترسبات الكلسية) ، وهذه ظاهرة طبيعية ، ولكنها يمكن أن تؤدي إلى تلف الجهاز أو تقليل كفاءته. إذا تراكمت الرواسب ، فيجب إزالتها باستخدام حامض الخليك أو الستريك. صب ٥,٠ لتر من الخل في وعاء أو أضف ٤٠ جم من حامض الستريك ، وأملأ الحاوية بالماء ، ثم اسكبها في خزان المياه في آلة القهوة. قم بتركيب الخزان في ماكينة القهوة. قم بتثبيت فلتر القهوة بإحدى المصافي ، ووضع الوعاء أسفل منافذ فلتر القهوة ، المس زر الإسبريسو المزوج ، وعند الانتهاء من تخمير القهوة ، المس الزر المزوج ل'ental efac. انتظر حتى يتوقف تدفق المياه وقم بتفكيك القارورة بالمصفاة. اشطف القارورة بمصفاة بالماء الجاري الفاتر لتبريد. ضع المصفاة الثانية في فلتر القهوة ، فلتر القهوة في آلة الإسبريسو وكرر الإجراء.

عند اكتمال إزالة الرواسب ، قم بتفكيك خزان المياه ، وإزالة أي محلول متبقي ، واشطفه وأملأه بالماء النظيف. كرر إجراء الشطف بالكامل (كل من المصافي والفوهة) بالماء النظيف. سيؤدي ذلك إلى إزالة أي سائل تنظيف متبقي من داخل الجهاز.

يجب تنفيذ إجراء إزالة الرواسب المعدنية مرة واحدة على الأقل في الشهر.

كلام! سيكون تراكم الرواسب المعدنية أبطأ إذا تم استخدام المياه المقطرة لتحضير القهوة.

كلام! لإزالة الرواسب المعدنية ، يمكن استخدام السوائل الخاصة الجاهزة المصممة لمثل هذه التطبيقات. قبل استخدام السائل ، اقرأ المعلومات المرفقة مع السائل ثم اتبعها.

التخزين والنقل

قم بتخزين الجهاز في غرف مغلقة أثناء التخزين ، وحمايته من الغبار والأوساخ والرطوبة. يوصى بتخزين الجهاز في عبوة المصنع. قم بتخزين الجهاز في وضع التشغيل. لا ترتدي طيبقات.

انقل الجهاز في عبوة المصنع. الحماية من الصدمات المفرطة أثناء النقل. لا تضع أي شيء فوق الجهاز أثناء التخزين والنقل. قم بتخزين ونقل الجهاز بخزان مياه فارغ ومجفف.

المواصفات

البارامتر	وحدة القياس	قيمة
رقم الجزء		٣٠٥٨٦
ضغط	[الخامس -]	٠٤٢ - ٠٢٢
التردد المقدر	[هرتز]	٠٦٠ - ٠٥٥
الطاقة المقدره للآلة	[ت]	٠٥٣١
فئة المنزل		و
ضغط التشغيل	[شريط]	٠٢
سعة خزان المياه	[ل]	٨,١
سعة خزان الحليب	[ل]	٣٤,٠
قداس	[كجم]	٣,٥

